

UiT

NORGES
ARKTISKE
UNIVERSITET

Institutt for historie og religion.

Bjarkøy-ættas etterkommere: ca. 1250 - 1605

Arv, eiendomsoverføring og ekteskap

—
Astrid Marie Mellem Johnsen
Masteroppgave i historie – Mai 2014



Forsiden viser Bjarne Erlingssons segl fra 1303. Griffen i dette seglet har i senere tid vært inspirasjon for Troms fylkeskommunes våpen. Bildet er hentet fra Jens Storm Munchs artikkel «Kulturminner på Bjarkøy», i tidsskriftet *Håløygminne*, nr. 1 1994.

Kartene på side 89, xviii og xix er hentet fra Andreas Holmsens *Gård og gods i Norge i eldre tid* (1980), og er gjengitt etter tillatelse fra karttegner Trond A. Svensson.

Takk

Først og fremst vil jeg rette en stor takk til min veileder, Lars Ivar Hansen, for et svært godt samarbeid og tett oppfølging. Uansett hvor hektisk din timeplan har vært, har du alltid tatt deg tid når jeg til stadighet har banket på kontordøra di med større eller mindre spørsmål.

Jeg vil også takke Richard Holt, som gjennom sin store formidlingsevne var den som vekket min interesse for middelalderen.

Takk til mine medstudenter på lesesalen, som har bidratt med konstruktive råd og et svært godt sosialt miljø.

Astrid og Gertrud: takk for interessen som dere har vist gjennom hele arbeidet med oppgaven, og takk for gode tilbakemeldinger underveis.

Til min familie er jeg evig takknemlig for den støtten dere har gitt meg, og for at dere har pushet meg videre i mindre effektive perioder.

Sist, men ikke minst vil jeg takke Olav, Mette og Åsne, som har hjulpet meg med korrekturlesning, og forhåpentligvis har styrt meg unna de verste språklige feilene.

Figuroversikt

Figur 1: Oversikt over bjarkøybaronene, deres barn og barnas familier.....	S. 29.
Figur 2: Fordelinga av adelsgods før svartedauden.....	S. 31.
Figur 3: Elin Toresdatter og Erlings Vidkunssons barn og barnebarn.....	S. 35.
Figur 4: Arven etter Margreta Eilifsdatter.....	S. 36.
Figur 5: Endring i kongearvetallet.....	S. 38.
Figur 6: Forbindelser til Sørum og Jon Marteinssons fosterfamilie.....	S. 50.
Figur 7: Oversikt over Ingebjørg og Sigurds barn og barnebarn.....	S. 59.
Figur 8: Filippa Hansdatters forbindelser i det bevarte kildematerialet.....	S. 64.
Figur 9: Arvegangen etter junker Hans Sigurdsson.....	S. 67.
Figur 10: Oversikt over slektsnettverket, i tida etter Jon Marteinsson og Agnes Sigurdsdatter.....	S. 70.
Figur 11: Kart over Giskegodset 1563.....	S. 89.

Forkortelser

AB = Aslak Bolts Jordebok

DBL = Dansk biografisk leksikon

DN = Diplomatarium Norvegicum

DPN = Diplomatarium Poenitentiariae Norvegicum

DS = Diplomatarium Suecanum

EJ = Biskop Eysteins Jordebog

G.M. = Gift med

MB = Markebol

MLL = Magnus Lagabøters Landslov (1274)

MMB = Månedsmatsbol

NBL = Norsk biografisk leksikon

RN = Regesta Norvegica

SBL = Svenskt biografiskt lexikon

SDHK = Svenskt Diplomatariums huvudkartotek

SL = Spannsleie

ØB = Øresbol

Innhold:

Forord	S. a.
Figuroversikt	S. b.
Forkortelser	S. c.

KAPITTEL 1:

1.1 Presentasjon av emnet.....	S. 1.
1.2 Problemstilling	S. 2.
1.2.1 Avgrensning.....	S. 3.
1.3 Tidligere forskning.....	S. 3.
1.4 Kilder.....	S. 5.
1.5 Oppgavens struktur.....	S. 9.

KAPITTEL 2:

2.1 Utfordringer for jevnbyrdige giftermål.....	S. 11.
2.2 Økonomi.....	S. 13.
2.3 Disponering av eiendom.....	S. 15.
2.4 Félag og særeie.....	S. 17.
2.5 Arv.....	S. 19.
2.6 Religiøse gaver og proventsinstitusjonen.....	S. 20.

KAPITTEL 3: BARONTIDA

3.1 Bjarkøybaronene.....	S. 22.
3.2 Koblingene Bjarkøy-Giske og Bjarkøy-Stovreim.....	S. 23.
3.3 Testamenter og arv.....	S. 26.
3.3.1 Vidkunn Erlingsson og Gyrid Andresdatter.....	S. 26.
3.3.2 Bjarne Erlingsson og Margreta Nikolausdatter.....	S. 26.
3.4 Bjarne og Vidkunns nærmeste etterkommere.....	S. 30.
3.5 Oppsummering.....	S. 34.

KAPITTEL 4:

4.1 Erling og Elins minst kjente barn.....	S. 36.
4.2 Bjarne Erlingsson d.y.....	S. 36.

4.3 Gyrid Erlingsdatter og Eilif Eilifsson.....	S. 37.
4.4 Ingebjørg Erlingsdatter og Sigurd Havtoresson.....	S. 38.
4.5 Margreta Eilifsdatter.....	S. 40.
4.6 Ingebjørg og Sigurds barn.....	S. 43.
4.6.1 Håkon Sigurdsson – konflikt om arv.....	S. 43.
4.6.2 Agnes Sigurdsdatter og Jon Marteinsson: et norsk-svensk giftermål.....	S. 45.
4.7 Oppsummering.....	S. 52.

KAPITTEL 5: GODSKOMPLEKSET SPLITTES OPP

5.1 Ingeborg Jonsdatter og Olav Håkonsson.....	S. 53.
5.1.1 Gudrun Olavsdatter	S. 54.
5.1.2 Ingerd Erlendsdatter og arvestriden etter hennes død.....	S. 55.
5.2 Katarina Jonsdatter.....	S. 58.
5.2.1. Alvsdøtrene.....	S. 60.
5.3 Sigurd Jonsson og Filippa Hansdatter av Eberstein.....	S. 61.
5.3.1 Junker Hans Sigurdsson, og Filippas siste år.....	S. 65.
5.4. Oppsummering.....	S. 69.

KAPITTEL 6: FRA ADELSGODS TIL KRONGODS

6.1 Alv Knutsson.....	S. 71.
6.1.1 Knut Alvsson.....	S. 74.
6.1.2 Jomfru Karine Alvsdatter	S. 79.
6.2 Gørvel Fadersdatter og hennes menn.....	S. 83.
6.3 Oppsummering.....	S. 90.

KAPITTEL 7: OPPSUMMERING OG AVSLUTNING

7.1 Ekteskap – «Like barn leker best».....	S. 91.
7.2 Eiendom.....	S. 94.
7.3 Gaver og arv.....	S. 98.
7.4 Avsluttende bemerkninger.....	S. 100.

Vedlegg: s. i – xx

Litteraturliste

Kapittel 1.

1.1 Presentasjon av emnet

Den nordnorske høvdingen Tore Hund er fra barnelærdommen viden kjent som en av dem som ga Olav «den hellige» Haraldssons banesår på Stiklestad. Tore hadde sitt sete på Bjarkøy i Hålogaland, og var på 1020-tallet en av kongens lendmenn. Bjarkøy-ætta, som Tore var en del, og dens etterkommere kom, gjennom middelalderen, til å besitte en rekke maktposisjoner på det øverste plan. Sigurd Jorsalfares sønn Magnus, senere kjent som Magnus Blinde (død 1139), ble oppfostret hos Vidkunn Jonsson på Bjarkøy, noe som sier oss en hel del om den stillingen ætta har hatt. Bjarkøy-ætta måtte to ganger, i løpet av 1000- og 1100-tallet føres videre gjennom kvinneledd, da mannslinjen døde ut.¹ Derav omtales ofte ætta utover 1200-tallet som *den yngre* Bjarkøy-ætta. Ifølge Håvard Dahl Bratrein, ser Bjarkøy-ætta ut til «(...) opprinnelig og med få unntak å ha utnytta det meste av Troms og Vest-Finnmark(...)».² Vi kan se spor etter dem den dag i dag: Troms fylkeskommunes våpen er basert på griffen i Bjarne Erlingssons segl (se oppgavens forside),³ og dagens fylkesgrense mellom Troms og Nordland kan være identisk med grensene for Bjarkøys ressursutnyttelse.⁴ Bjarkøy-ætta hadde i utgangspunktet store godsmengder, og gjennom strategisk inngåtte ekteskap, fra siste halvdel av 1200-tallet, giftet godsets innehavere seg til enda større rikdom, som bare kunne overgå av kongen.

Av mennene i den yngre Bjarkøy-ætta, og slektsnettverket⁵ som omfatter dens etterkommere, ble svært mange medlemmer av riksrådet. Etter at vi i 1319 kom inn i en svensk-norsk personalunion,⁶ var det lange perioder hvor kongen befant seg utenfor Norges grenser. Riksrådet ble derfor det organet som stod for styre og stell i Norge. To av Bjarkøy-ættas etterkommere ble, i hver sin periode, innsatt i embetet som Drottsete, som var lederen for Riksrådet, og som kunne handle på kongens vegne i hans fravær. Med makta fulgte rikdom, og med rikdommen fulgte stadig mer makt.

¹ Bratrein, H.D. 2009: «Høvdingætta på Bjarkøy», i *Håløygminne*, nr. 3, s. 62 – 78: s. 63.

² Bratrein 2009: s. 70.

³ Munch 1994: «Kulturminner på Bjarkøy», i *Håløygminne*, nr. 1, s. 117 – 148: s. 118.

⁴ Bratrein 2009: s. 70.

⁵ Når jeg heretter snakker om *slektsnettverket* mener jeg hele gruppen av mennesker som min oppgave omhandler.

⁶ «Personalunion, statsforbindelse mellom to selvstendige stater; består i at statsoverhodet er felles, og at dette ikke er en følge av en folkerettslig avtale, men av tronfølgereglene i de to land.» (Wyller, T.C. 19.11.2013: «Personalunion», i *Store norske leksikon*, tilgjengelig fra: <http://snl.no/Personalunion> [18.5.2014])

Rundt 1280 flyttet de såkalte *Bjarkøybaronene* (Bjarne og Vidkun Erlingssønner) sørover.⁷ Med seg tok de eiendomsretten til store deler av kysten i Troms og Vest-Finnmark, hvor inntektene gikk med til å holde liv i det sørnorske aristokratiet. «I ettertid kan vi altså si at Bjarkøybaronene var med å gjøre Nord-Norge til en kapitalfattig landsdel.»⁸ Gjennom arv ble det store godset videreformidlet til senere generasjoner.

Gjennom strategiske ekteskap vokste etterkommernes makt og rikdom. Som sine forgjengere klarte å holde på sin stilling innen makteliten gjennom store deler av senmiddelalderen. Blant godseiere befant grenene jeg skal følge seg i det øverste sjikt – ikke bare i Norge, men i Skandinavia for øvrig, helt fram til rett over 1600-tallet. Vel og merke sett bort fra en relativt kort periode, på begynnelsen av 1500-tallet, da godset var konfiskert av kongen. Gjennom hele perioden befant de seg i ledende ombud i forbindelse med riksstyret, og innen lensvesenet. Med store verdier på spill oppsto flere store konflikter om kontrollen av disse ressursene. Man kan si at historien til Bjarkøy-ættas etterkommere er en historie om rikdom og makt.

1.2 Problemstilling

I denne oppgaven vil jeg ta utgangspunkt i den yngre Bjarkøy-ætta i siste halvdel av 1200-tallet, og arbeide meg framover mot 1600-tallet, ved å gå gjennom arv, eiendom og ekteskap i det bilaterale⁹ slektsnettverket som omfatter dens etterkommere. Dette er tre komponenter som henger sammen og vanskelig lar seg skille, da hver enkelt komponent har en gjensidig påvirkning på de andre. Av den grunn har det vært vanskelig å sammenfatte hovedproblemstillingen i korte trekk på annet vis enn dette: hovedproblemstillingen er en grundig gjennomgang av arv, eiendom og ekteskap, i den yngre Bjarkøy-ætta, og slektsnettverket til deres etterkommere.

En rekke underproblemstillinger er knyttet opp til hovedproblemstillingen. Hvilke motiver lå til grunn for inngåelsen av ekteskapene? Hvilke avtaler ble inngått i forhold til giftermålene, som félag, særeie, særskilte gaver osv.? Hvordan har slektsnettverkets medlemmer forholdt seg til ekteskapslovgivningen, og i hvilket monn har de søkt å utnytte den til fordel for seg, eller særskilte slektslinjer? Hvordan ble det skiftet mellom arvingene etter et dødsfall, og

⁷ Bratrein 2009: s. 77.

⁸ Bratrein 2009: s. 77.

⁹ «bilateral 'tosidig'; betegner slektskap som regnes gjennom både manns- og kvinneledd (gjennom begge foreldre).» (Hansen, L.I. 1994: «Slektskap, eiendom og sosiale strategier i nordisk middelalder», i *Collegium Medievale, Tverrfaglig tidsskrift for middelalderforskning*, vol. 7, nr. 2, s. 103 – 132: s. 146.)

hvilken forbindelse var det mellom arvingene og arvelater? Hvordan har eiendom skiftet eiere, og hvilke konflikter har eventuelt oppstått i kjølvannet? Hvem er det som har forvaltet eiendommene? Det er disse spørsmålene som jeg har forsøkt å besvare gjennom denne oppgaven.

1.2.1 Avgrensning

Som startgenerasjon har jeg brukt bjarkøybaronene, brødrene Bjarne og Vidkunn Erlingssønner, og fulgt ti av de påfølgende generasjonene fram i tid, hvor Gørvel Fadersdatter utgjør siste ledd. Dette gir en tidsmessig avgrensning fra ca. siste halvdel av 1200-tallet, til 1605, da Gørvel Fadersdatter døde. Man kan si at det er gjennom Bjarne Erlingssons ekteskap, med enearvingen til det store Giskegodset, at veksten til godskomplekset for alvor tar til. Å følge alle etterkommerne i denne perioden lar seg ikke gjøre innenfor rammene av oppgaven, og jeg har derfor etter hvert måttet prioritere bort enkeltpersoner og deler av linjer. Derfor har jeg funnet det mest hensiktsmessig å følge slektsgrenen som fører fram til Gørvel Fadersdatter, som overførte sitt gods til kongen. Slik danner hun et naturlig slutt punkt for oppgaven.

1.3 Tidligere forskning

Knut Robberstad har gjennom en tredelt artikkel i tidsskriftet *Håløygminne* (1948), på nesten 50 sider, tatt et dypdykk i livet til Bjarne Erlingsson. I *Gård og gods i Norge i eldre tid*, har Andreas Holmsen viet hvert sitt kapittel til godsene Bjarkøy, Giske og Sørumsund. Der har han særlig tatt for seg inntekter, som landskyld og landvarde, og en gjennomgang av godsenes bakgrunn. Erik Opsahl har gjort en grundig jobb med å nøste opp i historien til den svenske adelsmannen Jon Marteinsson, som ble giftet inn i slektsnettverket. Blant annet i *Årbok Romerike historielag – middelalderen på Romerike* (1998). En annen person som har blitt viet et stort antall sider er Knut Alvsson, som ledet an et større norsk opprør på begynnelsen av 1500-tallet. I *Norsk historie 1450 – 1513*, har Lars Hamre viet om lag 30 sider til en svært detaljert gjennomgang av dette opprøret. Likeledes gjør Ole Jørgen Benedictow, i artikkelen «Drapet på Knut Alvsson og dommene over ham» (*Historisk tidsskrift*, bd. 48, fra 1969) og i *Norges historie, fra rike til provins 1448 – 1536* (1987).

Per-Øyvind Sandbergs hovedoppgave, *Jordeboka over Hans Sigurdssons norske godskompleks* (1970), har vært til stor hjelp. Oppgaven starter med en gjennomgang av skiftet etter junker Hans Sigurdsson (1490) før Sandberg går i gang med å rekonstruere Sørumsund-ættas

jordegods rundt år 1500. Gjennom oppgaven har Sandberg ved bruk av retrospektiv metode tatt utgangspunkt i senere skjøtebrev og adelsjordebøker, og gjennom informasjon fra andre kilder som dekker perioden mellom disse og skiftet i 1490, jobbet seg tilbake i tid.

En annen fyldig artikkel er Ludvig Daaes artikkel «Om Fru Gørvel Fadersdatter og hendes norske Jordegods», fra 1895.¹⁰ I tillegg til en nøye gjennomgang av livet til Gørvel og hennes tre ektemenn, har Daae transkribert flere aktstykker som er lagt ved i slutten av artikkelen. Ellers har både de norske, svenske og danske utgavene av biografiske leksikon, både i trykket for og den nettbaserte utgaven, blitt benyttet for biografisk informasjon.

Lars Ivar Hansen er kanskje den som har skrevet aller mest om norske forhold i middelalderen knyttet til ekteskap, félag, eiendom, arv og strategier forbundet med disse emnene, samt utviklingen innenfor dem.¹¹ En annen med ekspertise på disse emnene er Agnes Arnórsdóttir, som blant annet har gått grundig gjennom islandske forhold i sin doktorgradsavhandling *Property and Virginty: The Christianization of Marriage in Medieval Iceland 1200 – 1600*, fra 2010.¹² Til slutt vil jeg trekke frem Sigrun Høgetveit Bergs hovedoppgave *Kristenrettspraksis i norsk mellomalder* (2004), hvor hun tar for seg kristenrettens utvikling, både som norm og i praksis, samt de temaer som knytter seg til ekteskap og andre forhold mellom menn og kvinner.

I tillegg har jeg hatt god nytte av en hel rekke artikler og kortstykker, fra tidsskriftene *Historisk Tidsskrift*, og *Håløygminne*, og *Ottar*, fra slutten av 1800-tallet og frem til i dag. Disse tar for seg alt fra slektsforbindelser og nasjonalitet, til pilegrimsreiser og høvdingætter.

Det er flere som opp gjennom tiden har tatt for seg aspekter ved Bjarkøy-ættas etterkommere, men da har konsentrert seg om enkeltpersoner eller deler av slektsnettverket jeg tar for meg. Særlig har det vært interesse for «Bjarkøy-ætlingenes» politiske virke og deres eiendom, og det er dette som har hatt en fremtredende rolle i tidligere artikler. Arv, ekteskap og eiendomsoverføringer er tre faktorer som det er en sterk forbindelse mellom. Jeg vil derfor prøve å se på alle disse tre faktorene over et lengre perspektiv, og gå dypere inn i stoffet enn det som er gjort tidligere.

¹⁰ Daae, L 1895: «Fru Gørvel Fadersdatter og Hendes norske Jordegods», i *Historisk Tidsskrift*, 13. bind, 3. rekke, nr. 3, Den norske historiske forening

¹¹ Se litteraturliste for oversikt.

¹² Arnórsdóttir, A. 2010: *Property and virginty: The Christianization of Marriage in Medieval Iceland 1200 – 1600*, doktorgradsavhandling i historie ved Universitetet i Aarhus, Aarhus Universitetsforlag.

1.4 Kilder

Diplommaterialet

Kildematerialet jeg har benyttet meg av består for det meste av det transkriberte norske *diplommaterialet*.¹³ «I lærebøker og handbøker i diplomatikk vert til vanleg eit diplom definert som eit skriftleg vitnemål utferda etter faste reglar om ei viljesytring av rettsleg innhald.»¹⁴ Dette kan for eksempel være dokumenter som stadfester eierskap eller transaksjoner av eiendom eller andre verdier, og domsbrev. De fleste av aktstykkene jeg har brukt i min oppgave er nettopp slike: gjerne knyttet til eiendom, i form av kjøps- gave- makeskifte-¹⁵ og salgsbrev. I denne oppgaven vil ordet *diplommateriale* brukes løst fra definisjonen av diplom. Slik jeg vil bruke begrepet omfavner det hjemmelsskapende så vel som ikke-hjemmelsskapende dokumenter. Blant de sistnevnte kan man blant annet finne brev av mer personlig art. I de fleste tilfellene har aktstykkene jeg har plukket ut i utgangspunktet vært interessante på grunn av det de også var ment å formidle, f.eks. domsbrevet hvor Jon Marteinssons barn ble tildømt arven etter deres morbror.¹⁶ Andre ganger kan det som kun tilfeldig nevnes være av interesse. Og det som nevnes indirekte eller ikke i det hele tatt kan også være viktig å bite seg merke i. Som i eksemplet over: kun tre barn av Jon er nevnt, mens i et tidligere dokument, skrevet av Jon selv, får vi oppgitt at han hadde fire barn.¹⁷ Dette betyr trolig at ett av barna på dette tidspunktet ikke lenger levde.

Store deler av det norske diplomaterialet finner man i de hittil 23 utgitte bindene av verket *Diplomatarium Norvegicum*¹⁸. Ettersom dette er en samling av alle mulige typer dokumenter, og ikke bare diplomer, er det mer korrekt å omtale dokumentene samlet sett som aktstykker. Til hvert enkelt aktstykke i DN er det skrevet et sammendrag på norsk, som er trykket foran selve dokumentet. Så følger det transkriberte aktstykket, bevart i opprinnelig språkdrakt. Arbeidet med å få publisert diplomaterialet ble startet i 1847, av daværende riksarkivar Christian C.A. Lange og professor i filologi Carl Richard Unger.¹⁹ Svenskene var, i sitt arbeid med sitt tilsvarende verk, *Diplomatarium Suecanum*,²⁰ opptatt av å få laget et fullstendig

¹³ Begrepet *diplommaterial* vil her bli brukt som en fellesbetegnelse for middelalderbrevene man finner i Diplomatariene.

¹⁴ Hamre 1972: *Innføring i diplomatikk*, Universitetsforlaget, Oslo: s. 7.

¹⁵ «**Makeskifte**, bytte av én fast eiendom mot en annen.» (Johannessen, K. 2004: «Makeskifte», i *Norsk historisk leksikon, kultur og samfunn ca. 1500 – ca. 1800*, 2. utg. Imsen, S. og Winge, H. (red.), Cappelen akademisk forlag, Oslo: s. 276.

¹⁶ *Diplomatarium Norvegicum* I, 621.

¹⁷ DN XVI, 42.

¹⁸ Heretter forkortet DN.

¹⁹ DN XXIII s. 2.

²⁰ Heretter forkortet DS.

kronologisk verk, hvor hvert bind skulle inneholde alle aktstykkene for en periode, og fortsette der det foregående sluttet. I DN ble strukturen en annen: i hvert enkelt bind finner man aktstykker fra hele perioden, fra de eldste kjente aktstykkene fram til ca. 1570. Innholdet i hvert bind er kronologisk satt sammen, men mangelen på overordnet kronologi gjør verket tungt å bruke. Fordelen med måten de norske aktstykkene ble publisert på er at arbeidet kunne gå fort. Fra arbeidet startet og fram til om lag 1920 var hele 20 bind gitt ut. Etter dette ble det ikke gitt ut flere bind før arbeidet ble tatt opp igjen på 1970-tallet.²¹ Takket være denne fremgangsmåten kan historieinteresserte bruke DN til å studere hele den norske middelalderen, mens DS foreløpig ikke er kommet lenger enn til 1379.²²

De 19 første bindene av DN er digitalisert, og er lett tilgjengelig på internett via dokumentasjonsprosjektets hjemmeside.²³ DN har en egen søkemotor med mulighet for en hel rekke forskjellige typer søk. De to siste bindene av DN er foreløpig ikke digitalisert. I disse har jeg derfor måttet gå gjennom regesten til alle diplomene for å plukke ut de som har vært relevante for min oppgave. Et problem med diplomatariet på nett er at det inneholder avskrifter av avskrifter. Muligheten er derfor til stede for at det kan ha forekommet feil både i transkriberingen av primærkildene, som ofte selv er avskrifter, og avskriftene av disse igjen. En annen feilkilde kan være falske diplomer. At dokumenter ble forfalsket var langt fra uvanlig i middelalderen. «Dei falske diploma frå mellomalderen er mest alle slike som har til føremål å skaffa økonomisk vinning eller auka makt til den dei er utferdta for.»²⁴ For å avsløre et falskt diplom må flere ting tas i betraktning. Hva er dokumentet skrevet på, med hva, og hvordan? Kan man si noe om eventuelle segl er forfalsket? Hva med selve innholdet i brevet? Avslører språket diplomtet? Når man bruker det trykte diplomatariet, er det som oftest ikke primærkilden man har foran seg. Dermed er man fratatt muligheten til å vurdere de ytre faktorene. Det man sitter igjen med er selve tekstinnholdet. I noen tilfeller er det tilføyd kommentarer som kan hjelpe, men som oftest ikke. Min kjennskap til det gamle norske språket er ikke så god at det er lite sannsynlig at jeg ville klart å avsløre et falskt diplom, med mindre det var en svært åpenbar forfalskning. Det må bli opp til andre. Til min oppgave har

²¹ Sandvik, G. 9.4.2013: «Diplomatarium Norvegicum», i *Store norske leksikon*, tilgjengelig fra: http://snl.no/Diplomatarium_Norvegicum [12.4.2014]

²² Risberg, S. 16.4.2013: *Svenskt Diplomatarium*, via: det svenske Riksarkivets hjemmeside, tilgjengelig fra: <http://riksarkivet.se/diplomatariet> [15.5.2014]

²³ «Dokumentasjonsprosjektet var et samarbeid mellom de humanistiske miljøene ved Universitetet i Bergen, Universitetet i Oslo, Universitetet i Trondheim og Universitetet i Tromsø. Formålet med prosjektet har vært å ta i bruk moderne datateknikk i en rekke av universitetenes samlinger over språk og kultur i Norge. Informasjonen som ligger spredt i ulike arkiver og samlinger - i manuskripter, kataloger, hefter, bøker eller på arkivkort - skulle gjøres elektronisk tilgjengelig.» (Enhet for digital dokumentasjon ved HF 8.9.2006: *Dokumentasjonsprosjektet*, dokumentasjonsprosjektets hjemmeside, tilgjengelig fra: <http://www.dokpro.uio.no/> [15.5.2014])

²⁴ Hamre 1972: s. 11.

jeg derfor brukt aktstykkene slik de er trykket i diplomatariet, og kan derfor ikke garantere for at det ikke skjuler seg forfalskninger i mitt materiale.

For perioden 822 – 1419 gir de til nå ni utgitte bindene av *Regesta Norvegica*²⁵ en kronologisk oversikt over register av aktstykker. Disse omfatter ikke bare register til middelalderbrevne i DN, men gjengir også innhold fra tapte aktstykker, hvor vi kjenner til større eller mindre deler av innholdet gjennom andre bevarte brev. Til hver enkelt regist står det skrevet hvor primærkilden befinner seg, eventuelt hvilke andre aktstykker som nevner aktstykket og henvisning til plassering i DN.

Ettersom jeg hovedsakelig har brukt nettutgaven av DN og RN har et tilbakevendende «problem» i mitt arbeid vært at jeg til stadighet har funnet nye relevante aktstykker. Årsaken er i stor grad mangelen på ortografi i det gammelnorske språket. Problemet dette skapte for meg var i hovedsak i forbindelse med å søke opp navn. I tillegg er navnene i brev skrevet på latin som regel «latinifisert.» Dette fører til at man kan finne ett og samme navn skrevet på veldig mange forskjellige måter. For eksempel finner man navnet Bjarne skrevet blant annet slik: Bernardum, Bernerum, Biarna, Biörn, Biarne, og Gørvel både som Görvel, Gørel, Gyrvhild og Görvhild. Av denne grunn varierer også navnene i sekundærlitteraturen. Det samme gjelder stedsnavn. I RN er navn og stedsnavn forsøkt normalisert, men navnene opptrer forskjellig også her. Å lete opp enkeltpersoner i diplomatariet har derfor vært en omstendig prosess. I oppgaven har jeg derfor normalisert navnene fremfor å bruke dem slik man finner dem i kildene.

Svenskt Diplomatariums Huvudkartotek över Medeltidsbrevn och Diplomatarium Suecanum

Ettersom jeg har skrevet meg framover i tid har stadig flere utlendinger dukket opp i mitt materiale. Dette fordi stadig flere ble knyttet til utenlandske aristokrater gjennom ekteskap, da først og fremst svensker, men også dansker. Flere av personene jeg følger i min oppgave har hatt interesser i Sverige og har derfor også etterlatt seg spor i det svenske diplomaterialet. Svenske aktstykker er så langt ikke gjort tilgjengelig på internett, og jeg har kun i liten grad benyttet meg av den trykte utgaven. Svenskt diplomatariums huvudkartotek över medeltidsbrevn²⁶ kan sees på som det svenske svaret på en regestsamling. SDHK er

²⁵ Heretter forkortet RN.

²⁶ Heretter forkortet SDHK.

tilgjengelig på internett via det svenske riksarkivets hjemmeside.²⁷ Her ligger registene av aktstykker fra 817 – 1540. En finner ikke henvisninger til plassering i DS, men det er mindre viktig enn for RNs del, da det svenske diplomatariet har en overordnet kronologi. At utgivelsen av DS ikke er kommet lengre enn til 1379, gjør at man for aktstykker fra tiden etter dette kun kan henvises til primærkildens plassering eller fotografi av kilden. Sett opp mot den svenske situasjonen må det ansees som en fordel at det er større samsvar når det kommer til fremdriften med utgivelsen av RN og DN.

Jordebøker

Jeg har også benyttet meg av to jordebøker i arbeidet med denne oppgaven. Det er jordebøkene til biskop Eystein²⁸ og erkebiskop Aslak Bolt.²⁹ Formålet med disse jordebøkene var å skaffe oversikt over all eiendom som de geistlige institusjonene, som disse to mennene stod i spissen for, hadde rettigheter til. *Biskop Eysteins jordebok* (også kalt *den røde bok*) er en fortegnelse over det geistlige godset i Oslo bispedømme rundt år 1400.³⁰ Boka var trolig påbegynt allerede i 1388, og skal ha blitt ført i den påfølgende perioden fram mot 1401, av den da relativt ferske oslobiskopen, Eyvind Aslaksson.³¹ Aslak Bolts jordebok ble nedtegnet på 1430-tallet og viser en oversikt over jordegodset som lå under erkebiskopen i Nidaros. I begge bøkene finner man oppteignelser over gammel og ny skyld (før og etter svartedauden og påfølgende pestutbrudd). I mange tilfeller er også giveren nevnt samt årsaken til overdragelsen, og det er nettopp dette jeg har hatt nytte av i min oppgave.

Gårdsnavn

Ettersom det er stor variasjon i skrivemåte av gårdsnavn har jeg forsøkt å normalisere disse. En del av gårdsnavnene er lett gjenkjennelige (f.eks. Gidskæ og Stovre(i)m), men langt fra alle. Jeg har da benyttet meg av nettversjonen av Oluf Ryghs *Norske Gaardnavne*. Innholdet er tilgjengelig gjennom en søkemotor, som gir mulighet for flere typer søk, deriblant gårdsnavn, gårdsnummer, amt, sogn og herred, samt bind og sidenummer i den trykte utgaven. I mange tilfeller er det oppgitt henvisninger til steder hvor gårdene er omtalt i DN. Søkemotoren er for øvrig ikke den mest brukervennlige. Selv om jeg langt fra har funnet alle

²⁷ Risberg, S. 17.6.2013: *SDHK*, via: det svenske Riksarkivets hjemmeside, tilgjengelig fra: <http://riksarkivet.se/sdhk> [15.5.2014]

²⁸ Utgaven jeg har benyttet meg av er *Biskop Eysteins jordebok (Den Röde Bog)* 1879: Huitfeldt, H.J. (red.), Christiania.

²⁹ Utgaven jeg har benyttet meg av er *Aslak Bolts jordebok* 1997: Jørgensen, J.G. (red.), Riksarkivet, Oslo.

³⁰ *EJ* s. I.

³¹ *EJ*: s. III; Forfatter ikke oppgitt 7.10.2010: *Oversikt over eiendom og inntekt*, via: arkivverkets hjemmeside, tilgjengelig fra: <http://www.arkivverket.no/arkivverket/Tema/Middelalder/Eiendom-og-inntekt> [15.5.2014]

navnenes mer standardiserte form har ofte regionen gården lå i vært viktigere for min oppgave, slik at ugjenkjennelig navn ikke nødvendigvis får konsekvenser for resten av oppgaven. I de tilfellene jeg ikke har funnet igjen navnene er de kursivert i teksten.

Normative kilder

Jeg har også benyttet meg av flere normative kilder. Disse kan blant annet brukes for å belyse hvorvidt slektsnettverket har forholdt seg til lovene. For det første gjelder dette *Magnus Lagabøters Landslov*³² av 1274, i 1970 utgaven av Absalon Tarangers oversettelse. Landsloven var en revisjon av de inntil da gjeldende landskapslovene, som var tilknyttet de forskjellige lagdømmene Eidsivating, Borgarting, Gulating og Frostating. Med Landsloven fikk vi et lovverk som skulle omfatte hele landet. «Landsloven skapte en rettslig riksenhet og kan betraktes som en juridisk fullføring av rikssamlingen, noe som sannsynligvis bidrog til å skape et sterkere samfunnsfellesskap i Norge.»³³ Dette lovverket omfatter for øvrig ikke de såkalte *kristenrettene* som regulerte det religiøse liv og kirkens rettigheter.³⁴ Etter Sættargjerda (1277) mistet rin rettslige kraft ble eldre og nyere kristenretter brukt om hverandre. For kristenretten har jeg derfor måtte vende meg til *Norges Gamle Love indtil 1387*, utgitt ved R Keyser og P.A. Munch i 1849. I tillegg har jeg benyttet meg av *Norges Gamle Love. Anden række: 1388 – 1604*

. Disse flerbindsverkene inneholder, som tittelen henviser til, de gamle norske lovene. Her finner man blant annet gamle lovverk, som landskapslovene, Magnus Lagabøters Landslov og Bylov, Halmstadrecessen, rettarbøter og forordninger.

Dernest har jeg benyttet meg av *Norges Rigs-Registrarer*, som inneholder de fleste brev fra den danske sentraladministrasjonen, delvis i utdragsform, fra perioden 1523 – 1660.³⁵ Her kan man blant annet finne brev som beretter om konflikter og konfliktløsning. At det i mange tilfeller kun er utdrag av brev kan selvfølgelig være en ulempe, men en må gå ut fra at de meningsbærende elementene er tatt med, slik det er gjort i sammendragene av aktstykkene i DN.

³² Heretter omtalt som *Landsloven*.

³³ Moseng, O.G., Opsahl, E., Pettersen G.I. og Sandmo E. 2007: *Norsk historie 750 - 1537*, 2. utg. Universitetsforlaget, Oslo: s. 202.

³⁴ Moseng m.fl. 2007: s. 221.

³⁵ Selberg, K. 2010: «Eldre norske rettskilder – en oversikt», i *Det juridiske fakultetsbibliotekets skriftserie*, nr. 20, tilgjengelig fra <https://www.duo.uio.no/bitstream/handle/10852/33266/2010-2.pdf?sequence=1> [13.5.2014]: s. 80.

1.5 Oppgavens struktur

Kapittel 2 er i all hovedsak et bakgrunnskapittel, hvor jeg har tatt sikte på å skissere opp de forskjellige momentene som til sammen dannet aristokratiets handlingsrom, i forhold til arv, eiendomsoverføring og ekteskap. I de følgende fire kapitlene kommer en grundig gjennomgang av arv, eiendom og ekteskap innenfor ti generasjoner av Bjarkøy-ættas etterkommere. Generasjonene utviklet seg i utakt og samhandling og konflikter forekom på tvers av generasjoner og slektslinjer. Kapitlenes innhold er derfor *ikke* fullt ut kronologisk satt sammen. Dette føler jeg har skapt en mer naturlig flyt, da man unngår å måtte forholde seg til for mange personer på en gang. I kapittel syv vil jeg oppsummere mine funn i lys av underproblemstillingene.

Kapittel 2:

I dette kapittelet vil jeg at for meg de elementene, som til sammen dannet grunnlaget for aristokratiets handlingsrom.

2.1 utfordringer for jevnbyrdige giftermål

For medlemmer av aristokratiet, og spesielt for den delen som hørte til det enda snevrere toppsjiktet, var det å finne et passende gifte ingen enkel oppgave. Innenfor aristokratiet ble det født gjennomgående få barn, og blant folket generelt var sjansen for at man døde tidlig stor, noe som gikk igjen i generasjon etter generasjon. «Their survival was always in the balance and only a tiny handful managed to hang on in the male line from one century to another.»³⁶ En naturlig konsekvens var at ekteskapsmarkedet ble begrenset, men en annen stor hindring var kirkens ekteskapspolitikk.

På det fjerde laterankonsil³⁷ i 1215 ble det gjort en endring i ekteskapslovgivningen hvor incestforbudet gjaldt ved inngåelse av ekteskap mellom menn og kvinner som var beslektet innenfor det fjerde slektsledd, såkalte forbudte ledd.³⁸ Det vil si at ens femmenninger var den nærmeste gruppen med lovlige potensielle ektefeller. Slektskapets nærhet ble regnet ut ved å telle seg tilbake gjennom leddene til første felles opphav. Slik utgjorde søsken første ledd, da det var ett ledd opp til felles opphav, søskenbarn utgjorde andre ledd, tremenninger tredje ledd osv. Før laterankonsilet i 1215 hadde de forbudte leddene omfattet de syv nærmeste slektsleddene. Norge var, da som nå, et vidstrakt og relativt tynt befolket land, som førte til at det her var en større utfordring å finne ektefeller en ikke var for nært beslektet, enn andre steder. I 1152 ble derfor det såkalte *Hadriansløyvet* innført, et norsk unntak, som reduserte de forbudte leddene til seks, hvilket betød at sjuemenninger var nærmeste aksepterte slektskap mellom ektefeller.³⁹

Ei slekt bestod for øvrig ikke bare av dem man var beslektet gjennom blodsband. Ens faddere, ens gudbarn, og dets andre faddere, var man knyttet til gjennom et åndelig slektskap. En større gruppe enn dette utgjorde såkalt *affinalt* slektskap, som bestod av svogerskapsforhold.

³⁶ Gies, F. og Gies, J. 1989: *Marriage and the Family in the Middle Ages*, Harper & Row, New York: s. 186.

³⁷ Kirkemøte i Lateranpalasset, «hvor mer enn 400 biskoper og over 800 abbeder og utsendinger fra de fleste fyrster i kristenheten» var til stede. (Forfatter ikke oppgitt 14.2.2009: «Laterankonsiler», i *Store norske leksikon*, tilgjengelig fra: <http://snl.no/laterankonsiler> [15.5.2014])

³⁸ Gies, F. og Gies, J. 1989: s. 140.

³⁹ RN I, 222.

Slekten inkluderte også slektningene til personer en hadde hatt kjødelig omgang med. Disse slektskapene regnet man ut til og med femte ledd.⁴⁰ Kirkens ekteskapspolitikk førte med andre ord til eksogame ekteskap: man hadde definert en gruppe hvor en måtte lete utenfor etter en ektefelle.

Å finne seg en ektefelle dreide seg i liten grad om romantisk kjærlighet, som i dagens vestlige samfunn anses som idealet. Ekteskap var et middel for alliansebygging, og var «en kontrakt mellom to familier om både økonomiske ressurser og deres børns fremtid.»⁴¹ I landsloven står det at det er kvinnens foreldre som rår over hennes giftermål, og at om en kvinne gifter seg uten deres råd har hun forbrutt seg mot sin arv og hun fjernes fra arverekkefølgen.⁴² Ifølge kanonisk rett var ei jente gifteklar tidligst ved tolvårsalder, etter hennes første menstruasjon, mens laveste giftermålsalder for menn var 14 år.⁴³ Foreldrene spilte en viktig rolle når det gjaldt valg av ektefelle for deres barn, særlig hva angikk deres døtre, og mye strategisk tenkning må ha ligget til grunn.

(...) given that matrimonial strategies (at least in the most advantaged families) were always designed to bring about a 'good marriage' rather than just any marriage, that is, to maximize the profits and/or minimize the economic and symbolic costs of the marriage as a transaction of a very peculiar kind, these strategies are in every case governed by the value of the material and symbolic patrimony that can be committed to the transaction and by the mode of transmission of the patrimony, which established the systems of interests of the various claimants by assigning differential rights to the property to each of them according to sex and birth rank.⁴⁴

Hvor attraktiv en kvinne ble ansett for å være hang sammen med hennes alder og økonomi. En ung kvinne hadde trolig mange fruktbare år foran seg og kunne derfor i teorien gi en ektefelle mange arvinger. Hva som var en ettertraktet mann hang ikke sammen med alder, men med deres sosiale status.

⁴⁰ *Norges gamle love indtil 1387*, II: s. 322.

⁴¹ Arnorsdottir 2002: «“Ægte” eller “uægte” ægteskab i middelalderen: et spørsmål om definition», *Den Jyske Historiker*, nr. 98 – 99, s. 13 – 23: s. 13.

⁴² *Magnus Lagabøters Landslov*, Taranger, A. (red.), 1970, Universitetsforlaget: MLL V, 1 og 2.

⁴³ Holtan, I. 1996: *Ekteskap, frillelevnad og hor i norsk høgmellomalder*, Universitetsforlaget, Oslo: s. 46. – Dette finner man også i borgartingsloven, og sannsynligvis derfor også i gulatingen.

⁴⁴ Bourdieu, P. 2008: *The bachelors' ball : the crisis of peasant society in Béarn*, Nice, R. (oversetter), Polity press, Cambridge: s. 138.

Med til ekteskapsinngåelsen hørte medgift (heimanfylgja), som var de verdiene bruden tilførte ekteskapet og tilgave (tilgjøf) eller morgengave, som var det brudgommen gav bruden. Mellom disse to gavene skulle det helst være noenlunde samsvarende størrelse. Av medgiften kunne maksimalt 1/3 bestå av klær. Dersom det ble gitt mer, skulle det være «(...)i saadanne ting, at det kan være til nytte for den, som faar konen, eller til vinding.»⁴⁵ Inngåelse av strategiske ekteskap kunne sees som en investering for de involverte ættene, som øke sin prestisje og knytte gunstige allianser.

Et passende gifte innen ekteskapslovgivningens og standens rammer ble stadig vanskeligere å finne innenfor landets grenser, utover i senmiddelalderen. Dette var et kjent problem også i de to andre skandinaviske landene. Derfor hentet flere og flere medlemmer av aristokratiet sine ektefeller i nabolandene. Dette førte til at Norge, Sverige og Danmark ble knyttet stadig tettere sammen. Gjennom denne prosessen kan man si at aristokratiet ble skandinavisert. Det kunne ikke lengre tales om et klart norsk, svensk eller dansk aristokrati, men heller et skandinavisk aristokrati med mange felles interesser på tvers av landegrensene.⁴⁶

Ved svartedaudens utbrudd i 1349 anslås antallet aristokratiske familier i Norge til å ha ligget rundt 600. Om man regner seks personer per familie kommer man fram til et aristokrati som utgjorde 0,7 % av den totale befolkningen.⁴⁷ Med svartedauden og følgende «etterdønninger» ble gruppen redusert og adelen måtte stadig lengre ut på frierferd. De tidligere nevnte forbudte leddene var for øvrig ikke meislet inn i stein. Dersom et ekteskap mellom to for nært beslektede var ønskelig, eller om et par i ettertid oppdaget at deres ekteskap var å regne for incestuøst, var det mulig at paven ville innvilge dem dispensasjon fra ekteskapslovgivningen, dersom det ble sendt en supplikk til Pønitensariatet i Vatikanet. Én av grunnene til at det var viktig å ha alt på det rene, var den store rollen ektefødtet spilte i Landsloven fra 1274.⁴⁸

2.2 Økonomi

Grunnlaget for aristokratiets økonomi og livsførsel baserte seg i stor grad på eiendom, nærmere bestemt inntektene derfra i form av landskyld og merprodukter fra leilendingene. Landskylda ble som oftest betalt i produkter som korn, smør, fisk, mel mm – sjeldnere i rene

⁴⁵ MLL V, 1.

⁴⁶ Kleven, H.I. 2005: *Eiendom – klasser – arv, bd. 2, Føydalismen i Danmark og Norge*, Falken forlag, Oslo: s. 160 – 167.

⁴⁷ Bjørkvik 1996: *Aschehougs norgeshistorie, bd. 4: Folketap og sammenbrudd: 1350 – 1520*, Aschehoug, Oslo: s. 73.

⁴⁸ Se delkapittel 2.5

penger. I høymiddelalderen sto trolig landskylda i forhold til gårdens bruksverdi, hvor 1/6 av brutto avkastning, ifølge regionalundersøkelser, ser ut til å ha vært vanlig,⁴⁹ men har trolig variert mellom regionene. I Nord-Norge var det, da som nå, et mer karrig landskap der gårdsbrukene var mindre og med større avstand imellom enn lengre sør i landet. Eiendommene der kastet dermed ikke av seg på langt nær så mye, i form av landskyld, som ellers i landet. De største inntektene i nord var knyttet til fisket og kom gjennom landvarden, som var en fast avgift hver fiskebåt betalte eieren av utrorsstedet, ved hvert sesongfiske.⁵⁰

Som Lars Ivar Hansen skriver: «(...) en systematisk allianse- og giftermålspolitikk [kunne] også bevirke at betydelige eiendomskomplekser ble ført sammen og konsentrert (...)»⁵¹ På denne måten ble adelsgodset samlet på stadig færre hender. Et av de beste eksemplene er kanskje giftermålet mellom Bjarne Erlingsson og Margreta Nikolasdatter, som førte til sammenslåingen av de to store godskompleksene Bjarkøy og Giske.

Svartedauden, eller *den store mannedauden*, førte til et enormt befolkningsmessig tilbakeslag. Hvor stort tilbakeslaget var, er vanskelig å fastslå, men Erslund og Sandvik regner det som sannsynlig at folketallet, gjennom det første pestutbruddet, kan ha blitt redusert til rundt halvparten.⁵² Hans I. Kleven mener *minst* halvparten døde.⁵³ Ytterligere ble befolkningen redusert gjennom stadig tilbakevendende utbrudd ut siste halvdel av 1300-tallet, fulgt av mer sporadiske bølger utover 1400-tallet. Halvard Bjørkvik og Kåre Lunden har brukt konklusjonene fra ødegårdsprosjektet, om antall bruk og øde-leggingsandel for å anslå landets folketall. Ifølge dem kan det dreie seg om en befolkningsnedgang fra ca. 500 000 før svartedauden, til om lag 200 000 rundt år 1500.⁵⁴ Denne demografiske omveltninga fikk store konsekvenser for jordeiernes økonomi. Jord var ikke lengre en mangelvare – det som manglet var folk til å drive den. Med jord i stort overskudd var det umulig å opprettholde landskylda og prisen på jord. For de norske stormennene var situasjonen verre enn for deres svenske og danske likemenn. De topografiske forholdene her til lands var mange steder til hinder for en samlet godsstruktur, slik som var vanlig i våre skandinaviske naboland. Der kunne driften legges om fra åkerdrift til storfehold, som var langt mindre arbeidskrevende. Mens norske

⁴⁹ Johannessen, K 2004: «Landskyld», i *Norsk historisk leksikon: Kultur og samfunn ca. 1500 – ca. 1800*, Imsen, S. og Winge, H. (red.), 2. utg. Cappelen akademisk forlag, Oslo: s. 246.

⁵⁰ Bratrein, H.D. 2004: «Landvare», i *Norsk historisk leksikon: Kultur og samfunn ca. 1500 – ca. 1800*, Imsen, S. og Winge, H. (red.), 2. utg. Cappelen akademisk forlag, Oslo: s. 248.

⁵¹ Hansen, L.I. 1994: «Slektskap, eiendom og sosiale strategier i nordisk middelalder», i *Collegium Mediaevale, tverrfaglig tidsskrift for middelalderforskning*, vol. 7, nr. 2: s. 111.

⁵² Erslund og Sandvik 2008: *Norsk historie bd. 2, Norsk historie 1300 – 1625: eit rike tek form*, Det Norske Samlaget, Oslo: s. 63.

⁵³ Kleven 2005: s. 153 – 154.

⁵⁴ Moseng m.fl. 2007: s. 294.

gårder ble lagt øde i hopetall, kunne gårder som ellers ville blitt liggende øde i Sverige og Danmark lettere nyttes som beiteland.

Sett opp i mot en bakgrunn med godssammenslåinger og voldsomme pestepidemier ble livsgrunnlaget dårligere, ikke minst for det lavere aristokratiet. Store deler av dette nedre sjiktet ga i denne perioden opp sine standsprivilegier og sank ned i bondestanden. De tidligere nevnte ca. 600 norske aristokratiske familiene var hundre år senere redusert til om lag en tredjedel. Medlemmer av det høyere aristokratiet klarte seg bedre. Den skjermet seg mer og mer fra resten av samfunnet og knyttet seg opp mot andre skandinaviske aristokratiske slekter. Mange kunne også trekke på inntekter fra handel og fiske, men aller viktigst var nok besittelsen av kongelige ombud, hvor lensherre/høvedsmann var det gjeveste, som ga forskjellige inntekter fra lenet, alt ettersom på hvilke betingelser det var gitt. «Sett mot denne bakgrunnen holdt adelsgodset seg godt oppe, og for dem som kom igjennom krisen, ble vilkårene ikke så sterkt forringet som øde-leggingen og landskyldfallet isolert sett skulle tilsi.»⁵⁵

2.3 Disponering av eiendom

Disposisjonsrett over eiendom, og andre verdier, fikk man først når man nådde myndighetsalder. Forskjellen mellom kvinner og menns rettigheter var stor. «Ingen mø skal ha raadighet over sit gods, før hun er 20 aar gammel, (...)med mindre hun er gift med sine frenders raad, og har da den, som faar hende, raadighet over hende og hendes penger (nl. til hun er 20 aar).»⁵⁶ Etter fylte 20 år forble disposisjonsretten over det meste av hennes verdier ivaretatt av kvinnens far (og/eller andre nære mannlige slektninger), og ble videreført til hennes mann dersom hun giftet seg. 20 år var også myndighetsalderen for menn, men etter 1280 ble menn etter fylte 15 år regnet som vitnefører og rettslig ansvarlig for egne handlinger.⁵⁷

At menn handlet på sin kones vegne, finner man mange steder i materialet jeg har gått gjennom. Et særlig godt eksempel er Herr Truid Ulfstand, som til stadighet figurerer i diplomaterialet «(...)paa welbyrdigh qwynnes ffrw Gørwelss hanss hosfrwes wegne (...)».⁵⁸ «Ifølge Benedictow (sitert i Øye 1990) skyldtes f. eks. mannens disposisjonsrett over felles eiendom dels at den umyndige status var gammel tradisjon, og dels kvinnens behov for fysisk

⁵⁵ Bjørkvik 1996: s. 83.

⁵⁶ MLL V, 2.

⁵⁷ Imsen, S. 2004: «Lagalder», i *Norsk historisk leksikon: Kultur og samfunn ca. 1500 – ca. 1800*, Imsen, S. og Winge, H. (red.), 2. utg. Cappelen akademisk forlag, Oslo s. 236.

⁵⁸ DN XII, 585.

vern.»⁵⁹ Men kvinnene var ikke uten rettigheter. Landsloven fastslo at mannen eiendomsdisposisjoner skulle være til gagn for dem begge.⁶⁰ I 1280 og 1313 kom to rettarbøter som la vekt på kvinnenes samtykke ved salg av eiendom som tilhørte henne, eller som paret eide sammen. Dersom mannen handlet uten konas samtykke kunne hun, innen fem år etter hun ble informert om salget, erklære at salget var gjort i mot hennes vilje, og kreve tilbake eiendommen.⁶¹

Til tross for menns unektelige sterke råderett over eiendom, på bekostning av kvinnene, finner man også eksempler på at kvinner fungerte som selvstendige aktører i eiendomstransaksjoner. Ifølge den gamle Frostatingsloven hadde kvinner rett til selv å rå over de eiendommer som var satt til side for dem når ekteskapet ble inngått.⁶² En kvinnes medgift var ansett som kvinnens særeie, også innenfor ekteskapet, og kunne disponeres av henne.

Stadig oppsplitting av gårder, gjennom generasjon etter generasjon, kunne føre til at gårdpartene ble for små til at en familie kunne livberge seg på den. Løsningen var å dele eiendommen opp i skyldparter, som ble delt mellom arvingene. Kun én av eierne driftet eiendommen, mens de resterende satt med skyldparter som ga dem rett til landskyld. På det viset kunne en person ende opp både som selveier og leilending på en og samme eiendom. De som satt med skyldparter i en gård kunne også velge å selge sin part, altså sin rett til landskyld av den. Den som drev gården kunne da, dersom han hadde mulighet til det, betale ut eierne av andre parter og bli selveier. Når flere eide parter av en gård var det den som eide mest som satt med bygselsretten. Den bygselsrådige hadde retten til å bestemme hvem som skulle få leie, og kunne si opp leilendingen om han selv manglet bosted. I tillegg tilfald det han bygselsavgifter, som i motsetning til landskylden var fritatt for skatt.⁶³ Dersom flere partseiere eide like mye av gården, var det den med høyest rang som satt med bygselsretten. Var de like fornemme deltes den.⁶⁴ Grunnet deres fornemme byrd må Bjarkøy-ættas arvinger ha sittet med bygselsretten til mange flere bruk enn de som dem eide fullt og helt. På 1680-tallet ga

⁵⁹ Øye, I. 1990: «Middelalderkvinner i tverrfaglig belysning», i *Historisk tidsskrift*, nr. 4: s. 448.

⁶⁰ MLL V, 3.

⁶¹ Hansen, L.I. 2013a: «Inheritance, property and marriage in Medieval Norway», i *Married women and the Law in premodern Northwest Europe*, Beattie, C. og Stevens, M. F. (red.), The Boydell Press, Woodbridge: s. 20.

⁶² Græsdal, K. 2000: «Joint Ownership in Medieval Norway», i *Family, Marriage and Preoperty Devolution in the Middle Ages*, Hansen, L.I. (red.), s. 85 – 86.

⁶³ Johannessen, K. 2004: «Bygsel», i *Norsk historisk leksikon, Kultur og samfunn ca. 1500 – ca. 1800*, 2. utg. Imsen, S. og Winge, H. (red.), Cappelen Akademiske Forlag, Oslo s. 72: – Flere av disse avgiftene ble først mulige å kreve inn da etterspørselen etter jord begynte å ta seg opp igjen etter svartedauden og senere pestutbrudd.

⁶⁴ Johannessen, K 2004: s. 72.

bygselsretten av krongodset årlige inntekter til kronen på 40 % i tillegg til landskylda.⁶⁵ «To the landowning classes, geographically scattered properties, often subject to multiple co-ownership, allowed them only very limited control over their peasants and left them with comparatively high transaction costs.»⁶⁶ Bjarkøy-ættas etterkommere rådde over enorme eiendommer. Disse lå spredt utover store deler av landet og mange av dem var dessuten ikke heleide gårder. Gjennom makeskifter, kjøp og salg av gårder eller gårdparter godsene samlet og utvidet. Et mer sammenhengende gods var lettere å administrere enn et spredt.

Odelsjord var (og er) jord det knyttet seg spesielle slektsrettigheter til. Ikke bare hadde slekten forkjøpsrett til odlet eiendom, men også rett til å innløse den om den ble solgt ut av slekten. Innløsningsretten kunne i spesielle tilfeller forlenges i inntil 60 år.⁶⁷ Ifølge Landsloven var det fire måter å opparbeide seg odel på: 1) ved at jorda hadde ligget under samme slekt i minst 60 år. 2) ved at man har blitt skjenket jorda av kongen. 3) ved at jorda hadde vært i tre generasjoners uavbrutte eie, og så var kommet til fjerde generasjon. 4) ved at eiendommen makeskiftes (byttes) med annen odelsgård.⁶⁸ Om videreformidlingen av en eiendom skjedde gjennom kvinner eller menn var uten betydning. Å opparbeide seg odel til en eiendom trengte med andre ord ikke være en svært langtrukket prosess. Mange døde i ung alder og fire generasjoners eie kunne derfor være tilbakelagt på relativt kort tid.

2.4 Félag og særeie

Ved inngåelsen av et ekteskap, og den medfølgende gaveutvekslingen, ble eiendom fra to forskjellige slekter ført sammen. Det nye ekteparets eiendommer var for øvrig fortsatt av interesse for resten av slektene. Ektefellefélag var et formuefellesskap mellom ektefeller, og gjennom félagsinstitusjonen fant man, eller fastsatte selv, retningslinjene for hvordan eiendom kunne forvaltes og hvordan den skulle fordeles ved et arveoppgjør.

Man hadde to hovedformer for félag: legalt-félag (félag etter loven), som inntrådte automatisk etter 12 måneders ekteskap, og arrangert félag, som gjerne ble avtalt i forbindelse med festermål eller selve ekteskapsinngåelsen. Selv om det står i Landsloven at «(...) hver av dem

⁶⁵ Johannessen, K 2004: s. 72.

⁶⁶ Norseng, P.G. 2005: s. 217. «Odelsrett – the Norwegian reitrait lignager», i *Land, Lords and Peasants. Peasants' right to control land in the Middle Ages*, Iversen, T. og Myking, J.R. (red.), Trondheim Studies in History, Trondheim: s. 201 – 227.

⁶⁷ Gjerdåker 2001: *Til odel og eige. Odels- og åsetesrettane gjennom eit millenium med vekt på det siste 250 åra*, NILF-rapport 2001 – 15: s. 14.

⁶⁸ MLL VI, 2.

legger til félaget alt, hvad de da eier eller eiendes vorder ved arv eller paa anden maate»,⁶⁹ kunne félaget kombineres med særeie. For eksempel kunne odelsjord, og/eller eiendom ervervet før giftermålet, holdes utenfor sameiet, mens løsøre og eiendom man tilegnet seg etter giftermålet inngikk i félaget. I tillegg ble medgiften sett på som kvinnens særeie, som ble holdt utenfor. Innenfor félaget stod mannens motgave til kona i en fleksibel mellomposisjon, hvor den ble disponert av den lengstlevende av ektefellene og kunne gå videre til hans/hennes arvinger.⁷⁰

Underlagt legalt og arrangert félag hadde man to former som fastslo delingen av eiendommen når en av ektefellene gikk bort: þriðjungsfélag (tridjedelsfélag) og helmingsfélag (halveringsfélag). Ved tridjungsfélag skulle eiendommen i sameiet deles i tre: kona og hennes arvinger skulle ha 1/3, mens mannen og hans arvinger de resterende 2/3. Ved helmingsfélag ble det derimot delt halvt om halvt mellom den gjenlevende ektefellen og avdødes arvinger.⁷¹ Innen arrangert félag kan man også finne eksempler på at begge variantene har vært brukt: dersom ekteparet fikk livsarvinger skulle boet deles som helmingsfélag – hvis ikke som tridjungsfélag.⁷² I Landsloven ble det benyttet begge formene for félag. Før boet deles skulle den som la mest til (eller hans/hennes arvinger) ta ut denne verdien. «siden deles boet i halvdel, selv om det er forringet. Men om det er øket, da skal manden eller hans arving ta to tredjedeler av vindingen, men konen én tredjedel (...)»⁷³

Mellom 1299 og 1306 utstedte kong Haakon Magnusson en rettarbot hvor helmingsfélag ble sterkere vektlagt.⁷⁴ Ifølge denne rettarbota var krav om slektingers samtykke kun aktuelt dersom paret hadde barn fra tidligere ekteskap. Dette ble så godt som repetert i kong Haakon VI Magnussons rettarbot fra 1358. Innholdet holdt seg også gjennom rettarboten til den svensk-norske kongen Karl Knutsson Bonde (1449), og den dansk-norske (senere også svenske) kong Hans' rettarbot (1483). Katrine Græsdal har gått gjennom félagsmaterialet i *Diplomatarium Norvegicum*, og har konkludert med at det i løpet av 1300-tallet finner sted en dreining fra tridjungsfélag over til helmingsfélag.⁷⁵ Det siste tridjungsfélag som det er bevart dokumenter fra er fra 1398. Antallet félagskontrakter med helmingsfélag øker gjennom

⁶⁹ MLL V, 3.

⁷⁰ Hansen 2013a: s. 14.

⁷¹ Hansen, L.I. 2011: «Formuefellesskap og arverett i seinmiddelalderens Norge», i *Arverettens handlingsrom: strategier, relasjoner og historisk utvikling, 1100 – 2000: rapporter til det 27. nordiske historikermøte, Tromsø 11. – 14. august 2011*, Andersen, P. og Niemi, E. (red.), Orkana Akademisk, Tromsø: s. 52.

⁷² Græsdal 2000: s. 83 – 84.

⁷³ MLL V, 3.

⁷⁴ NGL *inntil 1387*, III, Keyser, R. og Munch, P.A. (red.), 1849: s. 138 – 141.

⁷⁵ Græsdal 2000: s. 95.

1400-tallet, men synker til et ubetydelig antall i det neste århundre.⁷⁶ Kan hende hadde helmingsfélaget var blitt en såpass stor selvfølghet at behovet for kontrakter minsket. I 1557 kom en viktig endring ved at odelsjord også skulle inkluderes i félaget, mens det tidligere hadde vært holdt utenfor alt legalt félag. Den gjenlevende ektefellen kunne disponere denne jorda resten av sitt liv, før den så skulle føres tilbake til slektslinjen som hadde opparbeidet odelen på den, det være seg etterkommere eller forgjengere.⁷⁷ Dessuten ble helmingsfélag etter lov den standardiserte formen for formuefellesskap mellom ektefeller.⁷⁸

2.5 Arv

Ifølge de gamle norske landskapslovene var døtre utelatt fra arverekkefølgen, så fremst de hadde brødre. Med Magnus Lagabøters Landslov ble kvinnene for alvor satt inn i arvetallet. Lik arverett med mennene fikk de ikke, men landsloven representerte en klar endring fra den gamle Gulatings- og Frostatingsloven. Ektefødte døtre kom inn på samme trinn i arverekkefølgen som deres ektefødte brødre, men hadde kun rett til halv arvelott.⁷⁹ Dvs. at to døtre arvet likt med en bror, derav ordet «brorpart.» I tillegg skulle odelsjord gå til sønner, mens døtrene arvet utjorder og løsøre, så fremt de hadde brødre.⁸⁰ Videre i arvetallet blir mannlige slektinger og slekt gjennom mannsledd prioritert. Flere steder står det spesifisert «(...)før i karleggen end kvindeleggen/(...)før av samfædre end av sammødre»⁸¹ etc. Dette gjelder ikke bare de nærmeste livsarvingene⁸², men også videre ut gjennom de 13 arveklassene.

I Landslovens fortale står det: «Næst mannhelgen er arvetallet med mere, som dertil hører, og begynner det med kvinders giftermal; ti det er av stor vigtighet for dem, som reiser arvekrav, at de er avlet i et lovlig egteskap.»⁸³ Ektefødte ble sterkt prioritert i arverekkefølgen, slik den er satt opp i Landslovens arvebolk.⁸⁴ Ved et arveoppgjør ville en ektefødt sønn og datter være

⁷⁶ Hansen 2013a: s. 26.

⁷⁷ Græsdal 2000: s. 91 – 92.

⁷⁸ Hansen, L.I. 2013b: «The Field of Property Devolution in Norway during the Late Middle Ages», i *Medieval Law and Its Practice*, Vol. 16, *Disputing Strategies in Medieval Scandinavia*, Esmark, K., Hermanson, L., Orning, H.J. og Vogt, H. (red.), Brill, Leiden: s. 256.

⁷⁹ Se MLL V, 7 for videre arverekkefølge.

⁸⁰ MLL V, 7.

⁸¹ MLL V, 7.

⁸² *Livsarvinger* = etterkommere.

⁸³ MLL fortale s. 3.

⁸⁴ MLL V, 7.

plassert i første arveklasse, mens uektefødte sønner og døtre ble skjøvet ut til henholdsvis sjette og trettende arveklasse.⁸⁵

Medgift kunne sees på som et forskudd på arv. Derfor skulle ikke mere gis i medgift enn at ugifte søsken ville kunne få like stor del om arven da skulle skiftes, med mindre nærmeste arvinger samtykket. Dersom det ikke var like store verdier igjen til andre søsken når arven falt, måtte den som hadde fått mer, legge fra seg til utjevning.⁸⁶

Reglene som lå til grunn for et framtidig arveoppgjør kunne for øvrig overstyres gjennom testamentarisk arv. Men for å hindre en forarming av etterslekten, fantes det klare regler for hvor stor andel av ens eiendom en kunne donere til folk og institusjoner utenfor slekten. Av land og løvsøre en selv hadde ervervet seg kunne en ikke gi mer enn en såkalt «fjerdinggave,» altså en fjerdedel. Av arvet gods kun en tiendedel.⁸⁷

2.6 Religiøse gaver og provent-institusjonen

Gaveutveksling spilte en stor rolle i middelaldersamfunnet. Gaver ble gitt for å knytte allianser eller oppnå andre goder.

Gåvan bör inte ses som en avslutad engångs företeelse utan som en del i en ständigt pågående relation mellan donatorn och mottagaren där jord, pengar, böner, mässor och till och med personer gavs i ett ständigt flöde av gåvor och motgåvor.⁸⁸

I mitt materiale er mange forskjellige gaver representert. De mest personlige finner man i gaveutveksling mellom ektefeller og blant testamenterte minnegaver til familie og venner. Dette kunne være alt fra smykker til drikkehorn og møbler. Eiendom har blitt brukt som gave til i hovedsak familie, tjenere og geistlige institusjoner. Motivene for å gi gaver har variert ettersom hvem mottakeren var. Den største gavegruppen jeg har funnet i mitt materiale er gaver til kirker og klostre, som heretter også vil bli omtalt som religiøse gaver eller sjelegaver. Gavene til geistlige institusjoner kom ofte med forbehold om gjenytelser fra mottaker. Motytelsene dreide seg som regel om bønner eller sjelemesser, både for testator og eventuelle andre han/hun måtte nevne. Det ble gjerne oppgitt når og hvordan disse skulle holdes: f.eks.

⁸⁵ MLL V, 7.

⁸⁶ MLL V, 7.

⁸⁷ MLL V, 21.

⁸⁸ Andersson, C. 2010: «Andliga gåvor i världsligt bruk – om den religiösa gåvan som social och maktskapande handling», i *Gaver, ritualer, konflikter : et rettsantropologisk perspektiv på nordisk middelalderhistorie*, Orning, H.J., Esmark, K. og Hermanson, L. (red.), Unipub, Oslo: s. 42.

hver årsdag for testators død – i all evighet, hver fredag i ett år, hver hele tolvte måned, «(...)med sangh och woxliusz och med klochringenn (...)», osv.⁸⁹ Hovedformålet med såkalte *sjelegaver* var å korte ned de fryktelige pinsler som, ifølge den katolske læren, ventet i skjærsilden etter ens død. Et annet moment kan ha vært at man forventet at gaven ville øke sjansene for et fremgangsrikt liv her på jorden, det som av Jämte Mauss (sitert i Andersson 2010) har definert som *økonomisk teologi*.⁹⁰ Sist, men ikke minst, kunne store donasjoner til geistlige institusjoner ha stor symbolsk verdi, og kunne være et middel for å vise fram sin rikdom og styrke sin status. Med reformasjonen forsvant også hensikten med sjelegavene. «Den ‘nye kirken’ hadde et annet syn på hvordan folk kunne hjelpe sin sjel best. Resultatet var i hvert fall at sjelemessene uteble og vi har eksempel på at folk reagerer på det og forlanger å få sjelegaven tilbake.»⁹¹

Både blant leilendinger og selveiende bønder hadde man den såkalte kårinstitusjonen, som var knyttet til gården. Dette var en ordning som skulle sikre underhold, livet ut, for de tidligere brukerne av gården når deres barn eller eventuelle andre overtok ansvaret for gård og driften av bruket. Avtalen om kår, som ble inngått mellom det vordende kårfolk og deres etterfølgere, inneholdt gjerne spesifikasjoner på hvilke verdier, av forskjellig art, kårfolket skulle ha. For mer bemidlede folk, som aristokrater, kunne geistlige institusjoner sørge for deres underhold gjennom proventet. “Proventet er i denne forbindelsen kjøpt underhold i katolskegeistlige institusjoner (kloster, kommune – dvs. korporasjon av typen kapittel, tiggerorden o.l. -, bispegård o.a), dvs. materielt underhold mot materielt vederlag.”⁹² Hva proventskjøpet innebar varierte, og som med sjelegaver kunne det følge krav om motytelser. For noen kunne avtalen gå ut på å bli tatt opp i brorskap eller søsterskapet, ved et kloster, som også ville innebære at man oppga alt sitt jordiske gods. Proventskjøpere som ikke skulle opptas i ordener kunne beholde sine verdier. Ellers finner man i avtalene spesifikasjoner på hvilket husvære kjøperen skulle ha, hvilken mat og drikke de skulle ha, og eventuelt hva deres tjenestefolk skulle ha. I tillegg kunne kjøp av gravsted inngå i kontrakten. Provent var ikke forbeholdt folk som var kommet langt opp i årene, noe lang levetid etter proventkjøpet kan indikere.

⁸⁹ DN XV, 1.

⁹⁰ Andersson 2010: s. 59.

⁹¹ Strømme 1995: s. 5.

⁹² Pettersen, G.I. 1992: *De økonomiske sidene ved PROVENT-INSTITUSJONEN i Norge ca. 1280 – 1500*, ad Notam Gyldendal, Oslo: s. 11.

Kapittel 3: Barontida

I dette kapittelet vil jeg hovedsakelig ta for meg de to generasjonene i den såkalte *barontida* i Bjarkøy-ætta. Denne perioden, som strekker seg fra siste fjerdedel av 1200-tallet og til midten av 1300-tallet, har ofte blitt omtalt som ættas glansperiode, hvor dens overhoder befant seg på den øverst topp i det politiske landskapet. Perioden ender med at mannslinja i den yngre Bjarkøy-ætta møter sin ende, og den må videreføres gjennom kvinneledd. Fra da av havner de gamle ættegodsene under kontroll av menn av andre slekter.

3.1 Bjarkøybaronene

Nær tilknytning til kongemakten kunne Bjarkøy-ætta skilte med å ha hatt helt siden vikingtiden, da Tore Hund sluttet seg til kongen. I de fremste ættene, som Bjarkøy-ætta var en av, var lendmannsverdigheten arvelig gjennom hele høymiddelalderen.⁹³ Bjarne (ca. 1250 – 1313) og Vidkunn Erlingsson (ca. 1255 – 1302) gikk inn i samme sporet som sine forgjengere i kongens tjeneste. I 1277 innførte Magnus (VI Håkonsson) Lagabøter nye titler i hirden. De som tidligere hadde vært lendmenn og skutilsveiner ble henholdsvis baroner og riddere. Bjarne og Vidkunn ble således de første i ætta til å bekles med tittelen som baron, derav finner man dem ofte i historiske verk ofte omtalt som *bjarkøybaronene*.

Bjarne Erlingsson var i fire hele sammenhengende tiår i tjeneste hos kong Magnus Lagabøter og hans to sønner, kongene Eirik II Magnusson og Håkon V Magnusson. Bjarne befant seg i kongenes innerste krets av rådgivere. Magnus Lagabøter døde i 1280, før sønnene hans var myndige. I perioden fram til Eirik nådde myndighetsalder var Bjarne en av de mest sentrale i formynderregjeringen. Denne posisjon beholdt han også etter Eirik nådde myndighetsalder, og videre ut hans gjennom 19 år lange regjeringstid. Videre fortsatte han på samme spor da tronen ble overtatt av Håkon V i 1299. Bjarnes bedrifter strakte seg også utenfor landets grenser, hvor han reiste på kongens vegne på minst seks diplomatiske reiser, blant annet for å fremforhandle fred og kongelige ekteskap.⁹⁴ Når kong Eirik IIs datter Margreta ble nærmeste arving til den skotske tronen var det Bjarne som ble sendt til Skottland for å sikre og grunnfeste hennes rike. Margreta døde for øvrig før hun kom til landet selv.⁹⁵

⁹³ Moseng m.fl. 2007: s. 192.

⁹⁴ Bratrein 2009: s. 74 – 75.

⁹⁵ Robberstad, K. 1948b: «Baronen Bjarne Erlingsson i Bjarkøy», i *Håløygminne VII*, Eidnes, H. (red.), s. 539, 545.

Innenlands havnet Bjarne i konflikt med kirken da han i 1291 tilbakekalte et myntbrev, reduserte flere typer tiender fra Hålogaland, bestemte at kongens lagmann skulle dømme i kristenrettssaker, forbød bønder å gi kirken salt og voks til barnedåp m.m.⁹⁶ I samme brev står også at *Gudmund* hadde blitt nektet å betale seltiende av leien for Sørvær, samt at skreitienden først skulle betales etter at utgifter var trukket fra. Di to siste punktene ville gagne Bjarne direkte da 2/3 av Sørøya var i Bjarkøy-ættas eie. Bjarne Erlingsson og baronen Andres Plytt ble lyst i bann, «men baronane og deira medhaldsmenn brydde seg ikkje um bannet. (...) Erkebispnen (...) gjorde påminningar i samsvar med kanonisk rett og bannsette mange av kongsmennene.»⁹⁷ Svaret fra baronene kom i form av at erkebispnen og biskopen i Oslo og i Hamar ble lyst i utlægd. Når bannet ble opphevet vet vi ikke sikkert, men på provinsmøtet for dominikanerne i Århus, i august 1291, ble det gjort vedtak om at alle prestene i ordenen skulle be for kong Eirik, hertug Håkon, og flere geistlige og verdslige stormenn, deriblant Bjarne Erlingsson.⁹⁸

Vidkunn Erlingsson var, i likhet med sin bror, en av rådgiverne til både kong Eirik II og senere kong Håkon V. Også han var på flere sendeferder utenlands. Da ekteskapet mellom den skotske Margreta og kong Eirik II ble avtalt, ble Vidkunn holdt igjen som gissel i Skottland, fram til ekteskapet var fullbyrdet. Både Bjarne og Vidkunn sto på god fot med Edvard I av England, som Vidkunn sendte et personlig brev til, hvor han takket for den gode behandlingen han og Bjarne hadde fått da de kom til England som sendebud på vegne av norske kongen.⁹⁹

3.2 Koblingene Bjarkøy-Giske og Bjarkøy-Stårheim

Både Bjarne og Vidkunn fant sine koner innenfor det norske toppsjiktet. Bjarne giftet seg med Margreta Nikolausdatter av Giske. Mannslinjen i Giske-ætta, fra Sunnmøre, hadde dødd ut og Margreta, som dermed var enearving til en av de største godssamlingene i Norge, ble ansett som landets kanskje aller beste gifte. Andreas Holmsen har tatt utgangspunkt i Gørvel Fadersdatters regnskap over Giske og Giskegodset fra 1563, og prøvd å gjøre et overslag over Giskegodsets inntekt i Margreta og Bjarnes tid. Gjennom å legge til og trekke fra eiendom, som man vet har vært kjøpt og avhendet i perioden mellom, samt tatt i betraktning inntektstapet i tida etter svartedauden, har han kommet fram til at Giskegodset kan ha hatt en

⁹⁶ DN II, 626.

⁹⁷ Robberstad 1948b: s. 533, 534.

⁹⁸ Robberstad 1948b: s. 546.

⁹⁹ DN XIX, 314.

landskyldinntekt på omkring 2000 månedsmater, som den gang tilsvarte om lag 30 000 kg smør.¹⁰⁰ Et absolutt tall vil man ikke finne, da man ikke har oversikt over alle potensielle eiendomstransaksjoner. Giskegodset var trolig den aller største godssamlingen i landet på Margrete og Bjarnes tid, men inntektene av Bjarnes gods var trolig minst like store eller endog større. I tillegg til selve Bjarkøygodset fikk Bjarne hånd om godssamlingene både under Dønnes og Tjøtta. Sistnevnte med den høyeste jordtaksten kjent fra Nord-Norge.¹⁰¹ Men viktigere enn landskyld var landvarden, som fiskerne betalte eieren av utrorstedene. Bjarkøygodset trakk store inntekter av dette fra «(...) Torsken, Gryllefjorden, Mefjorden og Øyfjorden på Ytre Senja, deretter 20 eiendommer - fiskevær, øyer og holmer – fra Senja og nordover(...)», samt 2/3 av alle grunneier-inntekter fra Sørøya.¹⁰²

«I den islandske annalupplysningi um Horsabergsferdi 1276 er han [Bjarne] kalla Bjarne i Giske, og det kan tyda på at han var gift og flytt til Giske alt fyre den tid.»¹⁰³ Gjennom giftermålet med Margreta ble Bjarne den største verdslige godseieren i landet. Utflagginga fra Nord-Norge kan imidlertid ha skjedd før Bjarne bosatte seg på Giske. Bjarne drev handel i Bergen og hadde en egen bygård der, Bjarnegard (Biarna gardr). På dette tidspunktet var også Bergen det norske sentrum for styre og stell. I forhold til dette lå ættens hovedsete på Bjarkøy ute i periferien. Bjarne, som var svært aktiv i det politiske landskapet må derfor ha oppholdt andre steder enn på Bjarkøy store deler av tiden, trolig i bygården hans i Bergen. Da hertug Håkon tok over makta valgte Bjarne for øvrig å bli i Bergen fremfor å flytte til Oslo.

For Vidkunn ble inngåelse av ekteskap en mer komplisert affære enn for hans bror Bjarne. Vidkunn hadde sett seg ut Gyrid Andresdatter som ønsket ektefelle. Gyrid var datter av innehaveren av Stårheimsgodset i Nordfjord, og var oldebarn av kong Håkon IV Håkonsson (hennes farmor var kongens datter).¹⁰⁴ Problemet var at Vidkunn tidligere hadde hatt kjødelig omgang med ei kvinne som var beslektet Gyrid i fjerde ledd. Gjennom denne handlingen havnet Gyrid inn under de forbudte slektsleddene. Et ekteskap med henne ville derfor regnes som incestuøst, og dermed også ugyldig. Men dette ble omgått ved at Vidkunn sendte en supplikk til pave Nikolaus IV, hvor han begrunnet behovet for et giftermål mellom seg selv og Gyrid med at det ville sette en stopper for den alvorlige fiendskapen som hersket mellom

¹⁰⁰ Holmsen, A. 1980: *Gård og gods i Norge i eldre tid*, Universitetsforlaget, Oslo: s. 28-32.

¹⁰¹ Holmsen 1980: s. 41.

¹⁰² Holmsen 1980: s. 40.

¹⁰³ Robberstad 1948a: «Baronen Bjarne Erlingsson i Bjarkøy», i *Håløygminne VII*, Eidnes, H. (red.), s. 948.

¹⁰⁴ Robberstad 1948c: «Baronen Bjarne Erlingsson i Bjarkøy», i *Håløygminne VII*, Eidnes, H. (red.), s. 564.

ættene deres.¹⁰⁵ Paven etterkom deres henvendelse og ga Biskop Eyvind i Oslo mandat til å gi Vidkunn og Gyrid dispensasjon fra ekteskapslovgivningen som forhindret giftermålet.¹⁰⁶

I 1302 døde Vidkunn Erlingsson. Året etter inngikk Gyrid en avtale om provent hos korsbrødrene i Nidaros.¹⁰⁷ På samme måte som kårordningen skulle ivareta de eldre i bondesamfunnet, ga proventet underhold livet ut. For dette betalte Gyrid 18 spansleie (= 18 månedsmatsbol) i gårder på Sunnmøre, og hun skulle selv skaffe dyne og benklær (som kommunet skulle arve), samt betale for begravelse og sjelegave når den tid kom. Til gjengjeld skulle hun ha en sovestue eller loft, og hennes tjenestekone skulle få ett spann byggmel og to pund smør. Fra 1309 er det bevart et dokument hvor det er foretatt en mellomregning av mellom Gyrid og hennes brorsønn Gregorius Andresson d.y. etter at Gyrid hadde bestyrt hans gods i fire år.¹⁰⁸ Dette hadde vært hennes pålagt henne ettersom hun var hans nærmeste myndige arving.¹⁰⁹ Som enke hadde Gyrid en mye sterkere rett til å disponere eiendom enn hva hun hadde som gift. Dersom Gregorius var ektefødt ville han ha rett til de odelsjorder som ville tilfalt hans far. Det ser for øvrig ut til at Gyrid har endt opp med hele Stårheimsgodset. Kanskje har Gregorius dødd før si faster, eller han kan ha vært uektefødt, og derfor hatt svakere arvekrav enn Gyrid.

Ekteskapene til Bjarne og Vidkunn førte dem begge lengre opp både på den økonomiske- og sosiale rangstigen. Godsmengden økte ytterligere gjennom kjøp og ved inntekter gjennom deres posisjoner i forbindelse med kongemakten. At ætta befant seg i det absolutte toppsjiktet går fram av figur 2.¹¹⁰ I neste generasjon, like før utbruddet av den store mannedauden var Giske/Bjarkøy- og Sørums-ættene i besittelse av hele 9 % av den samlede mengden gods aristokratiet var i besittelse av.

Bjarne Erlingsson og Margreta fikk bare ett barn, sønnen Anders. Når det gjaldt å finne et passende gifte til sønnen falt valget på Kristin, en av døtrene til baron Tore Håkonsson, som Bjarne må ha kjent svært godt gjennom felles oppdrag i kongens tjeneste. Anders var død før 1309, minst fire år før sin far. Sammen med Kristin hadde han datteren Kristine, som dermed ble nærmeste arving til sin farfar. Bjarne og sønne datteren døde for øvrig med kort mellomrom: Bjarne i 1313 og Kristine samme år, eller året etter. Vidkunn Erlingsson var død

¹⁰⁵ RN II, 634.

¹⁰⁶ DN I, 79.

¹⁰⁷ DN II, 68.

¹⁰⁸ DN II, 93.

¹⁰⁹ MLL V, 14.

¹¹⁰ Se figur 2, s. 31.

allerede i 1302, men hadde etterlatt seg en ektefødt sønn, Erling Vidkunsson, som etter Bjarne og Kristines død var nærmeste arving til Bjarkøy- og Giskegodset.

3.3 Testamenter og arv

3.3.1 Vidkunn Erlingsson og Gyrid Andresdatter

Det finnes ikke bevart noen ekteskapskontrakt eller andre dokumenter som kan si oss hvordan félaget mellom Vidkunn og Gyrid var ordnet. Vidkunn Erlingsson døde i 1302, og det finnes heller ikke noe testamente etter han. Ettersom Vidkunn og Gyrid kun hadde ett ektefødt barn er det ikke godt å si hvordan det ble skiftet mellom sønnen Erling og enken Gyrid etter Vidkunns død. Vidkunn hadde med stor sannsynlighet en uektefødt sønn, Jon, som ble tilgodesett i Bjarne Erlingssons testamente.¹¹¹ Kanskje var Jon et resultat av Vidkunns forhold til Gyrids firmenning. Ettersom Jon ble skjenket jord av sin onkel er det nærliggende å tro at han også må ha fått en del av arven etter faren.

Av Gyrid Andresdatters testamente finnes originalen bevart i den arnamagnæanske håndskriftsamlingen i København. Testamentet ble skrevet i 1303, samme året som hun ga seg i provent hos korsbrødrene i Nidaros, og er det eldste kjente testamentet etter en kvinne i Norge.¹¹² Gyrid gjorde klart for alle menn at hun valgte sitt gravsted i Kristkirken (domkirken i Nidaros) og hun ga sitt legeme i Guds, St. Maria, hellige Olav og alle Guds hellige menns vold. For gravstedet gav Gyrid ett månedsmatsbol av gården Holte i Barkarfjord og hun ga sjelealteret der 3 månedsmatsbol i samme gård. Gyrid gjorde disposisjoner for totalt 22 ½ månedsmatsbol (fordelt på Nidaros domkirke og sjelealteret der, korsbrødrenes kommune, Øyrar kirke, Mariakirken og St. Mikaelkirken) og penger til predikebrødrene. Den eneste gaven med en heftelse var donasjonen av et halvt månedsmatsbol i gården Aas, som ble gitt med forbehold om at hennes sønn skulle kunne løse det inn i løpet av en femårsperiode.¹¹³

3.3.2 Bjarne Erlingsson og Margreta Nikolausdatter

Margreta Nikolausdatters testamente er ikke bevart, men noen av hennes eiendomsdisposisjoner kjenner vi likevel til. Det er bevart en avskrift av et dokument, datert 5. november 1307, hvor Biskop Arne i Bergen kommer med en kunngjøring om at han har makeskiftet til Bjarne Erlingsson den fjerdedelen av gården Fatten, som Margreta i Giske gav

¹¹¹ DN XV, 1.

¹¹² Strømme 1995: s. 135.

¹¹³ DN II, 70.

i sitt testamente, mot Bjarnegard. For dette skulle det holdes sjelemesse på Margretas årtidsdag (dødsdag).¹¹⁴ I Bjarnes testamente finner vi stadfestelse av to gaver, gitt av Margreta i hennes testamente: den første på 15 månedsmatsbol, til prester og degner som gjorde tjeneste ved alteret i Kristkirken i Nidaros. Inntektene fra eiendommen (som det ikke står nevnt noe om beliggenheten til) skulle brukes til messeklær og korklær.¹¹⁵ Den andre var en sjelegave på seks månedsmatsbol, i *Sildewoega*,¹¹⁶ til Giske kirke, hvor Bjarne stadfester at halvparten skulle eies av presten og resten av kirken. Videre skrev Bjarne at dersom noe fra Margretas testamente var blitt utelatt eller utstrøket skulle deler av gården Ordnes i Sogn legges til for utjevning.¹¹⁷ At Margretas donasjon av fjerdedelen av bygården Fatten går gjennom uten bekreftelse fra hennes mann, mens han i eget testamente stadfester andre donasjoner hun gjorde, kan tyde på at Fatten har vært holdt utenfor félaget, som særeie, muligens fordi den kan ha vært en del av hennes medgift, eller av andre grunner, mens de 15 månedsmatsbolene til Kristkirken var del av parets felles formue.

Det er ikke bevart noen félagsavtale fra ekteskapet mellom Bjarne og Margreta, derfor blir makeskiftebrevet og Bjarnes testamente det eneste som gir oss en pekepinn. Hadde Fatten vært inkludert i félaget gir det liten mening at Bjarne skulle makeskifte til seg fjerdedelen av gården, fremfor å la Margreta testamentere bort en annen gårdpart.

Transkriberingene av Bjarne Erlingssons testamente, som vi finner i DN (XV, 1) bygger på en avskrift fra 1600-tallet, som befinner seg i det danske Rigsarkivet. Det originale dokumentet gikk tapt i en brann i 1826. Identifiseringen av gårdene som nevnes er ikke alltid like enkelt. Lang tid gikk mellom testamentutførelsen og de senere avskriftene, og “ ... avskrivernes mangelfulle paleografiske, filologiske og geografiske kunnskaper vedrørende lokale forhold i Norge”, har bidratt til at navnene ofte er fordreide.¹¹⁸

I skarp kontrast til Bjarnes krenkelser av kirkens rettigheter står hans generøse donasjoner til den. Kanskje var nettopp hans harde fremferd også en av grunnene til hans rundhåndethet. Bjarne skjenket gaver til hele 39 kirkelige institusjoner. Utenom de to hele gårdene Fatten (som Bjarne hadde makeskiftet til seg etter Margreta hadde testamentert bort ¼) og Svarthals, hadde jordegodset en landskyldverdi på totalt 259 månedsmatsbol (eller 229 månedsmatsbol

¹¹⁴ DN II, 88.

¹¹⁵ DN XV, 1.

¹¹⁶ Av Knut Robberstad oversatt til Solvåg (Robberstad 1947: s. 14). Kan eventuelt dreie seg om gården Sildvaagnes (Silwornes 1667, Sildvaagnes 1723) eller Sildeviken som vi finner i Rygh, O. 1908: «Gaardnavne i Romsdals amt», i *Norske gaardnavne*, K. Rygh (red.) W.C. Fabritius & Sønner A/S, Kristiania: s. 2, 349.

¹¹⁷ DN XV, 1.

¹¹⁸ Dybdahl 1998: «Bjarne Erlingssons testamente og Giskeættens jordegods», i *Håløygminne*, nr. 4: s. 406.

dersom gavene til kirkene i Veøy og Borgund skulle deles), 6 øresbol, 1 vett malt og 5 penning.¹¹⁹ Dette jordegodsset består stort sett av ganske tilfeldig sammensatt strøgods, som nok var tungt å administrere. Den store spredningen på godset kan tyde på at det ikke hovedsakelig er arvegods som er donert bort. Det kan dreie seg om gods Bjarne enten har kjøpt, har fått hånd om i kraft av sin posisjon som baron (ved at folk har måttet avhende gods til ham i mangel av andre måter å innfri bøter, skatter, avgifter osv.), eller gjennom hans handelsaktivitet ved Bryggen i Bergen. Kristkirken i Nidaros (Nidarosdomen) ble skjenket de sammenlagt største verdiene. Bjarne ga to egne gaver dit, samt at han bekreftet en gave Margreta gav i sitt testamente. For den første donasjonen til Kristkirken, som var på 61 månedsmatsbol i gårder på Sunnmøre, ville Bjarne gravlegges i det ytterste alterert i sydvesthjørnet i det nye byggverket, samt at det skulle innstiftes en prebende.¹²⁰ Den andre donasjonen til Kristkirken ble gitt som en sjelegave for “migh Margretter allerkerrister puszu miner och minn szönen Anderszis...”¹²¹ og bestod av jorder i Trøndelag til en verdi av til sammen 78 månedsmatsbol, 6 øresbol 1 vett malt, 5 penninger.¹²² Av de totalt 39 kirkelige donasjonene var fem av dem sjelegaver for hans og hans avdøde kone og sønns sjeler, én var sjelegave for Bjarne alene og skulle gå til vedlikehold av kirken. Ved åtte av gavene var det spesifisert gjenytelser som institusjonene måtte innfri. For det første skulle det innstiftes fire prebender (to ved kristkirken i Nidaros, et ved kristkirken i Bergen og et ved det kongelige kapellet på Bergenhus). På Bjarnes årtidsdag (dødsdag) skulle det hvert år holdes full sjelemesse, for alle kristne sjeler, med sang, klokkeringing og voksllys i Kristkirkene i Nidaros og Bergen, i det kongelige kapellet på Bergenhus og Nikolaskirken i Bergen. Ved Olavshuset ved kongsgården i Bergen skulle alle i huset lese 10 fadervår om dagen, mens det ved Nonneseter kloster skulle tilsettes en prest som skulle holde sjelemesse hver dag, hele måneden gjennom, hver tolvte måned.¹²³ Om tidsperspektivet heftelsene gjelder står ingenting annet enn at det er hvert år, altså har de trolig vært ment å skulle fortsette for all framtid. Bjarne stilte store krav, men så var han også en av landets mektigste menn.

Til de fattige både i Romsdal og på Sunnmøre ble det gitt 1 lest korn (12 skippund). Bjarnes nåværende og framtidige tjenere skulle begunstiges med ett års landskyld av hans opplandsgods, hver etter hva han/hun var verdt. Ingebjørg Erlingsdatter (Anders Bjarnessons

¹¹⁹ Se vedlegg 1 for komplett oversikt over donasjoner av jordegods til religiøse institusjoner.

¹²⁰ Jordegodssamling opprettet som alterstiftelse til underhold av de enkelte medlemmene i domkapitlet (Imsen, S. 2004: «Prebende», i *Norsk historisk leksikon, kultur og samfunn ca. 1500 – ca. 1800*, 2. utg. Imsen, S. og Winge, H. (red.), Cappelen akademisk forlag, Oslo: s. 319.).

¹²¹ DN XV, 1.

¹²² Se vedlegg 2 og 3 for komplett oversikt over donasjoner til kristne institusjoner.

¹²³ DN XV, 1.

svigermor), Kristine Andersdatter (Bjarnes sønnedatter), Øygerd (Margretas søsterdatter) og Jon («Joe, min broderszenn»,¹²⁴ sannsynligvis en uekte sønn av Vidkunn Erlingsson) ble begunstiget med blant annet eiendom. Øygerd skulle få 5 merker gull samt 5 månedsmatsleier i Rochedhall og Gangstad, på den betingelse at hun giftet seg med Bjarnes samtykke. Ingen ektefødte søstre av Margreta er kjent. Det er derfor nærliggende å tro at Øygerd må være datter av en uektefødt datter, mest sannsynlig av Margretas far Nikolaus.¹²⁵ Som tidligere nevnt var mannslinjen av Giske-ætta dødd ut og Margreta var enearving. Kan hende var også Øygerds mannlige slektninger på farssiden dødd ut, slik at Bjarne Erlingsson endte opp som nærmeste mannlige slektning, og dermed kunne stille kravet om giftermål med hans samtykke fra en posisjon som hennes giftingsmann.

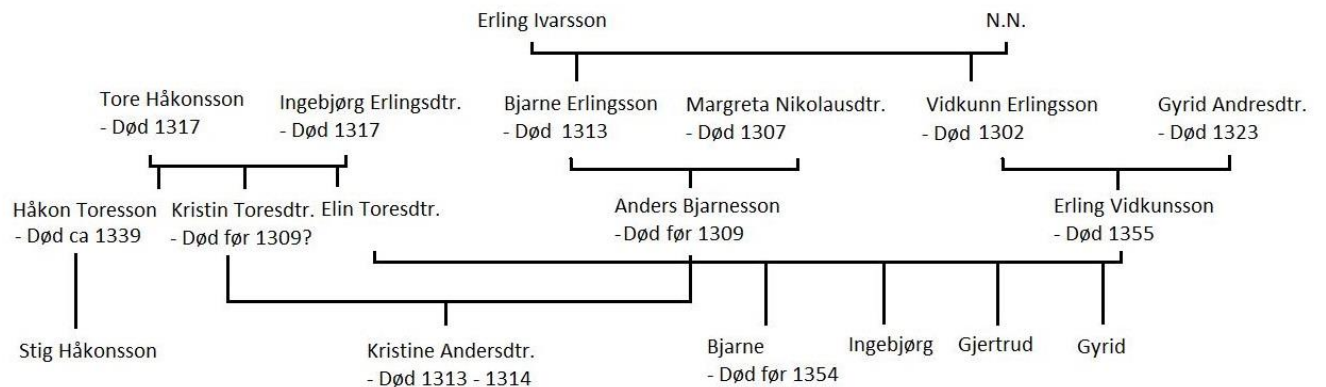

Figur 1: Oversikt over bjarkøybaronene, deres barn og barnas familier.

Gaven til Bjarnes sønnedatter Kristine har gitt historikerne noe hodebry, og det hersker tvil om hvem gaven egentlig har vært ment til. Både Knut Helle og Knut Robberstad har gått ut fra at setegården Giske opprinnelig var til Bjarnes sønnekone Kristin, og ikke til Kristine.¹²⁶ Etersom det originale testamentet har gått tapt kan det godt tenkes å ha skjedd en feil under avskrivningen, hvor både deres navn og slektsforhold til Bjarne kan ha blitt forvekslet. Knut Helle oppgir at Kristin Toresdatter trolig døde rundt 1340,¹²⁷ mens det ifølge Audun Dybdahl er det mulig at Kristin var død før 1309.¹²⁸ Når det gjelder donasjonen av Giske står det i

¹²⁴ DN XV, 1.

¹²⁵ Knut Robberstad ser fullstendig bort fra at det kan dreie seg om en søsterdatter av Margreta. Han har, i sin oversettelse av testamentet, gjort det jeg mener er et alt for stort sprang ved å bytte ut “Øigerdh, Min Margrettis syster datter” med “Sigrid, systerdotter mi”. (Robberstad, K. 1947: *Lovbod og brev frå gamalnorsk tid : tekster og umsetjingar til bruk i rettshistoriske øvingar for juridiske studentar*, skrivemaskinstua, Oslo: s.16)

¹²⁶ Helle 26.9.2009: «Erling Vidkunsson» i *Norsk biografisk leksikon*, tilgjengelig fra: http://nbl.snl.no/Erling_Vidkunsson/utdypning [6.5.2014]; Robberstad 1947: s.15.

¹²⁷ Helle 26.9.2009: http://nbl.snl.no/Erling_Vidkunsson/utdypning

¹²⁸ Dybdahl 1998: s. 404.

transkriberingen av avskriften at den er til “Kristine, min sønneatter”.¹²⁹ Dette skulle i utgangspunktet ikke ha vært nødvendig å ta med, da Kristine hadde odelsrett til gården. Dersom gården skulle til Kristin, men hun var død før testamentet trådte i kraft, ville gården gå til datteren Kristine, som i alle fall var eneste direkte etterkommer til både Kristin og Bjarne Erlingsson. Dette er et spørsmål jeg vil gå nærmere inn på i neste delkapittel.

Betingelsene som fulgte gaven til brorsønnen Jon var at han ikke på noe vis fikk kvitte seg med jorda, og at den, dersom han ikke fikk livsarvinger, skulle føres tilbake til Bjarne og hans arvinger. Av personlige gjenstander, såkalte minnegaver, ble dronning Eufemia forært et forgylt staup, og Tore Håkonsson (sønnens svigerfar) et forgylt bilde av St. Nikolas. Gyrid Andresdatter (brorkona) skulle få et belte i gull, som Bjarne på en av sine diplomatiske reiser hadde blitt forært av kong Edvard I, samt et ikke-forgyldt staup. Dronning Eufemia døde for øvrig i 1312, året før Bjarne og fikk nok derfor neppe sin gave. Spor av at Bjarnes testamentariske ønsker ble satt ut i live, finner vi blant annet gjennom en kvittering til Erling Vidkunsson, hvor Erkebiskop Eilif i Nidaros bekrefter å ha mottatt alt jordegods som Bjarne, i sitt testamente, ga St. Olavs kirke i Nidaros.¹³⁰

3.4 Bjarne og Vidkunns nærmeste etterkommere

Bjarne og Margretas eneste gjenlevende direkte etterkommer var sønneatteren Kristine, som overlevde sin farfar med liten margin. Hvor gammel Kristine var da hun døde vet vi ikke. Dersom vi går ut fra at Bjarne og Margreta giftet seg før 1276 (ettersom han da er omtalt som Bjarne i Giske) og at sønnen Anders ble født et av de nærmeste påfølgende årene, ville Anders være i første halvdel av 30-årene da han døde en gang før 1309. Bjarnes tette forhold til Tore Håkonsson kan ha ledet til at et ekteskap mellom Anders og Kristin har vært inngått tidlig, for å knytte ættene sammen. Vi vet ingenting om aldersforskjellen dem i mellom, men velstående menn var ofte en god del eldre enn sine koner. At Anders og Kristin fikk bare ett barn *kan* være tegn på at de ikke hadde vært gift lenge da Anders døde. Et giftermål som fant sted så snart Kristin var gammel nok, kan passe fint inn med Knut Helles teori om at hun døde rundt 1340. I så fall vil man kunne gå ut fra at hennes datter var umyndig (under 20 år) da hun overtok farfarens gods, og at det dermed ble bestyrt av hennes mor, dersom hun fremdeles levde.

¹²⁹ DN XV, 1.

¹³⁰ DN I, 141.

Som tidligere nevnt er det usikkert om setegården Giske ble gitt Kristin (Bjarnes sønnkone) eller Kristine (Bjarnes sønneatter). Om Kristine overlevde moren, skulle morens medgift, ifølge arvebolken i Landsloven,¹³¹ gå til henne. Når hun så døde barnløs skulle medgiften gå tilbake til slekten den opprinnelig kom fra (altså tilbake til Ingebjørg, Tore og deres andre etterkommere). Eventuelle verdier holdt utenfor félaget, på Anders Bjarnessons side, ville gå tilbake til hans slekt. Kristines nærmeste arving måtte man helt ut i den femte arveklasse for å finne. I Landsloven står det at ektefødt samfedre morbror og ektefødt samfedre søstersønn arver sammen.¹³² Håkon Toresson, som var Kristines onkel var dermed hennes nærmeste arving. Kristines moster, Elin Toresdatter ble gift med Erling Vidkunson (Anders Bjarnessons søskenbarn), som hun fikk fire ektefødte barn med. Dette ekteskapet forsterket alliansen mellom slektene, da de to søskenbarna i Bjarkøy-ætta ble gift med Tore Håkonssons to døtre. Erling Vidkunson var rundt 21 år da Kristine døde.

Etter å ha mottatt Giske (etter enten Kristine, Kristin, Håkon Toresson- eller hans sønn Stig Håkonssons død), rådde Erling Vidkunson over både Bjarkøy- Stårheim- og Giskegodset. Gjennom sin kone fikk han også hånd om hennes fars jord på Østlandet og på Orknøyene.¹³³

Erling steg så høyt i gradene som det var mulig. I løpet av sine litt over 60 år var han både ridder, systemann, riksråd og drottsete. Sistnevnte tittel fulgte med den definitivt viktigste rollen en ikke-kongelig kunne oppnå – nemlig rollen som riksforsander. I 1319 døde Håkon V. Dermed var den norske kongerekken brutt i mannslinjen, og Håkons dattersønn, tre år gamle Magnus Eriksson, ble valgt til norsk konge. Magnus var på dette tidspunktet allerede valgt til konge i Sverige, hvilket brakte de to landene inn i et kongefelleskap som varte frem til 1350. I 1322- og 23 ble det «(...) gjennomført kupp

Adelsgods før svartedauden

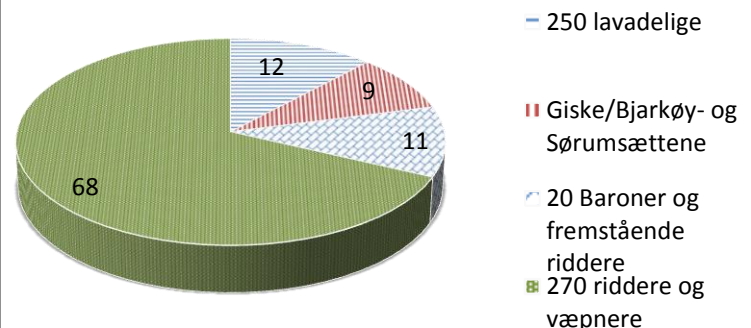

Figur 2: Fordelinga av adelsgods før svartedauden. Totalt 60 000 lauper smør. Basert på Bjørkvik 1996: s. 73.

¹³¹ MLL V, 3.

¹³² MLL V, 7.

¹³³ Helle 2009: http://nbl.snl.no/Erling_Vidkunson/utdypning

der riksstyret på topplan ble gitt fastere former under aristokratisk kontroll så lenge kongen var umyndig». ¹³⁴ Erling Vidkunsson ble da valgt til drottsete, et ombud han besatte fram til Magnus ble myndig i 1331 - 32. Helt siden 1250-tallet hadde Norge ligget i konflikt med det russiske riket Novgorod. Det anstrengte forholdet rikene imellom bunnet i uenighet om rettigheter til handel og skattlegging av samene. ¹³⁵ Dette førte til gjentatte raid fra russere og karelere inn i Nord-Norge, hvor institusjoner o.l. som representerte sentrale myndigheter ble angrepet. Dette fikk Erling personlig føle konsekvensene av da Bjarkøy-ættas arnested, setegården på Bjarkøy, i 1323 ble brent av russerne. ¹³⁶ Erling var naturlig nok opptatt av forsvaret av Nord-Norge. Først henvendte han seg til kirken med bønn om støtte til å forsvare Hålogaland mot finner, russere og karelere. Da han ble avvist henvendte han seg til paven, hvorpå han «(...) fikk disponere halvparten av den seksårstienden som var pålagt den norske geistligheten til korstog mot tyrkerne.» ¹³⁷ Man kan ikke se bort fra at det var av disse pengene at Vardøhus festning ble reist. ¹³⁸ I 1323 og 1326 kom for øvrig fredsavtaler mellom først Sverige og Novgorod, så Norge og Novgorod på plass. ¹³⁹ Avtalene innebar grenseopptrekking for felles skatteområder. Det norsk-Novgorodske felles skatteområdet strakte seg fra Kola og til Lyngstua/Målselv. ¹⁴⁰

Erling var en ivrig eiendomsforvalter, og hans aktiviteter har etterlatt seg et stort kildeomfang. Gods ble innløst, kjøpt, solgt, gitt, makebyttet, og mottatt som gave og gjennom bøter. Jorden som hans kone, Elin eide på Orknøyene sammen med sine søsken, ble solgt i 1329. ¹⁴¹ Til abbeden i i Munkeliv ble det solgt til sammen 22 ½ månedsmatsbol i gårder i Hardanger, mot verdien av 110 mark forngild, betalt i engelske og norske penger, stoff, et forgylt stettekark og en gullring Erling tidligere hadde pantsatt. ¹⁴² En annen godsavhending var gaven han gav Mariakirken i Tønsberg for Stig Håkonssons - hans kones brorsønns sjel. ¹⁴³ I Lofoten fikk han et månedsmatsbol (spanssleie) på Leknes, uten at noen grunn er oppgitt. ¹⁴⁴ Erling var, gjennom sin mor, rette odelsmann til gården Stårheim i Sogn. Den var på ett eller annet

¹³⁴ Moseng m.fl. 2007: s. 172.

¹³⁵ Hansen, L.I. 1996: «Interaction between Northern European sub-arctic Societies during the Middle Ages», i *Two studies on the Middle Ages (KULTs skriftserie)*, Rindal, M. (red.), Rådet, Oslo: s. 67.

¹³⁶ Hansen, L.I. 1996: s. 221.

¹³⁷ Helle 26.9.2009: http://nbl.snl.no/Erling_Vidkunsson/utdypning

¹³⁸ Bratrein, H.D. 2002: «Det eldste Vardøhus», i *Håloygminne*, nr. 3: s. 177.

¹³⁹ Imsen 2010: *Norgesveldet, occasional papers*, Vol. 1, *The Norwegian domination and the Norse World c. 1100 – c. 1400*, Tapir Academic Press, Trondheim: s. 220 – 221.

¹⁴⁰ Bratrein 2002: s. 175.

¹⁴¹ DN II, 168 og DN II, 170.

¹⁴² RN V, 88.

¹⁴³ RN VI, 371.

¹⁴⁴ DN I, 175.

tidspunkt kommet på *Fru Torbjørgs* hender, men ble innløst av Erling i 1324, for 25 mark brent sølv.¹⁴⁵ Fra 1329 og de nærmeste årene fremover økte hans godsmengde i områdene rundt setegårdene Stårheim og Giske, både gjennom kjøp, gaver og makeskifte.¹⁴⁶ Noe gods fikk han også hånd om gjennom bøter, mot å påta seg gjeld eller andre plikter i forhold til den som avhendet jorden til ham.¹⁴⁷ Rundt 1350 skal Erling ha vært på en pilegrimsreise til Roma. På tilbaketuren endte det med at han ble tatt til fange i England. Om enn mer samtidige kilder til denne situasjonen er gått tapt, førte erkebiskop Aslak Bolt, på 1430-tallet inn i sin jordebok at «(...) herr Olav erkebiskop fikk Tjøtta og Tilrem av herr Erling Vidkunsson for gull og sølv som han la ut for ham da han var tatt til fange i England.»¹⁴⁸ I tillegg til gårdene Stårheim og gården *Høyinjar* i Sogn kom minst 96 nye månedsmatsbol inn i Erlings eie mellom 1321 og 1353.

Vi vet lite om hvordan Erlings gods ble fordelt mellom de i alle fall to døtrene som fremdeles levde da Erling døde i 1355.¹⁴⁹ Odelsgutten Bjarne Erlingsson d.y. var død året før, men man kan se det følgende som en disponering av forskudd på arv: I sin «yttazsta tima ok j kiærlæik vider Inghibiorgho dottor mina»¹⁵⁰ hadde Bjarne Erlingsson bedt sin far gi hans søster Ingebjørg Giske med alt som lå til. Dette gjorde så Erling i januar 1354, med de ord at det kun skulle skje dersom ikke hans andre døtre og svigersønner hadde innvendinger mot det.¹⁵¹ I så fall skulle Ingebjørg ha fjerdings og tiendegave av alt hans gods (dvs. 1/10 av odelsgods, ¼ av resten), i tråd med Nicolaus Breakspears gaverettsstatutt og Landsloven.¹⁵²

Et annet spor når det gjelder arven etter Erling finner vi i et gavebrev, datert 1. januar 1330, hvor Svein Sigurdsson ga Erling 1/3 av gården Kvåle, i Sogn, én del av Valeberg, samt hester, storfé m.m. Dette ville giveren at skulle gå til Gyrid Erlingsdatter etter Erlings død. Begrunnelsen var den godviljen Erlings mor, Gyrid Andresdatter, hadde vist Svein i hans barndom.¹⁵³

¹⁴⁵ DN I, 177 og 181.

¹⁴⁶ DN I, 204 og 207; DN III, 161; RN IV, 1010.

¹⁴⁷ DN V, 171; DN II, 306; DN I, 285 og 326.

¹⁴⁸ AB s. 145 b.

¹⁴⁹ Da Erling døde var han en etter tiden svært gammel mann, men periode tatt i betraktning kan man ikke se bort fra at han kan ha dødd av pest.

¹⁵⁰ DN II, 323.

¹⁵¹ DN II, 323.

¹⁵² Ulvund, F. 10.8.1999: 1223 – 24; *Lovtak av kardinal Nicolaus Breakspears gaverettsstatutt*, Ressursside for historie grunnfag, tilgjengelig fra: http://www.hist.uib.no/grunnfag/kjelder/1223_24_lovtak.htm [3.9.2013];

MLL V, 21.

¹⁵³ DN I, 207.

3.5 Oppsummering:

Fra barontida er kun avskrifter etter testamentene til Bjarne Erlingsson og Gyrid Andresdatter bevart, samt noe av innholdet i Margreta Nikolausdatters. Derfor blir en del av slutningene om eiendomsoverføringene basert på Landsloven og på eventuelle andre dokumenter om overføringer. Et eksempel er hvordan gården Stårheim endte på *Fru Torbjørgs* hender. Slektskapsforholdet mellom Torbjørg og Erling er en faktor man ikke vet sikkert. Men ettersom Gyrid hadde en brorsønn, Gregorius, virker det mest sannsynlig at *Fru Torbjørg* har vært hans kone og at hun slik har fått hånd om gården. Ettersom Erling hadde odelsrett til gården må ekteskapet ha vært barnløst.

At søskenbarnene Anders og Erling giftet seg med hver sin Toresdatter førte til at det meste av eiendomsmassene de to slektene hadde opparbeidet seg, og som ikke var testamentert eller gitt bort, ble samlet hos Erling og Elin. Håkon Toresson og Bjarne Erlingsson d.y. vet vi ikke hvilken rekkefølge de døde i, i forhold til deres koner. De var selv begge døde før den aktuelle perioden for kapittelet var over, og man kan ikke se bort fra at noe jord kan ha blitt overført til deres koners slekter. Det aller meste holdt seg for øvrig innenfor de opprinnelige slektene.

Av etterkommerene til de tre foreldrepårene (Tore Håkonsson og Ingebjørg Erlingsdatter, Bjarne Erlingsson og Margreta Nikolausdatter, og Vidkunn Erlingsson og Gyrid Andresdatter), var det kun Erling Vidkunsson og Elin Toresdatter som klarte å holde liv i slektene videre, vel og merke gjennom kvinneledd, ettersom deres eneste sønn Bjarne Erlingsson d.y. som nevnt døde barnløs før 1354. Erling Vidkunsson døde i 1355, som det siste mannlige slektsbærende ledd i Bjarkøy-ætta. Slektene ble deretter ført videre gjennom kvinneledd, noe som førte til at den reelle kontrollen over det enorme godscomplexet ble tatt hånd om av inngiftede menn.

Kapittel 4:

I dette kapitlet vil jeg ta for meg de nærmeste generasjonene etterkommere av Erling Vidkunsson og Elin Toresdatter. Erling og Elin fikk, som tidligere nevnt, minst fire ektefødte barn: Bjarne, Ingebjørg, Gjertrud og Gyrid.¹⁵⁴ På denne tiden strammet det aristokratiske ekteskapsmarkedet seg til, og det ble stadig vanskeligere å finne jevngode gifter. I alle fall to av døtrene til Erling og Elin fant velstående gifter, men ikke uten komplikasjoner. Begge mennene, som vi med sikkerhet kan si ble inngiftet i slekta i denne generasjonen, var aktive deltakere i det politiske liv, som medlemmer av riksrådet. Av de fire barna som vi kjenner til måtte én utenlands, og to fant sine gifter innenfor gruppen av for nært beslektede.

Mannslinjen i Bjarkøy-Giske-Stårheim endte i denne generasjonen og den enorme godsmassen ble i stor grad bestyrt av inngiftede menn. Fokuset for oppgaven må derfor i større grad gå over til aktivitetene til disse mennene, da det var de som i størst grad stod for godsforvaltningen og etterlot seg spor.

Rundt århundreskiftet 1300 – 1400 og i tida framover oppsto det flere gnisninger mellom de forskjellige grenene, hvor retten til eiendom måtte hevdes gjennom søksmål og dom.

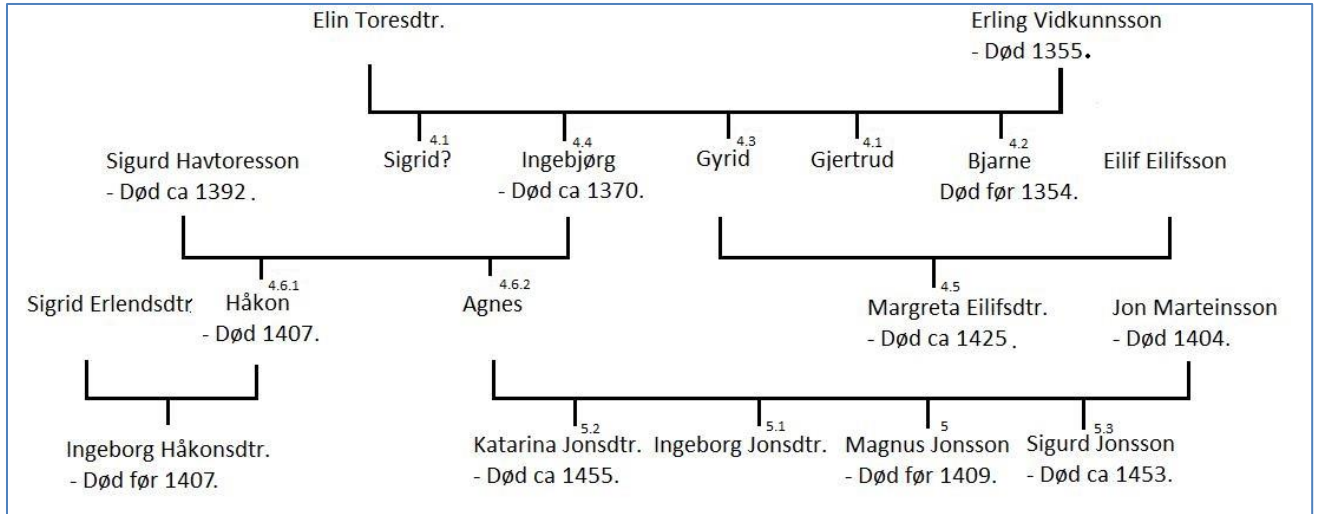

Figur 3: Elin og Erlings barn og barnebarn.

¹⁵⁴ Man kan ikke utelukke at paret også har hatt en datter ved navn Sigrid.

4.1 Erling og Elins minst kjente barn

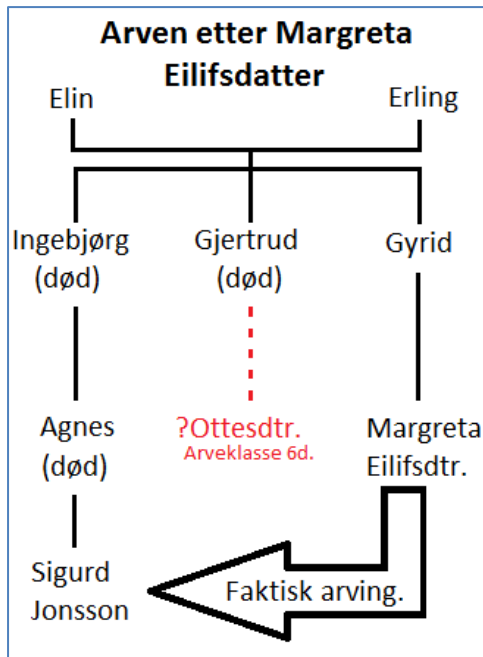

Figur 4: Arven etter Margreta Eilifsdatter.

En veletablert teori var at Gjertrud Erlingsdatter ble gift med Otte Rømer. Teorien, som ble framsatt av L. Løberg i 1954 fant veien inn i en stor andel av senere genealogier, mye grunnet en utbredt tendens til og ukritisk å skrive disse rett av, hvilket har bidratt til mytens seiglivethet.¹⁵⁵ Dette har ført til at myten har vært vanskelig å få bukt med. Teorien faller igjennom når man setter den opp mot andre kilder, for eksempel brevet datert 14. august 1422, hvor Margreta Eilifsdatter erklærte at Sigurd Jonsson, Ingebjørg og Sigurd Havtoressons dattersønn, var hennes nærmeste arving.¹⁵⁶ Dersom Gjertrud Erlingsdatter hadde vært

den samme Gjertrud som var gift med Otter Rømer,

ville hennes barn vært Margretas søskenbarn, og etter loven nærmere arvinger av henne enn Sigurd Jonsson, som var sønn av hennes søskenbarn, Agnes Sigurdsdatter. Sammenhengen mellom de to slektene må man lengre fram i tid for å finne, gjennom Gro Alvsdatter, som ble gift med Otte Rømers dattersønn, Mats Jakobsson. Erling og Elin kan også ha hatt en datter ved navn Sigrid. Om Gjertrud, og denne eventuelle andre søsteren, er svært få opplysninger bevart i kildematerialet. Kan hende har hun/de, som så mange andre møtt en tidlig død.

4.2 Bjarne Erlingsson d.y.

Edvard Bull anså det som sannsynlig at Bjarne var født en gang 1315 -1320.¹⁵⁷ Bjarne Erlingsson d.y. fulgte i sin fars fotspor, både som ridder og riksråd, i tillegg til å ha vært sysselmann i Jemtland.¹⁵⁸ Han var vel ansett av kongen, som i 1339 – etter å ha sett Bjarne beseire en tysk ridder under en turnering, skjenket ham både stridshest og hærklær, men enda

¹⁵⁵ Leistad 1985 – 1986: «Om ættene RØMER og SMØR samt en seiglivet gjenganger i norsk middelaldergenealogi», i *Norsk slektshistorisk tidsskrift*, bd. XXX, Leistad, G.I., Mardal, M., Seland, P., Tellefsen, T.P. og Wasberg, G.C. (red.), Norsk slektshistorisk forening, Oslo: s. 124.

¹⁵⁶ DN I, 683.

¹⁵⁷ Bull 1923: s. 553.

¹⁵⁸ Kvamme, S. 1994: «Herrane til Giske», i *I balansepunktet: Sunnmøres eldste historie ca. 800 – 1600*, Larsen S.U. og Sulebust, J. (red.), Sunnmørsposten forlag, Ålesund: s. 197.

viktigere Edøen gods på livstid.¹⁵⁹ I 1347 da kong Magnus Eriksson og dronning Blanka skrev sitt felles testamente var Bjarne oppnevnt som en av eksekutørene.¹⁶⁰ Samme året var han nevnt som en av mennene i kongens råd. Bortsett fra at Bjarne mottok Edøen av kongen, vet vi lite om hans gods. Han var, så lenge han levde, nærmeste odelsmann til farens godskompleks, men som tidligere nevnt døde Bjarne før både sin far og sine søsken. Ifølge dateringen av et gavebrev må Bjarne ha vært død før 24. januar 1354. Som nevnt kan man se dette gavebrevet som et vitne om en forhåndsdisposisjon av den arv Bjarne skulle hatt, dersom han hadde overlevd faren. I brevet står det at Erling Vidkunsson ville gi Ingebjørg Giske, for å hedre det ønsket Bjarne hadde ytret «(...) *j hans yttazsta tima.*»¹⁶¹

Bjarne var gift med en svensk adelskvinne, ved navnet Rikiza, som var en slektning av kongen. Paret etterlot seg ingen livsarvinger og arven som ville tilfalt ham gikk over til hans tre søstre. Med Bjarne døde mannslinja i den yngre Bjarkøy-ætta ut, og i de nærmeste generasjonene havnet dermed de slektsbærende leddene, som var kvinner, i skyggen av sine menn som godsforvaltere.

4.3 Gyrid Erlingsdatter og Eilif Eilifsson

For Gyrid Erlingsdatter var det heller ikke enkelt å finne et lovlig og jevngodt gifte innenlands. I dispensasjonsbrevet (datert 8. september 1347) fra pave Clemens VI i Avignon, står det at «(...) Eilif Eilifsson, som ikke uden pavelig Dispensation kunde finde en Hustru efter sin Stand i Norge (...)» tillates å gifte seg med Gyrid Erlingsdatter, til tross for at de var beslektet innen fjerde ledd, trolig på morssiden.¹⁶² Eilif var av en av de mektigste ættene i landet, som kom fra Naustdal i Sogn. Han var eneste arving til Naustdalsgodset, som var i hans besittelse da han ble gift med Gyrid, trolig så snart som mulig etter dispensasjonssøknaden var godkjent. Få kilder til parets liv og virke har overlevd, og det er derfor vanskelig å fastslå noe om innhold i ekteskapskontrakt eller lignende. Gyrid og Eilif skal ha druknet i 1358.¹⁶³ Paret etterlot seg bare ett barn, datteren Margreta, som arvet både Naustdalsgodset og deler av det såkalte Kvålegodset i Sogndal, som Gyrid hadde arvet etter sin far.

¹⁵⁹ Moseng m.fl. 2007: s. 211.

Bull, E. 1923: «Bjarne Erlingson», i *Norsk biografisk leksikon*, bd. 1, Bull, E., Krogvig, A. og Gran, G. (red.), Aschehoug & Co, Kristiania, s. 553 – 554

¹⁶⁰ DN V, 193.

¹⁶¹ DN II, 323.

¹⁶² DN I, 308.

¹⁶³ Kleiveland 1999: *Naustdal bygdebok*, bd. 3, *Allmennsøge*, Naustdal sogelag, Naustdal: s. 100.

4.4 Ingebjørg Erlingsdatter og Sigurd Havtoresson

Ingebjørg ble gift med en av de aller mest ættesterke menn i landet. Sigurd Havtoresson var sønn av Agnes Håkonsdatter – en uektefødt datter av kong Håkon V Magnusson. Kong Håkon fikk bare to barn. I tillegg til Agnes fikk han en ektefødt datter med dronning Eufemia. Men ifølge Landsloven fra 1274 hadde ikke ektefødte kongsdøtre arverett til tronen og deres sønner kom ikke inn før i 8. arveklasse. Uektefødte døtre, og deres sønner, stod helt utenfor tronfølgen.¹⁶⁴ Håkon Vs far, Magnus Lagabøte, hadde to ektefødte sønner, og kongearvetallet i hans landslov fra 1274, var utformet på bakgrunn av dette. Utgangspunktet for sønnen Håkon var annerledes og i 1302 endret kongen derfor arverekkefølgen, slik at hans døtre og deres etterkommere ble plassert nærmere tronen enn de hadde vært ifølge farens lov. Ektefødt dattersønn, av ektefødt datter gjorde et hopp fra 8. arveklasse opp til 3. arveklasse. I syvende arveklasse kom så ektefødt kongsdatter inn. Den endringen som i denne sammenheng var relevant, var at ektefødt sønn av uektefødt kongsdatter (som ikke var resultat av hor, eller var barn av for nært beslektede foreldre) nå kom inn i tronfølgen i 8. arveklasse.¹⁶⁵ Slik kom Sigurd Havtoresson inn i arverekkefølgen til tronen. På tidspunktet ekteskapet mellom Sigurd og Ingebjørg Erlingsdatter ble inngått, var de eneste nærmere arvtakere til tronen, Sigurds ektefødte tante Ingeborg Håkonsdatter, hennes sønn Magnus Eriksson og Sigurds eldre bror, Jon Havtoresson og hans barn (om de på dette tidspunktet var født). Med det høye antallet mennesker som døde tidlig tatt i betraktning, var et scenario hvor Sigurd endte opp som konge av Norge ikke utenkelig.

Endring i kongearvetallet			
Arvtaker:	MLL (II, 5):		Anordning 1302 (NGL <i>indtil</i> 1387: III, s. 46 – 48):
Ektefødt dattersønn	8. arveklasse	→	3. arveklasse
Ektefødt kongsdatter	Ingen arverett	→	7. arveklasse
Ektefødt sønn av uektefødt kongsdatter	Ingen arverett	→	8. arveklasse

Figur 5: Endring i kongearvetallet.

Ingebjørg og Sigurd var i utgangspunktet for nært beslektet for at de uten videre kunne inngå ekteskap. I vatikanarkivet er det bevart en supplik (fra september 1342), fra erkebiskop Pål av Nidaros og biskop Hallvard av Hamar. Der «(...) ber de om at væpneren ... Sigurd Havtoreson og jomfru ... Ingebjørg Erlingsdatter må få lov til å inngå ekteskap, til tross for at

¹⁶⁴ MLL II, 5.

¹⁶⁵ NGL *indtil* 1387, III: s. 46 – 48.

de er beslektet i 4. grad»¹⁶⁶ I likhet med begrunnelsen for behovet for et ekteskap mellom Ingebjørgs besteforeldre på farssiden (Gyrid og Vidkunn), skulle ekteskapet mellom Ingebjørg og Sigurd være et tiltak for å bevare freden mellom ættene. Paven innvilget erkebiskopen fullmakt til å dispensere dem “Da en kan vente seg mye godt for landet av et slikt ekteskap, mens en nektelse ville ha medført risiko for stor skade...”.¹⁶⁷ Hvor hen slektskapet dem imellom stammet fra er vanskelig å si sikkert.

Sigurd Havtoreson var som tidligere nevnt en av de mest ættestore mennene i Norge. Hans far, Havtore Jonsson, døde før Sigurd og hans eldre bror, Jon, var myndige. Etter ham overtok Sigurd Sudreimsgodset med gården Sørum som hovedsete. Drottseten Ogmund Finnsson,¹⁶⁸ som var dattersønn av Sigurds faster, skulle ifølge konas kapellan ofte sagt at havtoresønnene var hans eneste arvinger. I tillegg skulle en annen potensiell arving, Tore Køger, sagt Ogmund at han ikke hadde noen arverett da hans far var uektefødt.¹⁶⁹ Av uviss grunn ser det likevel ut til at det nettopp var denne Thor som endte opp med arven etter Ogmund.

En eventuell aldersforskjell mellom Sigurd og Ingebjørg er vanskelig å si noe om da man ikke kjenner til når hun ble født. Hun er første gang nevnt i 1338, og må ha vært gifteklar i 1342 da supplikken til Pønitiensariatet ble sendt. Gjennom inngiftet i Giske/Bjarkøy/Stårheim ble Sigurds rikdom økt og etter hans svigerfars død overtok han posisjonen som landets største private godseier. Og godsmengden økte ytterligere. Pesten førte til at jord skiftet hender, ikke bare gjennom oppkjøp, men også fordi den store mengden dødsfall, som fulgte svartedauden og følgende pestutbrudd, framskyndet arvegangen. Herdis Torvaldsdatter var datter av havtoresønnenes faster. Herdis eide store mengder jordegods i Norge, og men enda mer på Hjalmland hvor hennes far hadde vært systemann. Der var Herdis den ubestridt største godseieren, med et gods av en verdi som tilsvarte om lag 100 norske fullgårder, dvs. gårder som betalte full skatt.¹⁷⁰ I 1363, samme år som Herdis døde, skrev den velstående fruen selv, at Sigurd var hennes nærmeste kjente arving.¹⁷¹ Dette stred mot gjeldende lovgivning, som slo fast at arven skulle deles mellom Sigurd og hans eldre bror Jon, som hun ikke nevnte.¹⁷² Fra

¹⁶⁶ RN V, 581.

¹⁶⁷ RN V, 582.

¹⁶⁸ Ogmund Finnsson fungerte som norsk drottsete i to perioder: den første fra midten av 1360-tallet til 1371; den andre under og etter Olav Håkonssons tid som umyndig konge, fram til Ogmunds død i 1388 (Moseng m.fl. 2007: s. 329).

¹⁶⁹ DN I, 640.

¹⁷⁰ Stylegar, F.A. og Schei, L.K. 2007: «'Lords of Norrøway' The Shetland estate of Herdis Thorvaldsdatter», i *West over Sea, Studies in Scandinavian Sea-Borne Expansion and Settlement Before 1300*, Smith B.B, Taylor, S. og Williams, G. (red.), Brill, Boston: s. 120.

¹⁷¹ DN II, 375.

¹⁷² MLL V, 7.

1386 er det bevart en vidisse av et brev hvor Sigurd, Jon og deres barn tildømmes Herdis Hjaltslandsgods, som den lokale lorden Malise Sperra, uten rett hadde tilegnet seg.¹⁷³ Loven skulle følges og begge Havtoressønnene var nevnt i vidissen. Det er bevart en mengde dokumenter som beretter om Sigurds mange kjøp og salg, men det er bare i et fåtall av disse det står spesifisert størrelse eller verdi. Derfor er det vanskelig å fastslå hvor mye godset økte under hans styre.

Ingebjørg havnet helt i skyggen av sin prominente mann, som nok i stor grad påtok seg oppgaven med å forvalte hennes gods. Etter Ingebjørg mottok Giske fra sin far hører vi lite om henne. I 1367 er hun nevnt i forbindelse med at hun og Sigurd kjøpte ut Arne Eiriksson av en sjettedel av Senja de hadde eid sammen.¹⁷⁴ Etter det hører vi ikke mer om henne før hun nevnes i en rapport til kong Håkon VI om at det hersket stor dødelighet i Oslo. På dette tidspunktet lå Ingebjørg for døden.¹⁷⁵ Den høye dødeligheten kan man anta skyldes en av etterdønningene etter svartedauden. Fra 1390 er det bevart et vitnebrev hvor Jon Marteinsons fornyer en jordegodsgave, som Sigurd og Ingebjørg tidligere hadde gitt, noe som kan tyde på at Sigurd var død en gang før brevets utstedelse 20. juli.¹⁷⁶ Paret etterlot seg to barn: Hakon og Agnes.

4.5 Margreta Eilifsdatter

I forhold til andre kvinner fra hennes samtid finner vi relativt mange kilder, og spor av kilder, etter Margreta Eilifsdatter. Alle fra perioden under og etter hennes andre ekteskap. Hun var først gift med Håkon Jonsson (av den mektige og kongenære Sørums-ætta),¹⁷⁷ som var sønn av Jon Havtoresson. Jon var bror til Sigurd Havtoresson, som var gift med Ingebjørg Erlingsdatter – Margretas tante. Fra 1370 finner vi Håkon Jonsson i en rekke dokumenter som stammer fra hans rolle som riksråd. I tillegg skal han ha vært sysselmann på Orknøyene og Hjaltsland.¹⁷⁸ Han avsluttet sin karriere i Bergen.¹⁷⁹ Fra 18. februar 1388 er det bevart et vitnebrev hvor Håkon ga til kjenne, for dronning Margrete og riksrådet, at han aldri hadde ønsket å bli konge i Norge, og at han heller ikke hadde rett til det. Man kan tenke seg at dronning Margrete må ha oppfattet hans slektskap til kong Håkon VI, som var Håkons

¹⁷³ DN I, 501.

¹⁷⁴ RN I, 394.

¹⁷⁵ RN VII, 56.

¹⁷⁶ DN III, 490.

¹⁷⁷ Se vedlegg 10 for oversikt over koblingene til Sørums.

¹⁷⁸ Forfatter ikke oppgitt 14.2.2009: «Håkon Jonsson», i Store norske leksikon, tilgjengelig fra: http://snl.no/H%C3%A5kon_Jonsson [6.5.2014]

¹⁷⁹ DN XII, 123. –Trolig døde han i 1391.

oldefar, som en trussel mot henne, ettersom det tydeligvis var et behov for at Håkon skulle stå fram med dette.

Om tida før hennes andre ekteskap er kildene så godt som stumme hva gjelder Margreta og hennes liv. Hun er bare indirekte nevnt i et vitnebrev, fra 1402, om en samtale mellom Sigurd Havtoresson og Håkon Jonsson, som må ha funnet sted før 1392, ettersom begge mennene da var døde.¹⁸⁰ Derfor er det lite man kan si om hvilke avtaler som lå til grunn for Margretas første ekteskap. Håkon døde før sin far (trolig i 1391), som ble hans nærmeste arving, da ekteskapet med Margreta endte barnløst. Hvordan det ble skiftet mellom Margreta og eventuelle andre arvinger, etter at Håkon døde vet vi ikke. Men ettersom det ble mer og mer vanlig med *helmingsfélag* utover 1300-tallet, kan man tenke seg at boet kan ha blitt delt halvt om halvt mellom Margreta og Jon Havtoresson, med mindre andre avtaler forelå. I 1418 ga for øvrig Margreta sitt gods på Hjaltland, som sjelegave til Munkeliv kloster i Bergen, mot at det skulle holdes sjelemesse for henne og hennes foreldre, ved Vår Frues alter i klosterkirken.¹⁸¹ Kanskje kan dette godset ha vært morgengave eller arv etter Håkon, som hadde vært sysselmann der.

At hennes første ekteskap endte uten arvinger var ikke til hinder for at Margreta Eilifsdatter fikk inngått et nytt. Hennes neste ekteskap må ha vært inngått før, eventuelt senest i begynnelsen av 1401.¹⁸² Fra den 11. mars dette året er det bevart et brev hvor Håkon Sigurdsson gir Alv Haraldsson Bolt fullmakt til å saksøke Margreta og Tideke Vistenaker, for arven etter Herdis Torvaldsdatter og Erling Einarsson.¹⁸³ Tideke var heller ikke en person som vi kan si mye sikkert om, men ut av de relativt få dokumentene som har overlevd, kan man slå fast at han var ridder og at han trolig hadde sitt sete på en gården Manvik i Numedal skipreide, som var hans kones arvegods.¹⁸⁴ I et «småstykk» i historisk tidsskrift, fra 1927, har Halvdan Koht resonert seg fram til at Tideke sannsynligvis var en adelsmann fra Jemtland, hvilket jeg ikke har noen innvendinger mot.¹⁸⁵ Heller ikke fra dette ekteskapet er det bevart kilder, som kan si oss noe om hvilke bestemmelser som lå til grunn for disponering av parets ressurser, og fordeling av disse ved den ene partens frafall. I de bevarte

¹⁸⁰ DN II, 572.

¹⁸¹ DN XII, 163. –Ble gitt sammen med hennes gods i Åkrefjord (*Skonevik*).

¹⁸² Ifølge Kleiveland 1999: s. 100 – 103, kan Margreta ha vært gift tre ganger, men dette finner en ingen spor etter i Diplommaterialet. Jeg omtaler derfor ekteskapet med Tideke Vistenaker som hennes andre ekteskap.

¹⁸³ DN II, 566. –Dette arvesøksmålet kommer jeg tilbake til senere, i delkapittel 4.1.6.

¹⁸⁴ DN III, 603; DN XI, 110. –Manvik hadde i sin tid vært eid av Margretas mormors brorsønn, Stig Håkonsson (Bratberg, T. 12.5.2009: «Manvik», i Store norske leksikon, tilgjengelig fra: <http://snl.no/Manvik> [3.3.2014])

¹⁸⁵ Koht, H. 1927: «Var herr Tidike “Wüstenacker” tysker?», i *Historisk tidsskrift*, bd. 28, Grøndahl & søns boktrykkeri, Oslo: s. 403.

eiendomsrelaterte diplomene fra ekteskapet med Tideke handler han stort sett ikke på hennes vegne, men de opptrer sammen, både i makeskifter og konflikter om arv. Margreta nøyde seg ikke med bare å gi sitt samtykke, men tok aktivt del i forvaltningen.

Fra den 19. August 1418 er det bevart to dokumenter som omhandler Margreta. Begge er avskrifter (det ene avskrift av vidisse) fra brevboken fra Munkeliv kloster i Bergen. Det første dokumentet¹⁸⁶ er det tidligere nevnte gavebrevet, hvor Margreta ga sitt Hjaltslandsgods og gods i Åkrefjord, for at det skulle holdes sjelemesse for henne og hennes foreldre.¹⁸⁷ Første gang Tideke er omtalt som død er i 1419,¹⁸⁸ men ettersom det andre dokumentet fra 1418 er et provents brev, kan man gå ut fra at han var død før dette.¹⁸⁹ I dette dokumentet kunngjør abbeden av Munkeliv at Margreta var tatt opp i brorskapet og det framgår at proventet var kjøpt med gavene gitt i foregående brev. For dette skulle Margreta få bo i klosteret livet ut, hvor hun skulle disponere to kjellere, to stuer, en bod og to kover. I tillegg skulle klosteret holde to kyr og en hest med fôr for henne. Etter hennes død skulle det holdes sjelemesse for Margreta og hennes foreldre fire ganger i året. Hennes avdøde ektemenn ofret hun ikke en setning her. Dersom det stemmer at Margretas foreldre druknet i 1358 må Margreta ha vært en, etter tiden, svært gammel dame da hun kjøpte seg provent hos benediktinerne. De neste årene brukte hun på å få unnagjort sine siste disposisjoner av eiendom, og å få klargjort disse. Til sin søsterdatter, Katarina Jonsdatter, og hennes mann gav Margreta fjerdings- og tiendegave av sitt gods, i tillegg til Manvik gård og gods, under forutsetning om at Sigurd Jonsson gav sitt samtykke til overdragelsen. Dersom paret ikke fikk egne barn, skulle godset gå til Sigurd Jonsson etter deres død.¹⁹⁰

En som går igjen i flere av aktstykkene er tjeneren Skog Thorbjørnssen, som sammen med sin far ble begunstiget med gårdene Hasle og Sverdstad i Sandeherred, og Aker og Eldrin i Sæms sogn i Vestfold. Dette skulle de ha for tro tjeneste og for penger hun og Tideke skyldte dem.¹⁹¹ I tillegg fikk Skog alle leiekyrene hun hadde rundt gården Manvik.¹⁹² Ettersom Margreta ikke etterlot seg noen barn, var Sigurd Jonsson den som skulle overta hennes gods. I et brev fra 1422, erklærer hun Sigurd for sin nærmeste arving, på bekostning av hennes søskenbarn Ivar Niklisson. Sigurds mormor og Margretas mor var helsøsken, mens Ivars

¹⁸⁶ Plassert først i DN.

¹⁸⁷ DN XII, 163.

¹⁸⁸ DN III, 647.

¹⁸⁹ DN XII, 164.

¹⁹⁰ DN I, 671.

¹⁹¹ DN III, 646, 647 og 674.

¹⁹² DN III, 663.

mor/far og hennes far kun var sammødre søsken.¹⁹³ Som tidligere nevnt hadde Margreta gitt gården Manvik til Katarina Jonsdatter og Jøns Hjerne, samt fjerdings- og tiendegave i land og løsøre. Dette overskred grensen for hvor mye man fritt kunne disponere av egne midler, og Sigurd måtte derfor, i rollen som nærmeste arving, godkjenne videre gaver og eiendomsdisposisjoner. Dette er det bevart flere aktstykker som viser at han har gjort.¹⁹⁴ Det siste brevet om stadfestelse av Margretas eiendomsdisposisjoner, er fra 1425, og omhandler salget av gårdene Petvik og Ramsvik i Lofoten Skipreide. Margreta er da omtalt som død.¹⁹⁵

4.6 Ingebjørg og Sigurds barn

Av Erling Vidkunsson og Elin Toresdatters barn var det bare Ingebjørg som klarte å føre slekten videre i et lengre tidsperspektiv. Ingebjørg og Sigurd fikk en sønn og en datter: Håkon og Agnes.

4.6.1 Håkon Sigurdsson – konflikt om arv.

I forhold til andre menn i hans slekt, både i den biologiske og affinale, holdt trolig Håkon Sigurdsson seg mer i bakgrunnen innen rikspolitikken. I det store og det hele er det få bevarte spor å finne etter han i diplomaterialet, og desto færre etter en eventuell politisk karriere.¹⁹⁶ Det kan se ut til at han heller har fokusert på å bygge ut Giskegodset, som han satt med etter faren. Men om han hadde en mer tilbaketrukket politisk rolle, tilhørte han de rikeste ættene i landet, og ble av en islandsk annalist beskrevet som den, av byrd, mest fornemme mannen i Norge.¹⁹⁷ Og et fornemt gifte fant han seg også: Håkon ble gift med Sigrid Erlendsdatter, datteren til Erlend Filippusson av Losna-ætta – hvis setegård lå på øya Losna i Gulen. Det eldste dokumentet etter Håkon i diplomaterialet er et brev, fra tidlig 1390-tall (1391/1392), hvor han stadfestet hva han hadde gitt, og når han hadde gitt gaver til sin kone.¹⁹⁸ Den første gaven var en gullkrans med store perler. Videre hadde han blant annet hadde han gitt Sigrid en annen gullkrans og en forgylt salmebok. «(...) þa hon laa, a barns sengh med minne dottor Ingeborge (...)», som var parets eneste kjente barn.¹⁹⁹ De øvrige gavene var også smykker eller pyntegenstander. Gavene skulle hun ha til evig eie helt for seg selv, uten at Håkon eller

¹⁹³ DN I, 683.

¹⁹⁴ DN I, 677; DN III, 674; DN II, 684.

¹⁹⁵ DN II, 684.

¹⁹⁶ Et av de få politiske sporene vi har, er at han i 1398 er han oppnevnt som en av væpnerne, som var medbeseglere, da kong Erik stadfestet privilegiene tidligere konger hadde gitt 18 hansasteder (DN VIII, 654).

¹⁹⁷ Bjørkvik, H. 13.2.2009b: «Erlend Filippusson», i Norsk biografisk leksikon, tilgjengelig fra: http://nbl.snl.no/Erlend_Filippusson [6.5.2014]

¹⁹⁸ DN I, 537.

¹⁹⁹ DN I, 537 Saltara i teksten. I RN VIII, 185 oversatt til Psalter.

arvingene kunne si noe imot det. Til sist nevner Håkon at Sigrid hadde gitt han en skål og beger i sølv, som hun selv hadde etter sin far.

På begynnelsen av 1400-tallet oppstod det gnisninger mellom Håkon og hans søskenbarn Margreta Eilifsdatter. Fra 1401 er det bevart det originale brevet hvor Håkon Sigurdsson ga sin søsters svigersønn, Alv Haraldsson Bolt, fullmakt til å gå til søksmål mot Margreta Eilifsdatter og Tideke Vistenaker. Dette var den tidligere nevnte konflikten om arven etter Fru Herdis Torvaldsdatter og Erling Einarsson. Arven etter Erling vet vi lite om, da den er dårlig belagt i kildene. I 1378 ble han gitt fire gårder, med tilhørende skog, av Sigurd Havtoresson.²⁰⁰ Deler av teksten i brevet er umulig å tyde, og en kan derfor ikke se bort fra at lakunene skjuler et krav om at gårdene skulle tilbake til Sigurds arvinger etter Erlings død. Som tidligere nevnt var Håkons Jonssons far og hans bror, Sigurd Havtoresson, ifølge Fru Herdis selv, hennes nærmeste arvinger.²⁰¹ For å finne mening i et slikt søksmål må Jon ha tilegnet seg mer enn sin del av godset etter Fru Herdis. Alt som er bevart om det foregående er det nevnte fullmaktsbrevet. Hvordan søksmålet endte vet vi ikke sikkert.

Fra 1404 er det bevart en vidisse av et domsbrev utstedt i Steigen, av Lagmannen i Hålogaland.²⁰² Saken hadde først vært prøvd for lagmannen på Gulating og Bergen, som hadde henvist saken til videre, trolig fordi den omhandlet nordnorsk gods. Dette var nok en konflikt mellom Håkon og Tideke.²⁰³ Sigurd Havtoresson skulle ha kjøpt all arv som to menn hadde arvet av Fru Ingeborg Petersdatter. Dette godset skulle så Tideke både hatt i sin besittelse og hevdet å ha rett til. Det ble ført to vitner på at Sigurd Havtoresson ikke hadde hatt noen beviser for at han selv hadde betalt alt, men Tidekes ombudsmann hadde heller ingen beviser mot dette. Godset ble derfor tildømt Håkon til eventuelle andre bevis måtte foreligge.

I 1404 pantsatte Håkon gods i Senja og Tromsø sogn, til erkebiskop Eskil av Nidaros. Håkon var skyldig en mann ved navn Tideke Sæm (trolig hanseatisk kjøpmann) 14 lester skrei. Dette skulle så erkebiskopen legge ut for innen tre år, «*i god og gild haleygsk Fisk*», og skulle så selv beholde godset inntil hans utlegg, med omkostninger, var godtgjort.²⁰⁴ Dette godset finner vi ikke igjen i erkebiskop Aslak Bolts jordebok, og vi kan gå ut fra at det har blitt

²⁰⁰ DN I, 448.

²⁰¹ DN I, 501.

²⁰² DN II, 580.

²⁰³ At Tideke handlet på Margreta Eilifsdatters vegne står det ingenting om, men hans eventuelle krav til eiendommen måtte stamme fra henne.

²⁰⁴ DN I, 603 og 604.

returnert til Håkon eller hans arvinger. I jordeboka finner vi for øvrig igjen annet gods etter Håkon, som vi ikke finner igjen i andre kilder: 12 spansleier av gården Øye (Surnadal skipreide), 17 månedsmatsbol av Haram (Haram kirkesogn), 6 månedsmatsbol av Synes og en ikke verdifestet mengde av Gjørund (Vigra kirkesogn). I tillegg er det oppgitt at Håkons hester gikk på *Yksnøya*, som lå øde.²⁰⁵

Det er kun kjent at Håkon og Sigrid fikk ett barn, men datteren Ingeborg var død før sin far, som døde i 1407. Etter hans død giftet Sigrid seg igjen. De rette arvingene til Håkons odelsods var barna til søsteren Agnes. For å få hånd om dette gikk arvingens ombudsmann Alv Haraldsson, som var gift med en av Agnes døtre (Katarina), til søksmål mot Sigrid. Agnes barn ble tildømt godset, men problemene var ikke over. Om Giskegodset vedvarte ufreden, og i 1425 inntok Agnes sønn, Sigurd, godset. Da ingen av partene var villig til å inngå noe forlik var det fremdeles ikke avsagt noen dom i 1426. Problemet var at det var usikkerhet om hvordan testamentet etter Håkon, som i senere tid er gått tapt, skulle forstås.²⁰⁶ Det er ikke bevart noe brev med endelig dom i saken, men senere kilder viser oss at Giskegodset ble værende i slekta helt fram til etter reformasjonen.

4.6.2 Agnes Sigurdsdatter og Jon Marteinsson: et norsk-svensk giftermål

Det er bevart svært få kilder som kan fortelle om Agnes Sigurdsdatter og hennes liv og virke. I Biskop Eysteins jordebok kan man for øvrig finne to tilfeller hvor Agnes har gitt sitt samtykke til to jordegodsgaver til Sørums kirke. Den første er gitt av Alf i Stange og kona, og her gir hun sitt samtykke sammen med sin mann.²⁰⁷ Den andre er et samtykke til en gave på 11 øresbol gitt av hennes mann, noe som kan bety at det er snakk om en del av deres felles gods.²⁰⁸ Ut over dette er det lite vi vet om Agnes, bortsett fra at hun fremdeles var i live da hennes mann utferdiget sitt testamente i år 1400. Agnes ble gift med svensken Jon Marteinsson. Ved de tidligere ekteskapsinngåelsene i slektene har det vært snakk om koblinger mellom de aller rikeste og mest høybårne. Ifølge Erik Opsahl kan trolig Jon Marteinsson ha vært sønn av en Martin Magnusson,²⁰⁹ hvilket blir brukt som mitt utgangspunkt videre. Om det stemmer tilhørte ikke Jon det høyere svenske aristokratiet. Det er ikke kjent eventuelle ombud for hverken Jons far, Martin Magnusson, farbrødre eller

²⁰⁵ Bolt: s. 130.

²⁰⁶ DN I, 713.

²⁰⁷ EJ: s. 439.

²⁰⁸ EJ: s. 445.

²⁰⁹ Den norske versjonen av navnet «Martin» var «Martein», derav patronymikonet «Marteinsson».

farfaren, Magnus Martinsson.²¹⁰ Vel og merke hadde familien eget våpensegl som var likt det Jon senere brukte, men våpensegl var ikke ensbetydende med *høyadelig* status, hverken i Sverige eller i Norge. Om enn ikke del av høyaristokratiet må Jons far, Martin, ha vært relativt velstående ettersom Jon, i 1373, overtok jord for 2000 svenske mark som ridder Knut Algotsson skyldte hans far.²¹¹ Basert på likhet i våpensegl,²¹² etternavn og sammenfall i tid, trekker Opsahl videre slutningen om at Jons far kan ha vært bror av Finvid Magnusson, som vi i det svenske diplomatariet finner omtalt som både *häradshövding i Tjurbo* og *laghman 'jnnan vestmanna lande*.²¹³ Denne Finvid tilhørte ikke en del av det fremste sjiktet av aristokrater, men må ha vært godt over storbondesjiktet, ettersom han i 1343 er omtalt som væpner, som på den tiden var ensbetydende med at han tilhørte den privilegerte standen, som nøt fritak fra skatt.²¹⁴

Jon sto støtt på kong Håkon VI's side gjennom konfliktene med Albrekt av Mecklenburg. I april 1371 ble en våpenhvile inngått mellom Håkon VI og sønnen Magnus, på den ene siden, og Albrekt på den andre. I den forbindelse trer væpneren «Joen Martinsson» frem i kildene for første gang, nevnt som en av kong Håkons menn.²¹⁵ Den første gangen han er omtalt som ridder, i norske diplomer, er i hyllingsbrevet til kong Erik fra 1397, utstedt i Kalmar 13. juli.²¹⁶ Jon skal ha vært en av flere som fikk ridderslaget under unionsmøtet der.²¹⁷

I 1382 kommer for første gang Jons navn opp i forbindelse med Sørums, i et brev hvor han blir gitt to gårder i Sverige, som nedbetaling av gjeld.²¹⁸ Trolig var han på dette tidspunktet allerede gift med Agnes. Sørumsætta var nært knyttet til kongehuset, ikke bare gjennom blodsband (Agnes var sønneatter av kong Håkon Vs uektefødte datter Agnes). Agnes far, Sigurd Havtoresson, var i tillegg i Håkon VI's innerste krets av betrodde menn. For kongen kunne et ekteskap mellom Jon og Agnes bidra til å knytte den allerede kongetro Jon tettere til seg, og gi ham et fast holdepunkt på norsk side. Samtidig ville brudens far kunne dra nytte av en svigersønn som hadde oppholdt seg mye i Vest-Sverige, hvor han selv (Sigurd) hadde

²¹⁰ Opsahl 1998: «Hr. Jon Marteinsson til Sørums - en svenske med suksess i Norge», i *Årbok Romerike historielag*, bd. 19. *Middelalderen på Romerike*, Romerike historielag, Skedsmo: s. 205.

²¹¹ DN VII, 290. –At beløpet ble betalt først om lag 20 år etter farens død, kan innebære at Jon først var regnet som fullvoksen da, og at han derfor kan ha vært født på slutten av 1340-tallet (Opsahl, E. 1998: s. 210.)

²¹² Våpenseglet som ble brukt at Jon, og hans far og farfar, var en stjerne med syv tagger. Finvid Magnussons våpensegl var også en syvtagget stjerne, på «styckad»(delt) skjold – samme våpensegl som også en “näskonung Ragneson” brukte (DS V, 4137)

²¹³ DS VII, 5964, 5667, 5699; DS IX, 7571.

²¹⁴ Opsahl 1998: s. 208.

²¹⁵ DS X, 45; RN VII, 116.

²¹⁶ RN VIII, 755.

²¹⁷ Opsahl 1998: s. 202.

²¹⁸ DN II, 477.

økonomiske interesser.²¹⁹ I motsetning til sin svigerfar fikk Jon aldri rå over hele det store godskomplekset ettersom han døde før sin svigerbror Håkon Sigurdsson. Når det kom til eiendom hadde Jon interesser på begge sider av grensen.

Fra perioden 1373 – 1399 har jeg funnet kilder vedrørende 18 eiendomstransaksjoner hvor Jon Marteinsson er involvert.²²⁰ Dette er et stort antall, og man kan gå ut fra at det i utgangspunktet har vært flere, men at de relevante dokumentene har gått tapt gjennom de siste 600 år. I 13 av tilfellene er det Jon som er mottakeren av gods. Store deler av eiendommene lå på Romerike, rundt Sørum, men også på andre siden av grensen, i Västergötland. Med unntak av at Jon sikret Ingerid Øysteinsdatter for hennes levetid,²²¹ går alle de andre avhendelsene til geistlige institusjoner.²²²

I år 1400 gjorde Jon Marteinsson seg klar for en pilegrimsreise til Roma, «(...) og lengere om Gud vil.»²²³ Årsaken til at det var nettopp dette året han reiste kan ha vært fordi det var et såkalt *jubilår* (hellig år). Jubelår hadde blitt feiret med siden år 1300 med ujamne mellomrom, hvor alle som oppfylte visse forutsetninger, ville innvilges full avlat.²²⁴ Selv om Jon omtalte seg selv som «sund og frisk», var ikke en slik reise uten risiko. Vi har tidligere sett at hans kones farfar, Erling Vidkunsson, ble tatt til fange i England på sin hjemreise fra Roma.²²⁵ Dessuten var Jon blitt det som den gang måtte betegnes som en gammel mann, og det var en lang reise han skulle legge ut på. En av hans forberedelser i forkant av reisen var å sette opp sitt testamente, hvilket han gjorde den 14. juli samme år.

I DN går Jon Marteinssons testamente over flere sider. Utgaven man finner der er en dansk oversettelse fra 1731, av en vidisse av testamentet, hvor «Gustav Storm mener det må ha vært problemer med å forstå den norske eller halv-svenske tekster (...)» (Storm sitert i Strømme 1995).²²⁶ Fra originalen og til diplomatarieutgaven, som jeg har lagt til grunn for de

²¹⁹ Opsahl 1998: s. 211.

²²⁰ Se vedlegg 5 for komplett oversikt over Jon Marteinssons eiendomsdisposisjoner.

²²¹ DN III, 490. –Tidligere hadde Sigurd Havtoresson og Ingebjørg Erlingsdatter gitt den aktuelle gården til Ingerids mann. Avtalen har trolig vært at han kun hadde gården ut sin levetid, og at dette er årsaken til at så en ny avtale, med samme vilkår, er bevart for Ingerid. Hvem Ingerid og mannen hennes var vet vi ikke, men de kan ha vært leilendinger under Jon og Agnes.

²²² DN XVI, 42; EJ s. 445 – 446.

I Aslak Bolts jordebok finner man også en Jon Marteinsson som har gitt det han eide i Bitterstad i Hålogaland, til erkebiskop Aslak, for sine forbrytelser. «Vår» Jon var død flere tiår før Aslak Bolt ble erkebiskop, og det er trolig derfor snakk om noen andre.

²²³ DN XVI, 42.

²²⁴ Berg, S.H. 2011: «Ei romaferd frå nord?», i *Ottar*, nr. 3: s. 48. –Det kan også være verdt å nevne at Erling Vidkunssons pilegrimsreise trolig også fant sted i et jubelår – 1350.

²²⁵ Kap. 3.4

²²⁶ Strømme 1995: s. 68

kommende avsnitt, har det altså forekommet minst tre avskrifter, samt transkribering og oversettelse. Ble noe mistolket eller feil avskrevet i vidissen (og/eller i avskrifter av den) ville det så kunne forplante seg videre til senere avskrifter. I lengde er dokumentet nesten like langt som Bjarne Erlingssons nesten hundre år eldre testamente,²²⁷ men ut over det er likhetene få. I Bjarnes testamente ble det gjort disposisjoner for en enorm mengde gods, samt det som i forhold til hans rikdom, må regnes som mer symbolske pengegaver til geistlige institusjoner.²²⁸ Gjenstander forbeholdt han familie og kjente. I Jon Marteinsons testamente er det derimot en stor overvekt av disposisjoner av gjenstander og penger, hvor mengdeforholdet i forhold til fast eiendom var 25 : 2. En videre sammenligning av godsmengdene i disse to testamentene ville for øvrig vært urettferdig. En må huske at Bjarne var blant landets desidert største godseiere, mens Jon, som vel å merke også var velstående, hadde mindre ressurser å disponere. I alt ville Jon gi gaver til 21²²⁹ geistlige institusjoner, hvorav det til åtte av disse fulgte krav om gjenytelser. I det følgende har jeg valgt i hovedsak å ta for meg donasjonene av jord, de mest verdifulle blant de andre gavene, samt gaver som kom med krav om motytelser. De fleste andre disposisjonene må, til tross for deres verdi, anses å spille en mer symbolsk rolle.

Selv om Jon hadde etablert sitt sete på Sørum, og var vel integrert inn i den norske rikseliten, hadde han ikke glemt sitt gamle hjemland. I sitt testamente skjenket han gaver til minst seks geistlige institusjoner i Sverige. Blant annet fikk gråbrødrenes og svartbrødrenes klostre i Skara 1 lødig mark hver. Vår Frues kirke og St. Birgittaklosteret i Vadstena skulle få én lødig mark (i hvite penger), en kalk med disk av rent gull (veide 1 mark), én nobel²³⁰ til vielsesgull, samt at Jon skulle betale for en jomfrus opphold i klosteret med så godt som 30 mark til klær. Til gjengjeld skulle det, hos alle disse fire institusjonene, holdes sjelemesse for han, hver fredag, et helt år, samt at han skulle få gå til skrifte der én gang. Vår Frues kirke i Skara skulle ha 20 mark. Disse skulle gå til vedlikehold av bygningen, og skulle betales av Thorsten Sniolsen(?), som var Jon skyldig 140 mark for en hingst. Videre tolker jeg det dithen at 100 av de resterende 120 mark av Thorstens gjeld skulle ettergis.²³¹ Både disse 20 (til Vår Frues kirke) og 140 mark er uspesifiserte. Det er lite trolig at det, i alle fall hva hingsten angår, er

²²⁷ DN XV, 1.

²²⁸ Se kap. 3.3.2.

²²⁹ Jeg har valgt å se Vår frues kirke og St. Birgittaklosteret i Vadstena som én institusjon, da de står som felles mottaker av blant annet en kalk med disk av rent gull.

²³⁰ Engelsk gullmynt tidligst slått i 1344.

²³¹ «Naar dette [betalingen av de 20 mark til kirken] er udgiort, saa giver ieg min Slegt Thorsten de hundrede march som hand mig skyldig er, fra mig og mine Arfvinger.» For at dette skal gå opp må det være ment *storhundre* – altså 120.

snakk om lødige mark, da prisen i så fall ville vært kunstig høy. Gunnar I. Pettersen anser det som trolig at det i dette tilfellet dreier seg om *myntmark* (å ½ mark forngild), men at man ikke kan se bort fra at det kan ha vært ment forngild mark.²³² Dette ville i så fall tilsvare henholdsvis om lag 23 eller 47 lødige mark.

1/3 av alt hans selververvede gods på Romerike, Hedmarken, Follo og Solør, ville han «(...)til Guds æræ give til Clostre og Kirker for min, min Hustrues og mine Børns Siæle.»²³³ Dette godset skulle deles mellom St. Hallvardskirken og nonneklosteret i Oslo, Vår Frues kirke og kirken på Sørum. Hos alle fire mottakerne skulle Jons årtidsdag holdes med messe, offer og voks(lys?). Fordelingen av godset kirkene imellom skulle Oslobiskop Eystein foreta, med Agnes og barnas råd. Kirken på Sørum var Jons sognekirke, og ble i tillegg begunstiget med ett markebol jord i samme sogn. Planer for hvor han skulle gravlegges hadde Jon også tatt med i sitt testamente. Dersom han skulle komme til å dø før sin avreise til Roma, ville han, etter sin hustrus råd, la seg gravlegge i St. Hallvardskirken i Oslo. For dette skulle kirken ha 2 ½ lødige mark, hvorav ½ av disse skulle brukes på de fattige, samt en hingst og Jons platerustning. Hesten og rustningen kunne Jons arvinger løse inn for 40 mark, hvor disse skulle deles likt mellom kirkebygget og klerkene. Dersom Jon kom levende hjem fra sin pilegrimsreise ville han derimot gravlegges i Vår Frues Kirke, som han til gjengjeld ville gi 2 ½ lødige mark hans hingst, stridsrustning²³⁴ og alt redskap som hørte til. Også dette kunne løses inn av hans arvinger for 40 uspesifiserte mark. Nonneklosteret (Fru Closteret) i Oslo skulle også få en hest, og det som etter all sannsynlighet må ha vært en rustning, med alt tilhørende utstyr, samt 2 ½ lødige mark.²³⁵ At alle de tre hestene kunne løses ut, sammen med rustningene, for henholdsvis 30 og 40 uspesifiserte mark, kan underbygge at de 140 uspesifiserte mark Thorsten Sniolsen var Jon skyldig for en hest, ikke var lødige. Om disse verdiene er blitt riktig bevart gjennom avskriftene, fram til versjonen i DN, må man gå ut fra

²³² Pettersen, G.I. 2013: *Priser og verdiforhold i Norge ca. 1280 – 1500*, Riksarkivet, Oslo: s. 129.

²³³ DN XVI, 42.

²³⁴ I testamentet (DN XVI, 42): *aarlog harnisk*. – *Aarlog* = *ørlog*, som betyr *strid*, *skjebne*. (Caprona, Y.D. 2013: *Norsk etymologisk ordbok: tematisk ordnet*, Kagge forlag, Oslo: s. 1089.) Harnisk var en stridsdrakt dekket av jern. Ifølge Hirdskråen var fullt harnisk “ «det er først spaldener (en bred krave til å ha under brynjen), eller våpentrøye, brynkolle (lue av jernringer under hjelmen) og brynje med brynjehoser, og jernhansker, hjelm eller stållue...» ”(Imsen, S. og Winge, H 2004: «Harnisk», i *Norsk historisk leksikon: kultur og samfunn ca. 1500 – ca. 1800*, 2. utg. Imsen, S. og Winge, H. (red.), s. 153).

«Rustningene var kostbare og det synes som om tungt bevegde, harniskklede krigere har vært relativt fåtallig her til lands. (...) Vekten av et harnisk var mellom 25 og 40 kilo.» (Strømme 1995: s. 18).

²³⁵ Dokumentet, slik det er gjengitt i DN XVI, 42, er lett forståelig med unntak av ordet *thrafnaskierf*, som etter all sannsynlighet er en forvanskning av navnet på en type rustning. Mangelen på ortografi og/eller feil i avskrivningen som ligger til grunn, er trolig årsaken til at ordet vanskelig lar seg gjenkjenne. I RN VIII, 863 er for øvrig ordet oversatt til *turneringsrustning*, uten oppgitt forklaring, men gir mening dersom ordet er en forvanskning ledet ut fra det norrøne ordet *hrjá*, som kan oversettes med ord som *dragsmål*, *styrkeprøve*, *styr*, *leik*, *prøve krefter* (Heggstad, L., Hødnebo, F. og Simensen, E. 2008: *Norrøn ordbok*, Samlaget, Oslo: s.290).

— Forbindelser til Jon Marteinssons fosterfamilie

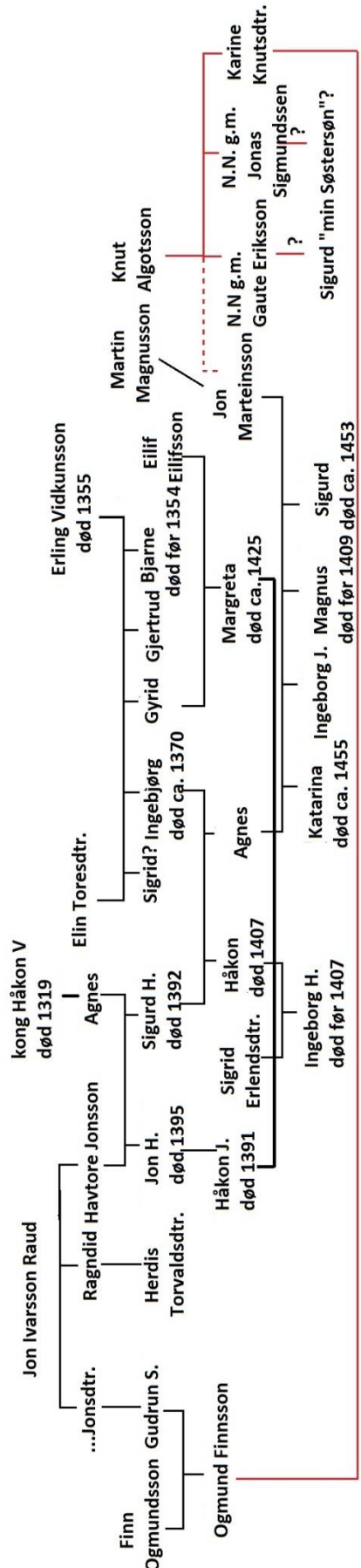

at hingsten Thorsten skyldte penger for i det minste må ha vært en fullt trent stridshest. I *Priser og verdiforhold i Norge ca. 1280 – 1500* har Gunnar I. Pettersen gjort et enormt arbeid for å forsøke å anslå verdier på stort sett alt fra jord, redskaper og møblement, til husdyr. Her tar han utgangspunkt i at de to hingstene det er snakk om i testamentet må ha vært stridshester, og selv da er prisen på 40 mark høy.²³⁶ I hans tabell over verdien av hester, i perioden 1280 – 1500, varierer prisen veldig fra 1 ½ mark forngild og opp til 12, i 54 av 55 eksempler har han funnet i diplomatariet. Det 55. er hingsten Thorsten Sniolsen skyldte Jon penger for.

I tillegg ville Jon gi en hel rekke mer personlige minnegaver.²³⁷ Agnes og Jon fikk minst fire barn sammen: Sigurd, Magnus, Ingeborg og Katarina, og det er i delen som omhandler disse personlige gavene at man for første gang finner disse nevnt. Erik Opsahl anser det som sannsynlig at Jon var oppfostret hos Knut Algotsson, som var Katrines far, etter at hans egen far var død.²³⁸ Gaute Eriksson hadde vært gift med en av Katrines søstre. En slik forbindelse til Knut Algotsson vil kunne forklare at Jon, i testamentet, omtaler dem som *Søster* og *Svoger*. Kanskje var det også innad i den familien svogerskapsforholdene, som er oppgitt til Herr Jonas Sigmundsson²³⁹ og Sigurd,²⁴⁰ stammet fra. Katrine var den samme *Katarina Knutsdatter*, som var gift med et av Sigurd Havtoressons søskenbarn – den tidligere drottseten Ogmund Finnsson.²⁴¹ Selv om gavene var verdifulle har nok den egentlige hensikten vært at mottakerne skulle minnes Jon etter

Figur 6: Forbindelser til Sørum og Jon Marteinssons fosterfamilie

²³⁶ Pettersen 2013: s. 291 – 292.

²³⁷ Oversikt over minnegavene i vedlegg 8.

²³⁸ Opsahl 1998: s. 210.

²³⁹ «Jtem min Svoger Hr. Ionas Sigmundtzen som hafde min Søster (...)» (DN XVI, 42).

²⁴⁰ «Item min Søstersøn Sigurd (...)» (DN XVI, 42).

²⁴¹ DN I, 619.

hans død, og man kan se for seg at han har hatt et håp om at de skulle drikke hans minneskål.²⁴²

Som en siste ære, «vil ieg [Jon] at min skiold og helm skal ophengis i hellige Kaarsis Kirchekoer der som dend unge Kong Haagen [Håkon VI, som han hadde fulgt i tykt og tynt] huiler.»²⁴³ Erik av Pommern, den daværende kongen av den norsk-dansk-svenske unionen, måtte nøye seg med å nevnes til slutt, i siste setning, og da med sin regjeringstid som dateringsmerke for testamentet.²⁴⁴

Ut fra det bevarte kildematerialet ser det ut til at Agnes spilte en relativt passiv rolle i sammenheng med disponering av eiendom. Når hun døde vet vi ikke, men hun var fremdeles i live i år 1400 da hun skulle få medansvar for å fordele godset Jon ville testamentere til kirkene. Om hun overlevde sin mann er for øvrig vanskelig å fastslå, da det ikke er bevart dokumenter som bekrefter at testamentet ble satt ut i livet og hvordan. Vi vet heller ikke om hun overlevde sin bror Håkon, hvis hovedarving hun i så fall ville vært.

Jon var den som i stor grad sto for forvaltningen og økningen av parets gods. Hvor mye nytt gods som ble lagt til under dem er vanskelig å fastslå, da de i mange av de bevarte dokumentene ikke står oppgitt størrelse eller verdi for eiendommene som ble kjøpt og solgt. Omfanget av gaver i Jons testamente er stort, med en tydelig overvekt av gjenstander. Men det bevarte kildematerialet avslører en interesse for å øke og samle gods på Romerike, som var hvor parets hovedsete, Sørum, lå. Det var også i dette og nærliggende områder at kirkene skulle få en tredjedel av det selververvede gods han eide der, noe som man kan gå ut fra må ha vært mer enn kun hva man kan se ut fra bevarte dokumenter. Blant de mer personlige gavene kan man se at Jon har tilgodesett alle sine barn, sin svigerfamilie, det som trolig var hans fosterfamilie og andre stormenn og geistlige. Jon hadde rådført seg med Agnes om gravplassen og hun skulle sammen med barna gi råd om fordelingen av sjelegaven som skulle gis for hele familien (Jon, Agnes og barna). Ut over dette er hun ikke nevnt i testamentet, men det var heller ikke nødvendig. Dersom hun overlevde sin mann ville hun får sin del av hans verdier gjennom félaget, legalt eller arrangert. Hvor stor del var avhengig av om det var snakk om helmings- eller tridjungsfélag, og hvor mye som eventuelt var holdt utenfor som særeie.

²⁴² Strømme 1995: s. 93.

²⁴³ DN XVI, 42.

²⁴⁴ «Oudsdagen nest effter tredie vaage i det elleffte min ærverdige Herris Hr: Erich med Guds naade Norgis Kongis hans Regerendis aar, sub anno Domini 1400.» (DN XVI, 42).

4.7 Oppsummering

I generasjonene jeg har tatt for meg i dette kapittelet bukket de mannlige arvingene til det enorme Giske-Bjarkøy-Stårheimsgodset under. Kvinnene spilte derfor en viktigere rolle enn tidligere, men det ser ut til at de generelt holdt seg i bakgrunnen og i liten grad tok hånd om godset selv. Den som i størst grad skiller seg ut i kildene fra perioden er Margreta Eilifsdatter. Etter landsloven sto enkene mye sterkere i forhold til gifte og ugifte kvinner, som i stor grad var under sine menn eller fedres kontroll. Vi ser også at det først er etter at Margreta ble enke at hun aktivt dukker opp i kildematerialet. Som enke stod hun også friere til å velge sin neste ektemann, noe som kanskje kan være årsaken til at hun ble gift med Tideke Vistenaker, som ut fra bevarte kilder fremstår som en relativt anonym karakter. I disse generasjonene kan det ha vært totalt tre kvinner som mistet sine menn: Margreta Eilifsdatter, Sigrid Erlendsdatter og eventuelt også Agnes Sigurdsdatter. Som vi har sett forårsaket Sigrid hodebry for mannens arvinger – noe som førte med seg et vell av dokumenter som fremdeles er bevart.²⁴⁵ Agnes derimot etterlot seg ingen dokumenter som kan si oss om hun overlevde sin mann eller ei, og i så fall hvor lenge. Men kanskje kan kildenes taushet være et tegn på at hun ikke fikk oppleve en større kontroll over eget gods, som hun ville hatt etter mannens død, eller at hennes liv etter mannens død ble kort.

²⁴⁵ Kapittel 4.6.1.

Kapittel 5: Godskomplekset splittes opp

I dette kapittelet vil jeg gå gjennom de nærmeste to generasjonene av Agnes Sigurdsdatter og Jon Marteinssons etterkommere. I de foregående kapitlene har vi sett at alle slektslinjene, bortsett fra den som endte opp med Agnes Sigurdsdatter, døde ut. Dermed ble det gjennom henne at slektenes enorme godssamling ble ført videre. Agnes fikk minst fire barn og det er dem og deres barn vi skal følge i dette kapittelet. Fra disse generasjonene ble flere av slektslinjene trukket lengre frem enn tidligere, da flere hadde livsarvinger som levde opp, og fikk egne barn og slik klarte å holde liv i linjene. Når det gjelder kildemengden er den av variabelt omfang fra person til person. Enkelte personer finner man rett og slett ikke omtalt i diplommaterialet. Den eneste grunnen til at man kjenner til dem er da man har kunnet resonnerer seg fram til deres eksistens gjennom å trekke slutninger basert på informasjon man finner om deres familie og slekt. På den andre siden finner man individer som det er bevart en overveldende mengde dokumenter om. Når vi begynner å bevege oss framover i andre halvdel av 1400-tallet og utover 1500-tallet, øker antallet bevarte aktstykker drastisk. Etter hvert som vi kommer lenger fram i tid har jeg derfor vært nødt til å avgrense nettverket jeg tar for meg. Dette for å holde meg innenfor den på forhånd bestemte lengden på oppgaven. Jeg har derfor måttet prioritere bort enkeltpersoner og så godt som hele linjer.

Av de fire barna til Agnes Sigurdsdatter og Jon Marteinsson er Magnus Jonsson den vi vet desidert minst om. Det eneste dokumentet hvor han er nevnt er farens testamente fra år 1400.²⁴⁶ Magnus må ha vært død før 19. august 1409. Jon Marteinssons barn ble da tildømt arven etter onkelen Håkon Sigurdsson, men domsbrevet nevner bare tre barn: Ingeborg, Katarina og Sigurd.²⁴⁷ Vi kan derfor regne med at Magnus, som så mange andre i middelalderen, trolig har dødd i umyndig alder.

5.1 Ingeborg Jonsdatter og Olav Håkonsson

Ut fra norske diplomer fremstår Ingeborg Jonsdatter som en anonym karakter. De eneste to gangene hun er omtalt i norske diplomer er i de samme to aktstykkene som vi ovenfor har brukt til å påvise broren, Magnus', eksistens og senere død.²⁴⁸ Hvor Ingeborg og hennes etterkommere var plassert i slektsnettverket var lenge et omdiskutert tema. Hvem hun var gift med likeså. At Ingeborgs datterdatter Ingerd Erlendsdatter i 1526 skrev at hennes mormor var søster av Sigurd Jonsson, ble av historiker Gustav Storm (siteret av Bergwitz 1924) avfeid med

²⁴⁶ DN XVI, 42.

²⁴⁷ DN I, 621.

²⁴⁸ DN I, 621; DN XVI, 42.

at Ingerd måtte ha tatt feil av sitt slektskapsforhold til Sigurd!²⁴⁹ Dette i en tid hvor det å ha oversikt over egen slekt var særdeles viktig. Men ut fra en av etterkommernes besittelse av Nesøygodset i Asker, samt arvefølgen etter Ingeborgs brorsønn (Hans Sigurdsson), som jeg kommer tilbake til senere, har man kommet fram til at hun var gift med Olav Håkonsson. Med ham fikk hun datteren Gudrun. Olav hadde sitt sete nettopp på Nesøya i Asker. Nesøygodset hadde han etter sine foreldre, riksråd Håkon(av Stumpeætta) og fru Elin Bergsveinsdatter, som man i kildematerialet kan spore flere eiendomstransaksjoner etter i samme område.²⁵⁰ I 1399 er Olav omtalt som myndig, noe som kan tyde på at han relativt nylig er blitt det.²⁵¹ Olav ble både ridder og riksråd, og må ha vært en svært mektig mann og dyktig politiker ettersom han i 1439 var en av tre kandidater til drottseteembetet.²⁵² Olav hadde også før sitt ekteskap med Ingeborg trolig vært involvert i slekta. I 1411 ville Tideke Vistenaker ha Olav med seg til Nordland, hvor Olav skulle være ombudsmann for Alv Haraldsson (Katarina Jonsdatters første mann), noe Olav avsto.²⁵³ Ekteskapet mellom Ingeborg og Olav må ha vært inngått en gang etter 1409, da Ingeborg den 19. august dette året er nevnt med jomfrutittel.²⁵⁴

5.1.1 Gudrun Olavs datter

Gudrun Olavs datter er det eneste kjente barnet av Ingeborg Jonsdatter og Olav Håkonsson. Gudrun er ikke omtalt i samtidige kilder og er derfor vanskelig å si noe om bortsett fra at hun ble først ble gift med Erlend Eindridesson av Losna-ætta, som hun fikk døtrene Ingerd²⁵⁵ og Sigrid med, og at hun senere ble gift med Jon Smør. Hennes eksistens er i hovedsak kjent på grunn av resonnementer man har kunnet gjort ved hjelp av arvegangen i skiftet etter Junker Hans Sigurdsson.²⁵⁶ Erlend Eindridessons far var bror av Sigrid Erlendsdatter, som tidligere hadde skapt konflikt om Giskegodset og arven etter Håkon Sigurdsson.²⁵⁷ Kanskje var ekteskapet en måte for Losna-ætta til å sette en strek over de forgangne stridigheter. Som tidligere nevnt skulle kongen i 1439 utnevne drottsete, hvor Gudruns far, Olav, var en av kandidatene som ikke vant fram. Den andre kandidaten, som måtte se seg forbigått, var Erlend

²⁴⁹ Bergwitz, J.K. 1924: «Hvordan kan Losne-ætten – 1490 – ta arv efter Sudreim-ætten?», i *Historisk tidsskrift*, femte rekke, 1924, Den Norske Historiske Forening, Kristiania: s. 298.

²⁵⁰ DN V, 318; DN III, 545; DN XXI, 210; EJ s. 113. –I DN V, 318, et salgsbrev fra Håkon selv, kaller han seg Håkon *Eiuindar son*, mens han i Biskop Eysteins jordebok konsekvent er omtalt som Håkon *Munaáinssonr*.

²⁵¹ DN III, 545.

²⁵² DN XVI, 106.

²⁵³ DN III, 603.

²⁵⁴ DN I, 621.

²⁵⁵ For mer om Ingerd, se delkapittel 5.1.2.

²⁵⁶ DN VIII, 426. Skiftet etter Junkeren vender vi tilbake til i delkapittel 5.3.2.

²⁵⁷ Se kapittel 4.6.1.

Eindridesson, som sammen med sin svigerfar, Olav, måtte se på at deres svigerbror/morbror Sigurd Jonsson stakk av med det gjeveste ombudet i landet.²⁵⁸

Gudrun og Erlend Eindridesson fikk to døtre: Ingerd og Sigrid, gjerne omtalt som *Losnafruene*. Sigrid ble gift med den danske ridderen Bo Flemming, og de hadde sitt sete på Nesøya. Allerede i 1465 er han omtalt som «riddare på “Nässö”» og man kan tenke seg at ekteskapet med Sigrid derfor har vært inngått før dette.²⁵⁹ I norske diplomer finner vi Bo omtalt som riksråd første gang i 1461,²⁶⁰ og vi finner ham igjen referert til som det i 1491.²⁶¹ I tillegg var han hovedsmann først på Tunsberghus og senere på Akershus.²⁶² Sigrid og Bo fikk bare ett barn som vokste opp: datteren Magdalena. Hun ble gift med den danske riksråden Holger Eriksson, av adelsætta Rosenkrantz, som hun fikk sønnen Otte Holgersson med.²⁶³

5.1.2 Ingerd Erlendsdatter og arvestriden etter hennes død.

Ingerd var gift to ganger: først med ridder og riksråd Olav Guttormsson. Lite kan vi si sikkert om dette ekteskapet, bortsett fra at det ikke resulterte i livsarvinger. Olav var død før november 1484.²⁶⁴ Fra 1485 er det bevart et aktstykke som forteller at Ingerd og Fru Bodil (avdøde Olavs moster), var kommet til enighet om arven etter ham. Ingerd skulle få beholde gårdene Hananger, Grimsby, Lunde, Stokke, Frestad, Eitland og Østhassel livet ut. Deretter skulle gårdene tilbake til Bodil og hennes arvinger.²⁶⁵ Dette kan tyde på at eiendommene hadde vært Olavs odel.

Etter Olavs død giftet Ingerd seg med væpner, riksråd og lensherre Arald Kane. Han kom fra ei adelsætt som kunne skilte med flere tidligere riksrådsmedlemmer. På Nordmøre hadde Arald sin ættegård, Kanestraum, med underliggende gods.²⁶⁶ Ekteskapet de to imellom skulle for øvrig vise seg å by på problemer: ekteparet var for nært beslektet. Gjennom Ingerds første ekteskap var hun også blitt knyttet til Arald gjennom affinalt slektskap. Arald og Olav skal ha vært beslektet både i andre og tredje blodsbandsgrad.²⁶⁷ Paret var allerede forent i ekteskap og

²⁵⁸ DN XVI, 106.

²⁵⁹ SDHK 28403.

²⁶⁰ DN I, 853.

²⁶¹ DN VIII, 431.

²⁶² DN XVIII, 90; DN XXI, 621; DN I, 969.

²⁶³ Sandberg, P.Ø 1970: *Jordeboka over Hans Sigurdssons norske godskompleks, et forsøk på rekonstruksjon av Sudreimættens jordegods i Norge ca. 1500*, hovedfagsoppgave i historie ved universitetet i Oslo: s. 55.

²⁶⁴ Datering ut fra supplikk omtalt i neste avsnitt.

²⁶⁵ DN I, 945.

²⁶⁶ Hamre, L. 1971: *Norsk historie 1450 – 1513*, Universitetsforlaget, Oslo: s. 132.

²⁶⁷ «[Jo Rune] Ugulen meiner opplysningane om skyldskapen i 2. og 3. grad må vera feil – Olav og Arald må vera skyld i 3. og 3. grad. Det kan forklarast (...), men det krevst ein heil artikkel. Noko korkje han hadde tid til

det var derfor bare én ting de kunne gjøre: for å kunne forbli lovlig gift måtte de søke paven om dispensasjon fra ekteskapslovgivningen. Den 24. november 1484 innvilget paven deres ønske.²⁶⁸ Paret skal angivelig ikke ha visst om deres slektskap, noe som virker underlig med tanke på slektskapets nærhet. Men samtidig: det var snakk om *affinal* slekt, noe som var vanskeligere å holde rede på. Ekteskapet hevdet de for øvrig at ikke var fullbyrdet, noe som kan tyde på at tiden i uvisshet om slektskapet ikke hadde vært langvarig. «Samstundes demonstrerer dei kor godt dei kjenner kanonisk rett, ved å ta med ei forsikring om at dei enno ikkje hadde hatt kjødelege omgang – dei veit at det *også* er eit kriterium, sjølv om samtykkjet er det avgjerande.»²⁶⁹ Kanskje hadde de visst om slektskapet på forhånd, men var så sikre på positivt utfall at de fant det lettere å be om tilgivelse enn tillatelse.

Arald var kjent som en hensynsløs, grisk bondeutbytter.²⁷⁰ Blant annet nevner Lars Hamre at hans menn skal ha brukt vold for å true en bonde til å gi fra seg sitt odelsbrev og gård.²⁷¹ «I 1490-åra kom det så til eit par blodige samanstøytar mellom bönder og representantar for det norske aristokratiet. I baa tilfella synest årsaka å ha vore valdsferd og vyrdslaus framferd frå menn som representerte den övste verdslege autoritet i vedkomande distrikt.»²⁷² I 1496 ble Arald og flere av hans menn drept i ett av disse sammenstøtene, som fant sted på et ting på Sunnmøre.²⁷³ «det er likt til at det stod eit heilt slag der, sidan mange av sveinane hans vart drepne eller såra, og heile ålmugen på Summmøre vart rekna for skyldig i dråpe (...).»²⁷⁴ Drapet var trolig planlagt, da det i dommen ikke bare er skrevet om de som utførte drapet, men også om de som hadde vært med på råd, eller som samtykket i ugjerningen.²⁷⁵

Aralds ekteskap med Ingerd endte som hennes første: barnløst. Året etter mannens død gav Ingerd 8 gårder, som til sammen gav en landskyld på 15 spann og 2 øre, til Nidaros domkirke. For denne gaven skulle det til gjengjeld stiftes en prebende og holdes to ukentlige messer, for Ingerd, hennes «kære herre oc husbonde Arald Kane», og hennes foreldre, så lenge kirken

å skrive, eller eg har hatt høve til å finne ut av.» (Berg, S.H. 2004: *Kristenrettspraksis i norsk seinmellomalder*, hovedfagsoppgave i historie ved Universitetet i Tromsø: s. 76.)

²⁶⁸ *Diplomatarium Poenitentiarie Norvegicum*, i *Synder og pavemakt: botsbrev fra Den Norske Kirkeprovins og Suderøyene til Pavestolen 1438 – 1531*, Jørgensen, T. og Saletnich, G. (red.), 2004: s. 80.

²⁶⁹ Berg 2004: s. 78.

²⁷⁰ DPN s. 80.

²⁷¹ Hamre 1971: s. 133.

²⁷² Hamre 1971: s. 130.

²⁷³ DN X, 284.

²⁷⁴ Koht H. 1975: *Norsk bondereising*, Pax forlag, Oslo: s. 55.

²⁷⁵ Hamre 1971: s. 133.

stod.²⁷⁶ Hennes første mann nevnes ikke, men vi kan ikke se bort fra at hun tidligere har gitt gaver for hans sjel, men at dokumentene ikke er bevart.

Etter Aralds død var det søsteren Sigrids dattersønn, Otte Holgersson, som fungerte som Ingerds verge. Otte døde i 1526 og uten lagverge og med Ottens barn umyndige var Ingerd redd mange ville prøve å få hånd om hennes arv når den tid kom. Den hun fryktet mest var Inger Ottisdatter Rømer (til Austrått), som allerede hadde tatt noe av hennes arvegods.²⁷⁷ Hun sendte derfor et brev til erkebiskop Olav Engelbrektsson med bønn om at han måtte hjelpe henne å beskytte hennes gods.²⁷⁸ En drøy måned etter mottok erkebiskopen et annet brev. Denne gangen fra kong Fredrik I, som hadde tatt Ingerds gods under sin beskyttelse. Kongen ønsket at erkebiskopen skulle ta på seg vergemålet for godset og «(...) beder Erkebispem i Tilfælde af hendes Død at tage hendes Gods til sig, indtil det kan afgjøres, hvem der ere hendes rette Arvinger.»²⁷⁹ Ingerds uro var ikke ugrunnet. Etter hennes død var det ikke bare Inger Ottisdatter som ville ha tak i arven, men også Thure Jønsson²⁸⁰ ville også forsøke å utfordre Otte Holgerssons barn om arven. I den 13. og siste arveklassen i Landslovens arvebolk kom både Inger Ottisdatter og Thure Jønsson inn, som nærmere ektefødte slektninger av Ingerd enn firmenninger.²⁸¹ Men de stilte likevel bak Otte Holgerssons barn i arvetallet, som var av nærmere slekt. Ifølge et brev datert 5. september 1526 var Ingerd, som var blant de tre rikeste kvinnene i Norge, nylig død.²⁸² I dette brevet fortalte Thure Jønsson at erkebiskopen hadde utnevnt han som Ingerds rette arving. Han bad den danske hoffmesteren, Herr Mogens Göye, om hjelp med å få kongen til å befale godset utlevert fra Inger Ottisdatter og hennes svigersønn Vincents Lunge, som uten rett hadde tatt arven etter Ingerd. Tre år senere ble det avsagt dom i saken om arven. Hertug (senere kong) Kristian III og flere norske og danske riksrådsmedlemmer tildømte Otte Holgerssons barn arven.²⁸³ Men Vincents Lunge var uvillig til å gi fra seg godset. Striden fikk stor oppmerksomhet. Dom var avsagt og konge, hertug, erkebiskopen, bergensbiskopen og befalingsmannen på Bergenhus m.fl. var blandet inn. Til slutt endte det med at erkebiskopen tydde til militær makt, og fratok Inger Ottisdatter

²⁷⁶ DN V, 977.

²⁷⁷ Inger Ottisdatter var datter av Ingerds tremenning, Otte Matsson. Hun var den samme som Henrik Ibsen senere baserte sitt stykke med samme navn.

²⁷⁸ DN X, 514.

²⁷⁹ DN IX, 563.

²⁸⁰ Thure Jønsson var sønn av Ingerds tremenning, Jøns Knutsson. Se figur 10 s. 60.

²⁸¹ «(...) men om alle disse [tidligere oppnevnte arvinger]* mangler, da tar de, som er firmenninger i slegt, medmindre der findes nærmere egtefødte, før av samfædre end av sammødre, saaledes som foran utgrenes i arvetallet, førend [arven] gaar til kongen.» (MLL V, 7.) * klamme innført av oppgavens forfatter.

²⁸² Berg: 2004: s. 76; DN XIII, 413.

²⁸³ DN IX, 637.

og Vincents en mengde gods (deriblant Giske). Etter dette ba Henrik Krummedike²⁸⁴ (som handlet på vegne av de etter dom rette arvingene) ham utlevere godset blant det, som tilhørte Otte Holgerssons barn.²⁸⁵ Inger Ottedatter vil vi komme tilbake til senere, da hun også hadde tilegnet seg annen eiendom hun ikke hadde rett til.²⁸⁶

I et brev fra Vincents Lunge, til erkebiskop Olav, skrevet engang om høsten 1526, finner vi en henvisning til Ingerd Erlendsdatters testamente. Dessverre er ikke mer gjengitt enn at hun skal ha testamentert sølvttøy til erkebiskopen.²⁸⁷ Ut fra Ingerds rikdom kan man gå ut fra at testamentet trolig har omfattet mer enn bare denne ene gaven.

5.2 Katarina Jonsdatter

Etter Katarina Jonsdatter har vi to aktstykker som vitner om formidling av verdier uten at hun måtte ha andres samtykke. Det første omtaler sletting av gjeld, på 100 arnske gylden, som hennes bror, Sigurd Jonsson, skyldte Sigrid Nikulasdatter, som var enke etter adelsmannen Markvard Bukk fra Pommern.²⁸⁸ Det andre er et gavebrev fra 1455, hvor hun ga dattersønnen Alv Knutsson tiendegave (hvert tiende markebol) av alt jordegods hun hadde arvet fra sine foreldre.²⁸⁹ Filipa Hansdatter var vitne til utferdigelsen av brevet og hang ved sitt segl.

Katarina var gift to ganger. Begge gangene med riddere som var medlemmer av riksrådet. Etter hennes første mann, nordmannen Alv Haraldsson Bolt, er det bevart et knippe aktstykker som vitner om aktivitet i forhold til eiendom. Heriblant finner man både avtaler om grenser mellom gårder, fordeling av gårder og et odelskifte.²⁹⁰ I den tidligere nevnte saken om arven etter Håkon Sigurdsson fra 1409, kan vi se at Alv fungerte som ombudsmann for både sin kone og hennes to gjenlevende søsken, Sigurd og Ingeborg.²⁹¹ Alv var trolig mye eldre enn Katarina. Allerede i 1369 finner vi Alv omtalt som væpner da han var med å besegle et

²⁸⁴ Henrik Krummedike kommer vi tilbake til i kapittel 6.1 og 6.2.

²⁸⁵ Larsen, S.U. 1994: «Kvinnene til Giske», i *I balansepunktet: Sunnmøres eldste historie ca. 800 – 1600*, Larsen, S.U. og Sulebust, J. (red.), Sunnmørsposten forlag, Ålesund: s. 222.

DN VIII, 606.

²⁸⁶ I kapittel 6.1.2 kommer vi tilbake til både Fru Inger til Austrått og Thure Jønsson. Da møter vi dem for øvrig et par år tidligere enn i dette kapitlet.

²⁸⁷ DN IX, 572.

²⁸⁸ DN II, 725; Hansen, L.I. under utgivelse: Manus til kronologisk kapittel 1100 – 1500, kommer i *Telemarks historie* bd. 1. Agerøy, N.I., Rian, Ø., Rovde, O., Schrumpf, E. og Skobba, I. (red.), Fagbokforlaget, Bergen: s. 64

²⁸⁹ DN II, 810.

²⁹⁰ DN III, 579; DN V, 442; DN X, 110.

Et odelskifte var et makeskifte av odlet eiendom. Dette var én av fire måte en kunne få odelsrett til ny eiendom (se kapittel 2.3)

²⁹¹ DN I, 621.

kongelig fullmaktsbrev.²⁹² Han må da minst vært 15 år, siden menn da ble regnet som vitnefør og ansvarlig for sine handlinger, men var trolig eldre.²⁹³ Katarina er, i likhet med sine søsken, omtalt i norske diplomer første gang i år 1400 i faren, Jon Marteinssons testamente. Hun døde rundt 1455, og man kan ut fra det tenke seg at hun har vært ganske ung da hun giftet seg første gang. Fra ekteskapet med Alv hadde Katarina to døtre: Agnes og Gro. Den yngste av døtrene må være født senest mot slutten av 1411. Dette året skal Alv i midfasten, ifølge en bevart dagboknotis, ha dødd i Vadstena kloster i Sverige, og blitt begravet der.²⁹⁴ I etterkant kan man spore en uenighet om noe av Alvs gods: en Nils Rolfsson hadde kommet til Alv på hans dødsleie for å be Alv gi ham sitt gods tilbake. I 1417 førte Katarina to vitner som hadde vært hos Alv da Nils Rolfsson avla sitt besøk hos Alv. De kunne fastslå at Alv hadde svart Nils at han hverken var han noe skyldig eller ville gi han noe.²⁹⁵ Sannsynligvis har Rolf nektet å gi slipp på dette, og vi av den grunn sitter igjen med vitnebrevet mot hans krav.

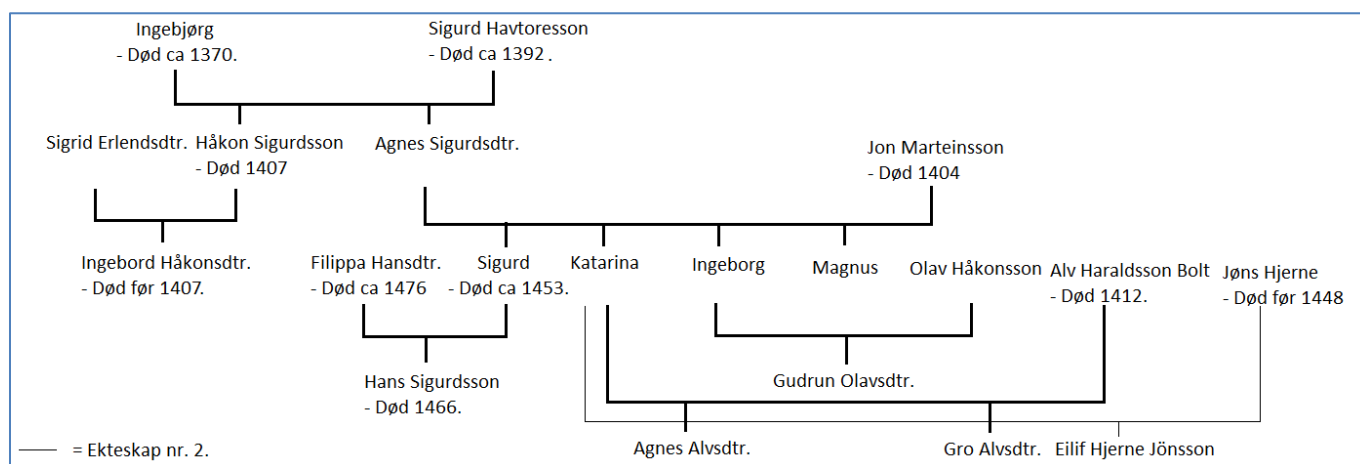

Figur 7: Oversikt over Ingebjørg og Sigurds barn og barnebarn.

Når Katarina inngikk sitt andre ekteskap kan vi ikke si sikkert, men det må ha skjedd før 1420, da Katarina er omtalt som Jøns Hjernes velbårne hustru. Dette var i brevet hvor Margreta Eilifsdatter skjenket dem fjerdings- og tiendegave i land og løsøre, samt Manvik gård og alt hennes gods i Vestfold.²⁹⁶ Dersom de ikke fikk felles barn skulle de kun beholde Manvik ut deres levetid før gården skulle gå til Katarinas bror, Sigurd. Jøns kom fra Sverige og var sønn av ridderen Johan Hjerne, som eide mange gårder i Småland, Blekinge og Skåne,

²⁹² RN VI, 1364.

²⁹³ Imsen, S. 2004: «Lagalder», i *Norsk historisk leksikon: Kultur og samfunn ca. 1500 – ca. 1800*, Imsen, S. og Winge, H. (red.), 2. utg. Cappelen akademisk forlag, Oslo s. 236.

²⁹⁴ RN IX, 784.

²⁹⁵ DN V, 522.

²⁹⁶ DN I, 671.

samt i Norge.²⁹⁷ Med Jøns Hjerne fikk Katarina sønnen Eilif. 1440 ga Eilif sitt samtykke til et makeskifte mellom Katarina og Sigrid Nikolasdatter. I transaksjonen var flere gårder involvert, alle i Vestfold.²⁹⁸ Verdien på eiendommene kvinnene skiftet seg imellom var i overkant av tre markebol. Kanskje var Jøns død allerede på dette tidspunktet, da det i utgangspunktet var mannen som skulle rå for konas eiendom. Jøns var i alle fall død før 15. september 1448. Da skiftet Katarina og sønnen mellom seg det godset Katarina og Jøns hadde fått hos Margreta Eilifsdatter.²⁹⁹

Vi sitter dessverre ikke igjen med noen dokumenter som kan fortelle oss om hva som ble gjort ved inngåelsene av de to ekteskapene. Vi vet derfor ikke hvordan félaget var avtalt, hva som eventuelt ble holdt utenfor, eller hvilke morgengaver Agnes fikk. Vi kan for øvrig gå ut fra at hennes medgift, og tilgavene fra hennes ektemenn, må ha vært omfattende.

5.2.1.1 Alvsdøtrene

Som nevnt over hadde Katarina døtrene Agnes og Gro fra sitt ekteskap med Alv Haraldsson. Om Alvsdøtrene er det lite vi kan si sikkert, bortsett fra hvem de ble gift med, og hvem deres etterkommere var, og at de begge oppnådde en høy alder. I 1468 skiftet de morens Vestfoldseiendom, Manvik og Manvikgodset, halvt om halvt mellom seg.³⁰⁰ Fire år seere ble det skiftet arv mellom Agnes og Gro.³⁰¹ Trolig var det arveoppgjøret etter foreldrene som ikke var fullført, til tross for at deres far var død for 60 år siden, og deres mor i alle fall hadde vært død i 20 år. Navnene på gårdene i skiftebrevet er i stor grad ugjenkjennelige, men et par steder kan man se at det er snakk om gårder som «her Aloff Harelsson ottæ».³⁰²

Gro ble gift med Mats Jakobsson, som var dattersønn av Otte Svalesson Rømer. Gro og Mats fikk tre barn: Otte, Jakob og Gjertrud. Otte var far til Fru Inger til Austrått, som vi tidligere har møtt i konflikten om arven etter Ingerd Erlendsdatter. Agnes ble gift med lagmann fra Vestgötaland, Knut Jønsson, av den svenske adelslekten Tre Roser. Sammen fikk de barna Alv, Jøns, Ragnfrid og Katarina. I det neste kapitlet vil vi følge Alv Knutsson og tre av hans etterkommere videre.

²⁹⁷ (Forfatter og publiseringsdato ikke oppgitt): «Hiärne, släkt», i Svenskt biografiskt lexikon, tilgjengelig fra: <http://sok.riksarkivet.se/sbl/Presentation.aspx?id=13617> [15.4.2014]

²⁹⁸ DN VIII, 308.

²⁹⁹ DN II, 781.

³⁰⁰ DN XXI, 558.

³⁰¹ DN II, 885.

³⁰² DN II, 885.

5.3 Sigurd Jonsson og Filippa Hansdatter av Eberstein

I motsetning til slektens forrige overhode, den mer tilbaketrukne Håkon Sigurdsson, holdt hans søstersønn, Sigurd, seg midt i sentrum for det politiske liv. Han sto kongen nært og var i to perioder landets fungerende leder. Som jeg tidligere har skrevet ble Sigurd i 1439 valgt til å styre landet, i kongens fravær, under tittelen drottsete – et embete hans mormors far, Erling Vidkunsson, hadde bekledd vel hundre år tidligere.³⁰³ Perioden var preget av misnøye med kong Erik av Pommern, i alle de tre unionslandene. Det danske riksrådet sa opp sin troskap til kongen i 1439, og valgte året etter Eriks nevø, Kristoffer fra Bayern til ny konge. Da han i 1442 ble valgt også til svensk og norsk konge trakk Sigurd Jonsson seg tilbake som drottsete, men skal da også ha blitt slått til ridder. Da kong Kristoffer døde, i 1448, ble Sigurd Jonssen igjen Norges fungerende leder, men denne gangen under den nye tittelen *Riksforsander*.³⁰⁴ Men kanskje kunne Sigurd klatret det aller siste steget mot toppen. Han var nevnt som mulig kandidat som konge, men kanskje anså han det som viktigere å følge konstitusjonell sedvane, ettersom han valgte å støtte Christian av Oldenburg i tronstriden.³⁰⁵ Sigurd var hovedarving til både onkelen, Håkon Sigurdsson, og til Margreta Eilifsdatter. I sin levetid var han landets desidert største verdslige godseier. Dette og hans herkomst, som direkte etterkommer av Håkon V (i fjerde ledd), kan ha vært viktige faktorer, for hans sterke stilling i forhold til kongemakten.

Som tidligere nevnt (i kapittel 4.6.1) var Giskegodset et konfliktobjekt helt fram til midten av 1420-tallet – dette til tross for at Sigurd og hans søstre i 1409 ble tildømt arven etter Håkon. Ifølge Landslovens arvebolk skulle for øvrig ikke hans søstre arvet Håkon, ettersom Sigurd levde.³⁰⁶

Sigurd Jonsson er omtalt i et enormt antall aktstykker. De aller fleste stammer fra hans virke som drottsete/riksforsander. Som nærmeste arving til Margreta Eilifsdatter var han med å godkjenne minst tre transaksjoner hvor hun ga bort eller solgte jord.³⁰⁷ Som nevnt i kapittel 4.5, var dette fordi hun hadde overskredet grensen for hvor mye hun fritt kunne gi bort av egen eiendom.

³⁰³ DN XVI, 160.

³⁰⁴ Opsahl, E. 13.2.2009b: «Sigurd Jonsson», i *Norsk biografisk leksikon*, tilgjengelig fra: http://nbl.snl.no/Sigurd_Jonsson [1.2.2014]

³⁰⁵ Opsahl 13.2.2009b: http://nbl.snl.no/Sigurd_Jonsson .

³⁰⁶ «Nu er de [ektefødt sammødre morbror/ektefødt søstersønn av sammødre søster] ikke til, da tar egtefødt sammødre moster og egtefødt søsterdatter, kommet av sammødre søster (...).» (MLL V, 7).

³⁰⁷ DN I, 677; DN II, 684; DN III, 674.

Striden om Giskegodset, mot Håkon Sigurdssons enke og hennes nye mann, endte med at Sigurd overtok gården i 1425.³⁰⁸ Sigurd var nå en voksen mann. Hans framtidige kone, Filippa – datteren til grev Hans av Eberstein, var derimot bare om lag fem år. Aldersforskjellen dem imellom må derfor ha vært minst 19 – 20 år, trolig mer. Hennes alder kan vi slå fast grunnet en avskrift av et brev fra 1429, hvor paven ga positivt svar på en supplikk fra Filippas far. Paven innvilget Filippa unntak fra klosterreglene, slik at hun kunne tas opp i birgittinerklostret i Vadstena, til tross for at hun bare var ti år.³⁰⁹ Filippa var grev Hans eldste, og kanskje eneste arving på dette tidspunktet.³¹⁰ Meningen har derfor neppe vært at Filippa skulle leve sitt liv ut som nonne. Filippa ble oppfostret i klosteret, men årene der ble ikke mange: allerede i 1435 ble hun omtalt som *Hustru*.³¹¹ Kanskje har ekteskapet vært inngått så snart Filippa var gammel nok. Valget av Vadstena kloster som oppfostringssted var ikke tilfeldig: her var både Filippas mor og morfar begravet, og hennes moster, Anna, var viet til klosteret som nonne.³¹² Filippas far kom opprinnelig fra Pommern, hvor han hadde sin grevetittel fra, men slo seg en periode ned i Sverige, hvor han var en av kong Erik av Pommerns mest trofaste menn. I dag står han igjen som den eneste kjente privatperson med grevetittel fra middelalderens Sverige.³¹³

Vi kjenner noen tilfeller hvor Sigurd var delaktig i eiendomstransaksjoner, som en av de aktive partene. I 1417 skiftet Sigurd 2 markebol (16 øresbol) jord i Ringebru med 20 øresbol jord i samme sogn, hvor motparten, som fikk den største delen betalte hele mellomlegget.³¹⁴ 1420- og 1430-tallet var preget av uro blant bøndene. Økte skatter og misnøye med utenlandske fogder, med manglende forståelse av norsk lov, rett og det norske leilendingssystemet. I 1436 spisset det seg da bønder og deler av lavadelen, under ledelse av Amund Sigurdsson Bolt gikk til opprør. Til tross for å ha inngått våpenhvile inntok opprørerne bispegården i Oslo, men der ble de også tvunget til å kapitulere. Mot løfter om at opprørerne skulle være kongen trofaste og lydige skulle riksrådet tale deres sak. De krevde bl.a. følgende: «(...) at utlendinger verken skulle få embeter i stat eller kirke, at inngiftete utlendinger skulle få bo i riket, men ikke ha noen embeter, at drottseteembetet skulle besettes,

³⁰⁸ DN I, 706.

³⁰⁹ DN XVII, 467.

³¹⁰ Grev Hans fikk senere to døtre i et ekteskap med Fru Eline.

³¹¹ DN VIII, 295.

³¹² (Forfatter ikke oppgitt) 1927: «Bülow, släkt», <http://sok.riksarkivet.se/sbl/artikel/16216>, [14.3.2014]
Hildebrand, B. 1949: «Hans (Eberstein) Everstein, greve av», i *Svenskt biografiskt lexikon*, tilgjengelig fra: <http://sok.riksarkivet.se/sbl/artikel/16567>, [29.3.2014]

³¹³ Hildebrand 1949: <http://sok.riksarkivet.se/sbl/Presentation.aspx?id=16567>

³¹⁴ DN V, 521.

at mynt skulle slås innenlands og at riksseglet skulle bringes tilbake til landet.»³¹⁵ I 1438 kom den såkalte *Gråtopp-reisningen*, hvor Hallvard Gråtopp og opprørsflokkene skulle, ifølge Olav Bukk (som vel og merke var en av de som fikk opprøret rettet mot seg), ha plyndret kirker og allmue, øvet vold mot «dannemenn», og truet lek og lærd, kvinner og menn, og rik som fattig. Det ser ut til at det kan ha vært utenlandske fogder og mektige menn, som med sin fremferd mot bøndene indirekte hadde forårsaket oppstanden.³¹⁶ Opprørernes mål var Akershus, hvor skattene havnet, men der ble de slått tilbake av troppene på festningen.³¹⁷ I 1439 fikk Sigurd Jonsson hele Kauserud (i Kise på Romerike), av en tilsynelatende angrende mann, for å bøte for «(...) all the skyldinger saker oc brot som jak mot honom [Sigurd] till thenna dagh giort hafuer (...)»³¹⁸ Det som lå bak denne voldsomme angeren var nettopp deltakelsen i Gråtopp-opprøret. I tillegg til Kauserud fikk Sigurd en hel del naturprodukter, 20 uspesifiserte mark og fem storfe.

I 1440 solgte Erik Ivarsson det han eide i Slette, Aaseng, øvre og nedre *Hedal*, til Sigurd Jonsson og en Thorstein Pålsson, uten at det er oppgitt hvem som kjøpte hva.³¹⁹ I en treårsperiode skal Sigurd ha sittet med en tredjedel av *Staheims* fiskehøl. Dette hadde han fått mot å gi giveren opphold livet ut, som i dette tilfellet kun varte syv uker etter overtakelsen. Grunnen til at eierskapet ble kort var at andre satt med odelsretten og dermed krevde det tilbake. Det var brødrene av giveren som kom tilbake og krevde sin rett, ettersom deres bror var «wanuitigh» og derfor ikke i stand til å rå over sin part. Sigurd fikk som sagt beholde fiskehølen i tre år, for at han skulle få inndekt de utgiftene han hadde med å ta hånd om den vanvittige mannen.³²⁰ Kun ett dokument som vitner om Sigurds salg av jord er bevart, nærmere bestemt to kyrleie i gården *Blikar*, i Hedalen, i Vaage.³²¹

For første gang i mitt kildemateriale er det bevart diplomer som nevner avtaler og transaksjoner mellom ektefeller. Som morgengave hadde Sigurd gitt Filippa *Fiskedim* og det underliggende godset i Vestgötaland. Dette kommer frem i et gavebrev fra 1465 – 66, hvor Filippa ga sin morgengave videre.³²² I brevet henviste hun også til det opprinnelige morgengavebrevet. Dette er imidlertid gått tapt, men takket være hennes disposisjon kjenner vi i alle fall deler av innholdet. I tillegg er det (fra 1482) bevart et diplom hvor seks menn

³¹⁵ Moseng m. fl. 2007: s. 348.

³¹⁶ Hansen, under utgivelse: s. 65 – 66.

³¹⁷ Hansen, under utgivelse: s. 65 – 66.

³¹⁸ DN IX, 276.

³¹⁹ DN III, 759.

³²⁰ DN XV, 196.

³²¹ DN III, 762.

³²² DN XVIII, 87.

vitnet om at de flere ganger hadde lest et brev, utferdiget av Sigurd og Filippa. I brevet skal det ha vært skrevet at den lengstlevende skulle eie halve boet, såfremt det var arvinger å skifte med, samt at det skulle være helmingsfélag i både løst og fast.³²³ Helmingsfélag hadde blitt mer og mer vanlig utover 1300-tallet, og man kan gå ut fra at mange av de tidligere ekteskapene jeg har tatt for meg også har skiftet etter denne formen. Dette er for øvrig første gang i mitt kildemateriale det er bevart kilder som fastslår dette, selv om informasjonen kommer fra andre dokumenter.

Filippa beholdt kontakten med sin slekt på morssiden, i alle fall økonomisk. I 1435 lovde Henrik Bülow å betale Filippa tilbake 200 svenske mark han var henne skyldig, innen Mortensdag (11. november) om to år.³²⁴ Henrik var sønn av Filippas morbror Ditlev Bülow. 11 år senere hadde Filippa lånt et tilsvarende beløp til en annen morbror, Ficke Bülow. Som sikkerhet pantsatte han Noteby i Sverige, med ni underliggende gårder, som han hadde arvet etter brorsønnen, Henrik Bülow, som nå var død. Om han ikke hadde betalt tilbake den lånte summen til neste påske skulle Filippa og hennes arvinger beholde gårdene.³²⁵ I 1447 skulle arven etter Filippas far fordeles mellom henne, grev Hans' enke og Filippas halvsøstre. Sigurd tok del i skiftet på Filippas vegne, og kunne hente hjem 9489 svenske mark til sin kone, mens Filippas stemor og halvsøsken beholdt resten.³²⁶ Dette er siste gang vi finner Sigurd i kildematerialet utenom hans offisielle rolle.

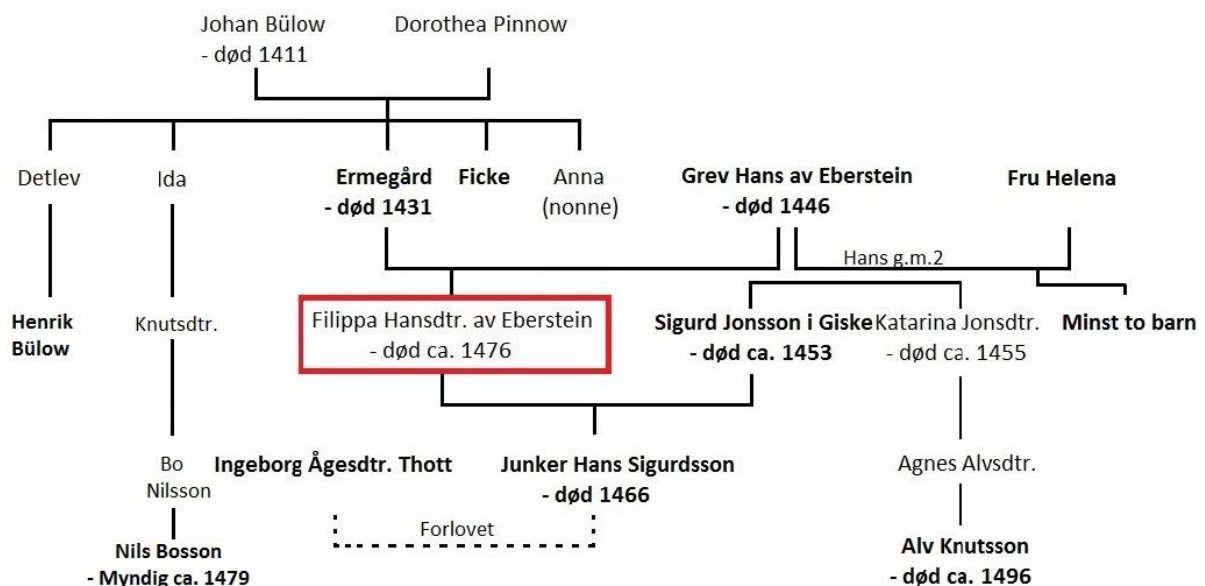

Figur 8: Filippa Hansdatters forbindelser i det bevarte kildematerialet.

³²³ DN II, 919.

³²⁴ DN VIII, 295.

³²⁵ DN V, 735.

³²⁶ DN II, 774.

Sigurd var trolig yngre enn sin søster Katarina. Hennes dattersønn, Alv Knutsson, ble i 1454 forlenet Solør for sin livstid, slik Sigurd Jonsson hadde hatt lenet.³²⁷ Sigurd var trolig død på dette tidspunktet, og i norske diplomer finner vi han ikke omtalt som levende etter 1452.³²⁸ Da Sigurd døde skulle godset i tråd med helmingsfélaget, deles halvt om halvt mellom Filippa og deres eneste barn, sønnen Hans som grunnet sin morfars stilling bar tittelen *Junker*. Det er bevart to diplomer som beretter om gaver, i form av eiendom, gitt av Filippa etter hun ble enke. Den første var morgengaven som hun i 1466 gav sønnens forlovede.³²⁹ Den andre var bergensgården Dreggen, som hun i 1472 ga til Alv Knutsson.³³⁰

5.3.2 Junker Hans Sigurdsson, og Filippas siste år

Etter Junker Hans Sigurdsson er det få kilder som kan berette om hans liv og virke. Han har trolig ikke vært politisk aktiv på høyt plan, da vi hverken finner han igjen som aktiv part eller vitne i norske diplomer. Hans store fravær i kildene virker påfallende når man vet at dette var en av landets mest velstående menn. Faktisk er det kun bevart ett diplom vedrørende Hans fra hans egen levetid: nemlig et brev fra 1464, som beskriver avtalene som var inngått mellom Hans og forloveden Ingeborg Ågesdatter, av den danske adelsslekta Thott. I sitt slag det første bevarte i mitt kildemateriale. I dette brevet står følgende:

(...) At strax the komme baade i een sængh, Tha scal wara hælfningx fælagh, them i mellen, baade i løso oc fasto alt thet the æghæ, eller æghendæ worde, Oc gaff forde Hans Siwrdsson henne po samme tiidh til morgengaffwo, Eghendom i swo møkit gotz, som han oc hans moodher aaghe i Væstregötland (...) ³³¹

Ingeborg fikk også en ekstra morgengave som var 300 lødige mark, med pant i Giske og Giskegodset. Videre står det spesifisert hvordan det skulle deles mellom den gjenlevende og andre arvinger når en av dem døde: Dersom Hans døde før sin mor og Ingeborg, skulle Filippa skulle ha det norske godset, mens Ingeborg skulle ha godset i Vestgötaland. Dersom den gjenlevende ektefellen ikke hadde barn å skifte med, hadde han/hun enkelte ting som skulle holdes utenfor skiftet. For Ingeborg var det hennes morgengaver, hennes klær, gull og sølv. I tillegg skulle hun ta ut fjerdings- og tiendegave *før* det ble skiftet halvt om halvt med

³²⁷ DN II, 808.

³²⁸ DN V, 779.

³²⁹ DN XVIII, 87.

³³⁰ DN I, 900.

³³¹ DN XVI, 219.

Hans' arvinger i løst og fast. Dersom Hans overlevde Ingeborg, skulle hans hester, rustning og gullringer, samt thet bezste tingh j gardin, holdes utenfor skiftet. Filippa var til stede da avtalen ble inngått, og samtykket i dette med fri og god vilje.³³² Hans og Ingeborg ble aldri gift. Hans døde senest i 1466, før både sin mor og sin forlovede.³³³ Til tross for dette valgte Filippa, året etter, som nevnt over, å skjenke Ingeborg morgengaven hun selv hadde fått av Sigurd Jonsson.³³⁴ I 1476 ble det utstedt en vidisse av gavebrevet.³³⁵ Kan hende var det klart at Filippa ikke hadde lenge igjen, og at det derfor var viktig å stadfestet den tidligere gitte gaven, slik at hennes eventuelle arvinger ikke skulle utfordre Ingeborgs krav til eiendommen.

Mellom Hans' død og tidspunktet for skiftet etter han ble gjennomført gikk det minst 24 år! Ifølge arvebolken i Landsloven var Filippa nærmeste arving til sønnens gods, men store deler av godset var odelsgoods og skulle derfor tilbake til slektslinjen det kom ifra. Filippa var trolig den som stod for forvaltningen av godset fram til hun døde.³³⁶ Filippa var senest død i første halvdel av 1477, mulig året før. Men hvem skulle arve henne? Kanskje hadde Filippa tatt sete på Dønnes. I alle fall var det der hun skulle ha ytret at «(...)om her Nils Booson lefde henne vth, då war jngen hennes arfuinge huarken i Suerige eller Norige vthann hann.»³³⁷ Nils Bosson Grip var nylig blitt myndig i 1479, og skulle senere bli blant annet svensk riksråd og ridder.³³⁸ Nils var sønnesønn av hennes moster, Idas, sønn.³³⁹ Etter norsk lov hadde for øvrig ikke Nils rett til Filippas arv, og etter mer enn *år og dag* var gått hadde hverken han eller noen andre meldt seg som arving. Hennes løse gods og penger ble derfor, i tråd med loven, tildømt kong Christian I.³⁴⁰

Først i 1490 ble det voldsomme godskomplekset etter Hans skiftet mellom arvingene. Årsaken til at skiftet tok så lang tid, var uenighet om fordelingen av godset, blant annet eiendommene i Bergen.³⁴¹ Ifølge arvebolken i landsloven var Hans nærmeste arvinger hans tre kusiner: Gro og Agnes Alvsdøtre og Gudrun Olavsdatte.³⁴² Da arven skulle fordeles, var imidlertid disse gått bort. De tre kusinene til Hans hadde til sammen fått ni barn, men etter

³³² DN XVI, 219.

³³³ DN XVIII, 87.

³³⁴ DN XVIII, 87.

³³⁵ DN XVIII, 99.

³³⁶ Sandberg 1986: s. 6.

³³⁷ SDHK 30373.

³³⁸ Gillingstam, H. 1967 – 69: «Nils Bosson (Grip)», i *Svenskt biografiskt lexikon*, tilgjengelig fra: <http://sok.riksarkivet.se/sbl/Presentation.aspx?id=13213> [15.5.2014]

³³⁹ Se figur 8 s. 64.

³⁴⁰ MLL V, 11; DN II, 907.

³⁴¹ *Gørvel Fadersdatters regnskap over Giske og Giskegodset 1563*, Sandberg, P.Ø. (red.), 1986, Norsk historisk kjeldeskrift-institutt, Oslo: s. 6.

³⁴² MLL V, 7. – 6. arveklasse.

loven skulle arven deles i forhold til de arvingene som levde på tidspunktet for arvelaters død.³⁴³ Arven skulle derfor deles i tre, for så å fordeles mellom de nye arvingene. Godset ble skiftet mellom Alv Knutsson, Otte Matsson og Arald Kane. Sistnevnte stilte på vegne av Losnafruene. Godsamlingen som generasjon for generasjon siden slutten av 1200-tallet, hadde vokst seg til en størrelse som kun kongen gods kunne overgå, skulle nå splittes opp.

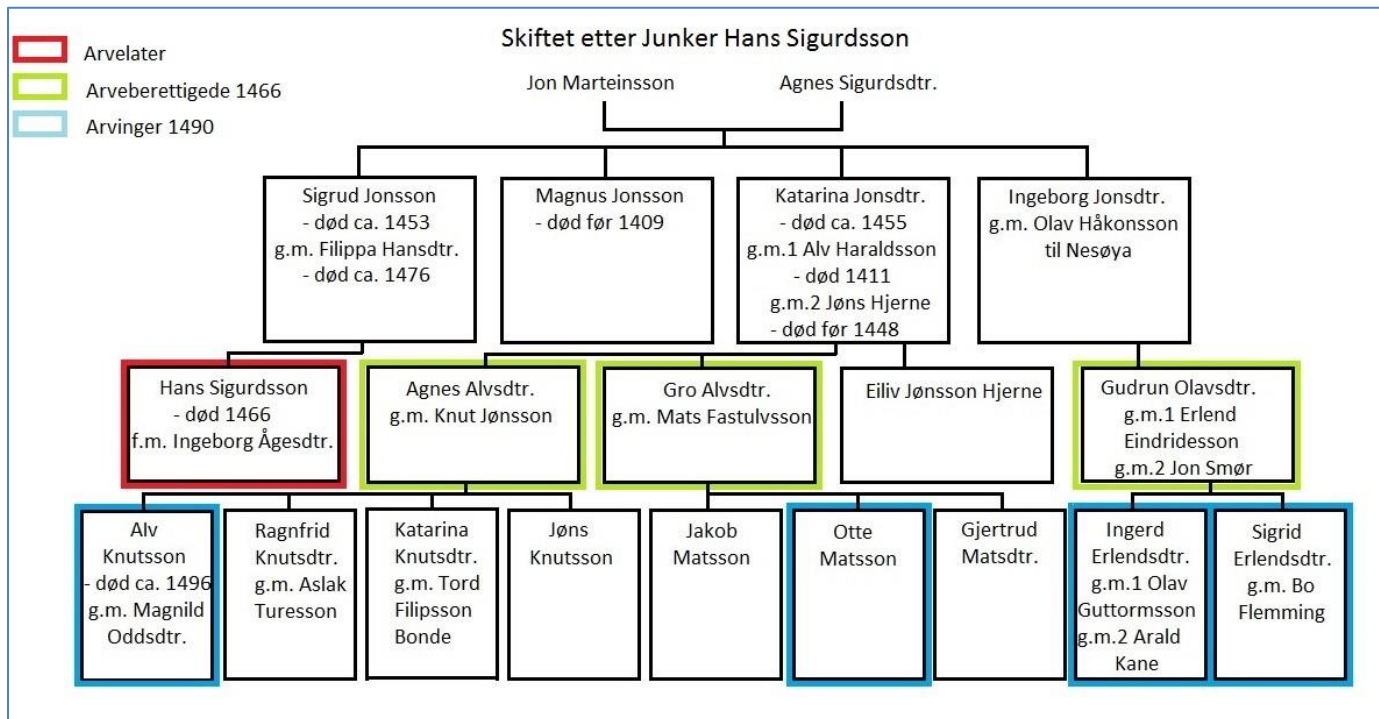

Figur 9: Arvegangen etter junker Hans Sigurdsson.

Delingen av det norske godset har Per Øyvind Sandberg sammenfattet på følgende vis:

Herr Alf Knutsson av Tre Roser og hans søsken fikk: Sørums med alt gods på Romerike og i Hallingdal, Skenem i Oslo, Giske med alt gods i Romsdal og på Sunnmøre, 5 gårder i Senja len, 1/3 av landvarden i Gryllefjorden, Torsken og Øifjorden (...). Herr Otte Matsson og hans søsken fikk: Kvåle med alt gods i Sogn, godset i Åkrafjorden og Sunnhordland, en gård ved "Næsitt", alt gods i Nordfjord, Sørøya i Finnmark med spek og landvarde i to av tre år, 6 gårder i Senja len, 1/3 av landvarden i Gryllefjorden, Torsken og Øifjorden (...). Representanten for fruene Ingerd og Sigrid Erlendsdøtre av Losna, væpneren Arild Kane, fikk: Dønnes med alt gods på Helgeland, 1/2 av landvarden i Vegin + 12 fljerdinger? i landskyld, alt gods i Surnadalen og andre steder i Edøy len (Nordmøre) som hørte til arven etter junker Hans, Møyfjorden i Senja med

³⁴³ MLL V, 7.

Treelen og Hob, 5 gårder i Senja len, 1/3 av landvarden i Gryllefjorden,
Torsken og Øifjorden (...).³⁴⁴

Godset på Hjalmland, som stammet fra Fru Herdis Torvaldsdatter ble fordelt slik: Alv Knutsson og hans søsken fikk Valia og alt gods i Walls, Foula, eiendom i Sandness og Northmavine og alt gods i Unst og Fetlar. Otte Matsson og søsknene fikk Papa (Stour), Wethersta og Busta i Delting, alt gods i North Mavine og eiendommene i Yell. Og til sist fikk Arald Kane og Losnafruene Noss med all underliggende eiendom, alt land i Bressay, Ustaness i Whitmess og eiendom i Tingwall, Delting, Lunnastig, Nesting og Whalsey.³⁴⁵

I skiftebrevet får man en gjennomgang av hvordan godset skal fordeles, om enn enkelte deler blir forklart nøyere enn andre. F.eks. skulle både Otte Matsson og Losnafruene få *en gord i Aristafiorden*. Disse kan vi først ut fra senere kilder identifisere som gårdene Laupstad og Vik, på henholdsvis øyene Andørja og Rolla, i det som i dag er Ibestad kommune.³⁴⁶ Godset i Vestgötaland er ikke omtalt. Det skal ifølge félagskontrakten mellom Hans og forloveden, og gavebrevet fra Fru Filippa ha blitt gitt Ingeborg Ågesdatter.³⁴⁷ Godset, som bestod av 23 gårder, finner man igjen i jordeboka til Ingeborgs andre mann, Sten Sture, fra 1502.³⁴⁸

De av Filippas forbindelser vi finner igjen i norske aktstykker og SDHK, var nesten alle knyttet til henne gjennom slektskap – enten via blodsband eller svogerskapsforhold. Det eneste unntaket var Ingeborg Ågesdatter, hvis slektskapsforhold til Filippa kun ble forhindret av Hans Sigurdssons død. I Filippas gavebrev til Ingeborg omtalte hun henne for øvrig som «*myn elskelige dotter*».³⁴⁹ Etersom vi ikke har noe grunnlag til å bedømme hvor mange diplomer etter Filippa som kan ha blitt borte gjennom årenes løp, kan man ikke trekke noen sikre slutninger, men det ser tilsynelatende ut til at hun i all hovedsak har handlet i forhold til sine slektninger.³⁵⁰

I forhold til forvaltningen av det voldsomme godsmassivet ser det, ut fra dagens kildegrunnlag, ut til at Hans Sigurdsson spilte en relativt passiv rolle i forhold til mange av sine forgjengere. Det er ikke bevart aktstykker som vitner hverken om kjøp eller salg fra hans periode som innehaver av godset. Det skal dog nevnes at hans periode som overhode for den

³⁴⁴ Sandberg (1970): s. IV. –Se vedlegg 12 for kart over Bjarkøygodset i 1490.

³⁴⁵ Stylegar og Schei 2007: s. 113 – 114. –Navnene slik de står gjengitt på engelsk i artikkelen. –Se vedlegg 14 for kart over Hjalmlandsgodset.

³⁴⁶ Sandberg 1970: s. 130.

³⁴⁷ DN XVI, 219; DN XVIII, 87.

³⁴⁸ Sandberg 1970: s. VIII.

³⁴⁹ DN XVIII, 87.

³⁵⁰ Se figur 8 s. 64.

enorme godsmassen ikke ble nevneverdig lang. Hans far døde trolig rundt 1452 – 1453, og Hans selv i 1466.

5.4 Oppsummering:

I denne perioden ble flere varige slektslinjer etablert. Brorparten av arven etter Jon Marteinsson og Agnes Sigurdsdatter, ble holdt samlet i om lag 60 år, før den ble splittet opp. For første gang ser vi at fjernere slektninger ble involvert i arveoppgjør og i konflikt om ressursene, og at konge og andre mektige menn ble involvert. Flere av disse skal vi også komme tilbake til i neste kapittel, i forbindelse med flere eiendomskonflikter. I disse generasjonene kommer det godt frem at det var blitt helt vanlig å finne ektefeller i nabolandene. Om man teller med forlovelsen mellom Hans Sigurdsson og Ingeborg Ågesdatter, er antall forlovelser/giftermål i over 1/3 av tilfellene mellom personer med forskjellig opphavsland. Som vi skal se ble det ikke mindre vanlig utover mot 1600-tallet, når vi i det neste kapitlet skal følge fire av etterkommerne til Agnes Alvsdatters.

Kapittel 6: Fra adelsgods til krongods

Med dette kapittelet skal vi avrunde gjennomgangen av slektsnettverket. Vi skal i hovedsak følge fire av Agnes Alvsdatter og Knut Jønssons etterkommere: deres sønn Alv Knutsson, to av hans barn; Knut Alvsson og Karine Alvsdatter, samt Knut Alvssons datterdatter, Gørvel Fadersdatter.

Med Gørvel stopper så vår gjennomgang av arv, eiendom og ekteskap i dette slektsnettverket, med at godset ble avhendet til kongen.

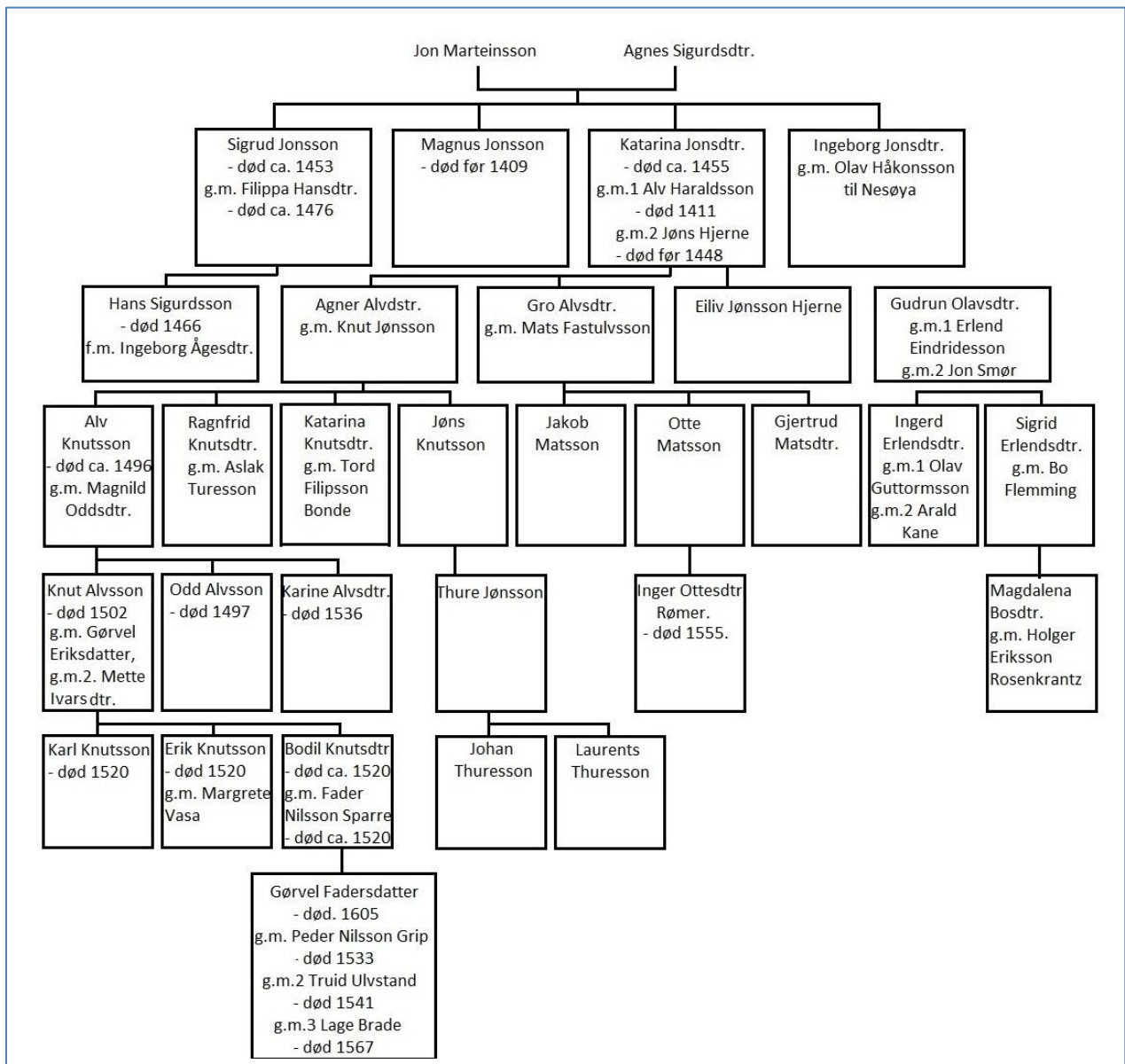

Figur 10: Oversikt over slektsnettverket, i tida etter Jon Marteinsson og Agnes Sigurdsdatter.

6.1 Alv Knutsson

Alv Knutsson var født i Sverige, men ble etter hvert å regne for en naturalisert nordmann. I norske diplomer finner vi Alv for første gang i 1454, da han mottok Solør i len fra kongen. Senest fire år etter var han gift med Magnhild Oddsdatter, hvis gårdparter på Hedmarken han brukte til å skifte til seg gårdene *Mykenes* og halve *Mjørlund* på Toten.³⁵¹ Trolig var Alv allerede godt voksen, kanskje født i første halvdel av 1420-tallet.

Alv ble, som så mange av sine forgjengere, medlem av riksrådet og slått til ridder. Til tross for dette finner vi relativt få spor etter han i diplomaterialet i forbindelse med riksstylingen. Det er derfor nærliggende å tro at han har hatt en mindre fremtredende rolle, noe som stemmer overens med det Magne Njåstads skriver: at Alv – den største verdslige godseieren i landet, under Kristian Is regjering ble systematisk holdt unna større forleninger og ombud. Dette må ha bidratt til å forsure det allerede negative forholdet til kongemakten og de mektige krummedikene.³⁵² Alv og hans familie hadde over lang tid vært i konflikt med sistnevnte. Deler av konflikten bunnet i forskjellig syn på unionens styreform. Mens Alv, og hans familie, ønsket større makt til riksrådet, på bekostning av kongen, var krummedikene tilhengere av en sterk kongemakt, og stilte seg på kong Hans' side. Et annet viktig moment var Hartvik Krummedikes rolle i drapet på svigerfaren til Alvs bror, Jøns Knutsson.³⁵³ Videre skal Alv ha sørget for at Henrik Krummedikes fut på Hedmark ble drept i 1460.³⁵⁴

Som sagt lå Alv, i likhet med sine forfedre, helt i øverste sjikt av godseiere. Arven fra junker Hans Sigurdsson hjalp han langt på vei, men takket være han ekteskap med Magnhild Oddsdatter, som var av Finneætten fra Voss, kom han enda lengre. Dette til tross for at Magnhild må regnes for å ha tilhørt et lavere sjikt av aristokratiet enn Alv selv. Men om hun var mindre fornem av byrd måtte Magnhild likevel regnes for et godt gifte. Ekteskapet mellom Magnhilds farfar og farmor hadde ført sammen de tre vestlandske lavedelsættene Finne, Kvam og Rogne. Store deler av de to sistnevnte ættenes gods må også ha blitt slått sammen med Finnegodset, noe som kan bidra til å forklare hvordan deres etterkommere

³⁵¹ DN II, 827.

³⁵² Njåstad, M. 13.2.2009: «Knut Alvsson», i *Norsk biografisk leksikon*, tilgjengelig fra http://nbl.snl.no/Knut_Alvsson [21.4.2014]; Sandberg, P.Ø. 13.2.2009d: «Odd Alvsson», i *Norsk biografisk leksikon*, tilgjengelig fra: http://nbl.snl.no/Odd_Alvsson [21.4.2014] – Begge Alvs sønner satt for øvrig i hver sin periode med Akershus len.

³⁵³ Benedictow, O.J. 13.2.2013: «Hartvig Krummedike», i *Norsk biografisk leksikon*, tilgjengelig fra: http://nbl.snl.no/Hartvig_Krummedike [26.4.2014]; Sandberg, P.Ø. 13.2.2014a: «Erik Sæmundsson» i *Norsk biografisk leksikon*, tilgjengelig fra: http://nbl.snl.no/Erik_S%C3%A6mundsson [26.4.2014]

³⁵⁴ Bjørkvik, H 13.2.2009: «Alv Knutsson», i *Norsk biografisk leksikon*, tilgjengelig fra: http://nbl.snl.no/Alv_Knutsson [22.4.2014]

kunne inngå så velstående giftermål som de gjorde.³⁵⁵ Magnhild hadde dessuten vært gift to ganger før, noe som må ha gitt henne ekstra ressurser å lokke med, gjennom arv og gaver fra hennes avdøde ektemenn. Selve måten hennes første mann, ridderen Bengt Harniktsson, døde på ble også inntektsgivende for Alv og kona: I 1480 ble Alv og Magnhild skjenket eiendom i Gudbrandsdalen av lagrettemannen i Våge. Årsaken var at hans far hadde vært med da Bengt var blitt slått i hjel.³⁵⁶ Fra sitt første ekteskap, med adelsmannen Sigurd på Grefsheim, hadde Magnhild sønnen Knut, som senere ble biskop på Hamar, riksråd og høvedsmann.³⁵⁷ Alv valgte altså å inngå giftermål med en kvinne fra et lavere sjikt blant norske aristokrater. Kan hende hadde hans svenske slekt gjort det vanskelig å finne en jevnbyrdig hustru også i Sverige. Både hans far, Knut Jønsson, og oldefar, Jon Marteinsson (mormors far), var svenske.

Ut fra det bevarte kildematerialet framstår Alv Knutsson som den desidert mest aktive innenfor slektsnettverket, når det kommer til kjøp av eiendom. Jeg har funnet totalt 42 aktstykker, som beretter om i alt 39 eiendomstransaksjoner. 22 av transaksjonene var kjøp, hvorav kona i fem tilfeller står nevnt som kjøper sammen med Alv. I 13 tilfeller kan man se at Alv og Magnhild har mottatt gods enten gjennom arv, som vederlag for ugjerninger, manglende regnskap, gaver mm. I tre av tilfellene er det snakk om jordskifter. I tillegg skal Alv og Magnhild ha gitt eiendom for å stifte et alter og prebende i Hamar domkirke. De fire sistnevnte transaksjonene er de eneste gangene i diplommaterialet at det kommer frem at Alv har avhendet gods. Til gjengjeld fikk han for øvrig på samme tid andre eiendommer, eller gjenytelser fra motparten. For de aller fleste av disse eiendomstransaksjonene kjenner vi dessverre ikke til hvor store eiendommene var. I mange tilfeller ble kun gårdsnavnene oppgitt, mens det ved noen overdragelser er snakk om gårdparter uten oppgitt størrelse. Det er ikke bevart aktstykker som kan vise at Alv har solgt jord, hverken for sin egen del, eller på Magnhilds vegne.³⁵⁸ Eiendomservervelsene vi sitter igjen med spor etter, viser tydelig at Alv særlig hadde interesse av gods på Voss, hvor hans kone hadde sitt odelsgods, i Gudbrandsdalen og på Sunnmøre. Sistnevnte område dukker særlig opp i diplomer etter skiftet etter junker Hans Sigurdsson, i 1490. Interessen for gudbrandsdalsgods kan komme av andre godsbesittelser der. Disse kan Magnhild ha brakt med seg inn i sitt tredje ekteskap, fra

³⁵⁵ Bjørkvik 13.2.2009: http://nbl.snl.no/Alv_Knutsson.

³⁵⁶ DN I, 927.

³⁵⁷ Sandberg 13.2.2009c: «Karl Sigurdsson», i *Norsk biografisk leksikon*, tilgjengelig fra: http://nbl.snl.no/Karl_Sigurdsson [25.4.2014]

³⁵⁸ Se vedlegg 9 for full oversikt over eiendomstransaksjonene.

ekteskapet med Bengt Harniktsson, som fram til sitt ublide endelikt hadde vært sysselmann der.³⁵⁹

Allerede i 1477, 13 år før skiftet etter junker Hans ble gjennomført, avsto Alvs tre søsken (Jøns, Ragnfrid og Katarina) sine rettigheter til Giske og underliggende øyer og holmer.³⁶⁰ Det er ikke bevart aktstykker som kan fortelle oss hvordan godset ble bestyrt mellom Filippas død og skiftet i 1490. Men den overnevnte avståelsen tyder på at Alv Knutsson satt med godset etter hennes død. Det ser for øvrig ut til at Alvs interesse for kjøp av gårder på Sunnmøre tok til samme år som skiftet ble gjennomført. Kanskje har Giskegodset vært et av konfliktområdene mellom Junker Hans' tre grupper arvinger, og at det var først da det var avgjort at godset tilfalt Alv, at han begynte å utvide sine besittelser i området. Det er for øvrig vanskelig å fastslå, da Alv for alt vi vet, kan ha kjøpt flere gårder på Sunnmøre i mellomtiden, uten at dokumentene har blitt bevart.

Alvs søsken frasa seg altså rettighetene til Giske. Men hva med resten av arven? Sett bort fra Giske er ingen aktstykker bevart fra deres samtid om hvordan resten av arven skulle fordeles mellom søsknene. Hverken når det gjelder arven etter deres foreldre eller etter Hans Sigurdsson. Omstendighetene rundt arven har også deres etterkommere satt spørsmålstejn ved, noe vi kommer tilbake til senere. Det ser for øvrig ut til at det forelå en avtale mellom Alv og Jøns Knutssønner, om at Alv skulle ha det norske godset, og Jøns det svenske.³⁶¹ Dersom det ikke forelå andre avtaler kan man gå ut fra at deres søstre har fått hver sin del av arven.

Den siste gangen vi finner Alv levende igjen i norske diplomer er i november 1495, da Alv og Magnhild skal ha kjøpt en teig og gårdpart, i Borgund sogn, på Sunnmøre.³⁶² I desember 1498 pantsatte Alv og Magnhilds sønn, Knut Alvsson, Bjørøy og tilhørende gods, som han da omtalte som sitt eget.³⁶³ Ut fra disse opplysningene kan vi gå ut fra at Alv har dødd en gang mellom 1495 og 1498, og at skiftet mellom arvingene var gjort før pantsettelsen. Tar man i betraktning det korte mellomrommet mellom hans eiendomsvervelser gjennom første halvdel av 1490-tallet, virker det trolig at dødstidspunktet kan ha vært nærmere 1495 enn 1498. Alv etterlot seg tre barn: sønnene Odd og Knut, og datteren Karine. Odd var ridder, og

³⁵⁹ Taranger, A. 1917: «Tidsrummet 1443 – 1537», i *Norges historie fremstillet for det norske folk*, bd. 3 del 2, Aschehoug & co, Kristiania: s. 56.

³⁶⁰ DN II, 903.

³⁶¹ DN XII, 581.

³⁶² DN II, 986.

³⁶³ DN I, 995.

høvedsmann på Akershus fra 1492 og til han døde i 1497.³⁶⁴ Ettersom han døde, ugift og barnløs, rundt samme tid som sin far, fikk han ikke stort å si for ættas videre arvefølge, annet enn at hans del av farsarven, og trolig også hans selververvede eiendom, gikk over til hans søsken. Knut og Karine kommer vi tilbake til, i kapittel 6.1.1. og 6.1.2.

6.1.1 Opprøreren Knut Alvsson

Etter Knut Alvsson finner vi mange spor i det norske diplomaterialet. Svært mange av aktstykkene stammer fra de siste årene av hans liv, og en stor del av dem omhandler opptakten til og etterspillet til opprøret, som har gjort ham kjent for ettertiden.

Det dårlige forholdet til kongemakten og krummedikene, fortsatte i Knuts levetid. Kan hende var Knuts første ekteskap regnet som et politisk grep. Hans kone Gørvel Eriksdatter Gyllenstjerna, var datterdatter til kong Karl Knutsson Bonde, som hadde vært kong Kristian Is rival i kampen om den norske tronen på 1440-tallet.³⁶⁵ Om dette ekteskapet vet vi svært lite. Gørvel døde på ukjent tidspunkt. Knut giftet seg igjen etter Gørvels død, denne gangen med Mette Ivarsdatter, av den danske adellslekta Dyre. Ekteskapet må ha vært inngått senest i 1499, da hun i et diplom fra dette året er omtalt som Knut Alvssons hustru.³⁶⁶ Med Gørvel Eriksdatter må Knut ha fått minst to av barna hans som vi kjenner til, kanskje alle tre.³⁶⁷ Etter Gørvels foreldre og moster arvet Knut og barna, i år 1500, «(...) ett antal gods och gårdar i Östergötland, Västergötland, [og] Halland (...)».³⁶⁸

Ser man bort fra inngrep fra kongen, finner man Alv igjen i diplomaterialet, som aktør i eiendomstransaksjoner i fire tilfeller. Det første gjelder den overnevnte pantsettelsen av Bjørøya og Bjørøygodset, til erkebiskopen i Nidaros.³⁶⁹ Godset ble pantsatt for 200 mark penger, men pantet ble aldri innløst.³⁷⁰ De tre andre transaksjonene var overtakelsen av *Stafsberg* med to ødegårder, som ble gitt Knut mot forlening av gården Thorestad (for avhenderens levetid), kjøpet av ødegården *Nyhus* i Øyer, og til slutt donasjonen av alt hans gods i Hallingdal, til Mariakirken i Oslo.³⁷¹ For den sistnevnte skulle det til gjengjeld holdes

³⁶⁴ Sandberg 13.2.2009d: http://nbl.sn.l.no/Odd_Alvsson.

³⁶⁵ Opsahl, E. 13.2.2009a: «Karl 1 Knutsson Bonde», i *Norsk biografisk leksikon*, tilgjengelig fra: http://nbl.sn.l.no/Karl_1_Knutsson_Bonde [26.4.2014] – Kristian I var far til den kong Hans, som var konge av Norge, Sverige og Danmark i Knut Alvssons tid.

³⁶⁶ DN XVI, 331.

³⁶⁷ Ifølge SDHK 34167, deltok Knut i et arveskifte etter Gørvels mor og moster på sine barns vegne.

³⁶⁸ SDHK 34162; DN XVIII, 168.

³⁶⁹ DN I, 995.

³⁷⁰ DN I, 1015.

³⁷¹ DN II, 1012; DN II, 1013; DN II, 1014.

årtidsmesser (på bestemte dager for evig tid) for Knuts far, bror, hans første kone, og for alle hans forfedre. En av hans forfedre, som var gravlagt i den samme kirken, var Håkon V.

Med gåva plasserer såleis Knut Alvsson seg og si ætt i ein historisk samanheng.(...) Ei markering av sin posisjon i ættehistorisk samanheng må vel og Knut Alvsson ha tenkt på når han intitulasjon i gåvebrevet kallar seg 'ridder i Giske'. Ei slik intitulasjon er ukjent frå andre av hans brev, men er heilt ut i samsvar med gammalnorsk språkbruk.³⁷²

I kapittel 5.1.2 har vi sett ble Arald Kane ble slått i hjel av bønder på Sunnmøre, i 1496. Da Knuts bror, Odd, døde i 1497, tok Knut over hans embete som høvedsmann på Akershus. Knuts fogd på Romerike, Lasse Skjold, var svært brutal og upopulær, og var ikke fremmed for å bruke vold mot bøndene. Da han i 1497 skulle samle inn kongens vissøre (skatt) ble han drept av en stor gruppe av bønder, fra sognene Nes, Odalen og Eidsvold. Hele 181 bønder skal ha vært delaktige i drapet.³⁷³ Knuts stilling på Akershus var ikke sterk, og et bondeopprør i et område hvor han selv hadde store eiendommer var særdeles uheldig. Situasjonen var så prekær at han vendte seg til sin fiende, Henrik Krummedike, med bønn om at Henrik skulle møte med 200 ryttere for å hjelpe Knut med å slå ned opprøret. Men Knut fikk ingen hjelp fra det holdet.³⁷⁴ Knut fikk merke at det var potensiale i en oppildnet allmue, noe han skulle komme til å bruke til sin fordel senere.

Knut Alvsson dro til Sverige (trolig kort tid etter 5. desember), hvor han oppholdt seg store deler av de to neste årene, og ser ut til å ha hatt en offisiell rolle i det høyere aristokratiet.³⁷⁵ I Sverige var misnøyen med kong Hans, blant deler av aristokratiet, stor. Det er tydelig at kongen allerede i 1499 hadde mistanker til Knut Alvsson og hans politiske hensikter. I to brev fra denne høsten, skrev kongen til Henrik Krummedike og bad ham fortelle hva Knut Alvsson foretok seg, da han ikke stolte på ham.³⁷⁶ At Knut ble ansett som en risikabel mann å omgås med, kommer tydelig fram i et brev skrevet etter 6. juli 1499: Bengt Rynning skrev til Svante Nilsson, som var en av Knuts nærmeste allierte, blant annet at Erkebiskopen og Sten Sture (og flere med dem) ikke turte å skrive til Svante, på grunn av hans omgang med Knut Alvsson.

³⁷² Hamre 1971: s. 165 – 166.

³⁷³ DN XIII, 162; Hamre 1971: s. 134.

³⁷⁴ Hamre 1971: s. 134 – 135.

³⁷⁵ Hamre 1971: s. 164.

³⁷⁶ DN VIII, 444; DN VIII, 445.

Dette kunne føre til at Svante ville bli foraktet og isolert. Avsenderen bad så Svante om å rive brevet i stykker.³⁷⁷

Ifølge opprørsparagrafen i Kalmar- og Halmstadrecessen (1483)³⁷⁸, hadde alle gode menn plikt til «å undervise» kongen dersom han gjorde andre urett eller «overvold». Denne paragrafen ble tatt i bruk da Knut Alvsson sammen med seks andre svenske adelsmenn, deriblant riksforsanderer Sten Sture og Svante Nilsson, inngikk en sammensvergelse mot kong Hans, som hadde brutt med sin håndfestning. Dette skjedde den 1. august 1501, samme dag som opprøret i Sverige startet, og Sten Sture i spissen for riksrådet sa opp sin troskap til kongen.³⁷⁹ Den 6. august skrev så kong Hans til Henrik Krummedike. Han fortalte om uroen i Sverige, om den ulydige norske allmuen, som slo i hjel og tok til fange fogder og embetsmenn, og om Knut Alvsson, som fremmet krav om at de danske fogdene i Norge skulle avsettes.³⁸⁰ En drøy måned senere skrev bergensbiskopen (m.fl.) til innbyggerne på Voss, og oppfordret dem til motstand mot opprørere blant Knut Alvssons folk.³⁸¹ Knut var innehaver av store godsmengder på Voss, og det var naturlig for vossingene å følge ham, som tross alt var arvingen etter Finne-ætta.³⁸² Ved å spille på den allerede eksisterende misnøyen blant allmuen klarte Knut å få folk med seg. Opprøret Knut Alvsson stod i spissen vokste og ble etter hvert en trussel for kong Hans. Kongen inndro derfor Knuts norske len, og ga beskjed til sine fogder og embetsmenn om å beslaglegge hans arvegods.³⁸³ Etter opprøret i Sverige hadde Knut Alvsson kommet i besittelse av de vestsvenske lenene Värmland og Dal, og som han brukte som utgangspunkt for utøvelse av militær makt i Norge.³⁸⁴ At hans menn gjorde innhugg i Norge førte til at kongen befalte høvedsmannen på Tunsberghus om å forfølge Knuts folk og bryte ned hans gårder, for å hindre dem i å søke tilflukt der.³⁸⁵ «Våren 1502 må man kunne si at Knut Alvsson hadde varierende grad av kontroll over store deler av Norge, spesielt det sønnafjelske.»³⁸⁶ I august skulle Henrik Krummedike og Knut møtes for

³⁷⁷ DN XXII, 3; SDHK 33685. –Brevet ble åpenbart ikke ødelagt da dets original i dag befinner seg i Sturearkivet, i riksarkivet i Stockholm.

³⁷⁸ NGL bd. 3, I: s. 3 - 35.

³⁷⁹ SDHK 34404.

³⁸⁰ DN VIII, 451.

³⁸¹ DN XXI, 688.

³⁸² Hamre 1971: s.. 169.

³⁸³ DN VIII, 452.

³⁸⁴ Njåstad 13.2.2009: http://nbl.snl.no/Knut_Alvsson

³⁸⁵ DN VIII, 455.

³⁸⁶ Njåstad 13.2.2009: http://nbl.snl.no/Knut_Alvsson; – «En administrativ tvedeling av Norge i det sønnafjelske og nordafjelske er kjent helt fra middelalderen og fram mot slutten av 1700-tallet. I enevoldstiden bestod S. av området sør for Dovre og øst for Langfjella. Sørgrensen mot det nordafjelske var mer uvisst. Omkring 1500 er Lindesnes hyppigst nevnt som grense-skjel, senere ble Åna-Sira det vanligste skillet.» (Imsen, S. 2004:

forhandlinger i Oslo. Knut var lovet fritt leide, men ble «(...) dödad under lejd och huggen i stycken (...)»³⁸⁷ Å drepe en mann under leide var regnet som en av de verste forbrytelsene man kunne begå. I Landsloven finner man for øvrig ikke leidebegrepet. Drap på menn i *trygd* eller *grid* finner man igjen i Landslovens mannhelgbolk, der det var regnet som som nidingsverk og ubotamål, noe man ikke kunne bøte for.³⁸⁸ Leide, grid og trygd er beslektede institusjoner, som skulle sikre personlig sikkerhet for den som var blitt innvilget det. Det må være denne paragrafen som har blitt tilpasset drapet på Knut. Et slikt dramatisk drap, utført av kongens egne menn, skapte stor oppsikt. At drapet ble fordømt på det sterkeste, og «I den danske Skibykrøniken heter det for eksempel harmdirrende at Knut Alvsson kom til riksrådene

(...) under fritt leide, som selv den grusomste tyrk ville ha overholdt; og han (Knut Alvsson) som ikke ventet seg noe vondt, han slo de grusomt i hjel, slik troløse forrædere pleier å gjøre, de som verken bryr seg om leide eller ed.»³⁸⁹

Det ble derfor viktig for drapsmennene å få Knut dømt for landsforræderi og leidebrudd, og dermed frifinne seg selv for ubotamål. Ifølge Krummedike og hans menn, skulle Knut ha brutt leidet selv, blant annet ved å ha hatt med seg mer enn dobbelt så mange menn som leidet forutsatte. Dessuten skulle hans hensikt ha vært å brenne Oslo følgende natt.³⁹⁰ Det samme kapitlet i mannhelgbolken som ville dømt Knuts drapsmenn som nidingsmenn, ble brukt for å dømme den drepte for landsforræderi. Dermed ble Knut og hans menn dømt fredløse, deres gods tildømt kongen, og hans drapsmenn frikjent.³⁹¹ I tillegg fikk kongen rett til å bestemme hva som skulle gjøres med opprørslederens lik. Som fredløs kunne ikke Knut begraves i vigslet jord. Knuts lik skal ha blitt liggende i det såkalte «Knutstårnet» på Akershus festning, til skrekk og advarsel – kanskje i hele 12 år.³⁹² Ole Jørgen Benedictow har stilt spørsmålsteget med at selve leidebrevet er forsvunnet mens hele fem eksemplarer av domsbrevet er bevart.³⁹³ Uten dette dokumentet kan man ikke vite sikkert hvilke betingelser som lå til grunn for leidet. Det kan være en mulighet for at leidebrevet er ødelagt av drapsmennene, men det kan vi ikke trekke klare slutninger om i dag. Knut ble for øvrig benådet 12 år etter og gravlagt i

«Sønnefjelske Norge», i *Norsk historisk leksikon: kultur og samfunn ca. 1500-ca. 1800*, 2. utg. Imsen, S og Winge, H. (red.), Cappelen akademisk forlag, Oslo: s. 438.)

³⁸⁷ SDHK 36714.

³⁸⁸ MLL IV, 3.

³⁸⁹ Benedictow, O.J. 1987: *Norges historie*, bd. 5. *Fra rike til provins 1448 – 1536*, J.W. Cappelens forlag, Oslo: s. 265.

³⁹⁰ DN V, 990.

³⁹¹ DN V, 990; DN XII, 269; NGL bd. 3, I: s. 250 – 253.

³⁹² Benedictow 1987: s. 269; Njåstad 13.2.2009: http://nbl.snl.no/Knut_Alvsson

³⁹³ Benedictow, O.J. 1969: «Drapet på Knut Alvsson», i *Historisk tidsskrift*, bd.48, Fuglum, P. og Mannsåker, D (red.), s. 191; Benedictow 1987: s. 267.

Mariakirken.³⁹⁴ Hans gamle erkefiende, Henrik Krummedike, ga gods til Mariakirken i Oslo, for Knuts sjel.³⁹⁵ Kanskje kan det sistnevnte ha vært en innrømmelse av skyld i drapet på sin nå benådede motstander. Etter lederens død falt opprøret sammen, til tross for at hans enke, Mette Ivarsdatter, ifølge ryktene skulle ha sendt menn inn i landet, for på ny å «(...) resæ och gjøre almwen galind (...)»³⁹⁶

Under nasjonsbygginga på 18- og 1900-tallet, ble Knut Alvsson sett på som en nasjonal fører og martyr.³⁹⁷ En som ville ta et oppgjør med kongemakta. Knut var også inspirasjonen for Henrik Ibsens dikt, *På Akershus*, hvor de flittig siterte linjene «'Hugget i Knut Alfsöns pande var et hugg i Norges hjerte.'» (sitert av Moseng m.fl. 2007) er hentet fra.³⁹⁸ Men det er viktig å huske at Knut, som en av Norges største godseiere, trolig har handlet like mye, og kanskje mer, ut av egeninteresse enn på vegne av den allmuen han oppildnet.

Knut etterlot seg tre barn: Karl, Erik og Bodil. Hans enke, Mette, inngikk siden sitt tredje ekteskap, med Svante Nilsson, som sammen med Knut hadde inngått i den tidligere omtalte sammensvergelsen mot kong Hans. Knut Alvsson ble benådet 12 år etter sin død, og ble gravlagt i Mariakirken. Retten til hans konfiskerte gods fikk barna tilbake i 1504,³⁹⁹ men dett ble bare midlertidig. To år etter ble saken mot Knut tatt opp igjen, med samme dom som resultat. Dermed ble godset på ny inndratt av kongen.⁴⁰⁰ På dette tidspunktet var trolig begge Knuts sønner, kanskje også datteren, umyndige. I mai 1506 skrev sognepresten i Mora, at Knuts gods ble bestyrt av Gunnar Finnkjellsson.⁴⁰¹ Gunnar, som var en av Hartvik Krummedikes fogder, var for øvrig død før 13. juni året etter.⁴⁰² Neste gang vi hører noe om godset, er nok en gang i et brev fra Moras sogneprest. Han skrev til Svante Nilsson om motstanden mot kongen, blant hedmarksbønder, og at allmuen i Dalarna, som er villige til å slåss mot danskene. I tillegg nevner han nordmennesens ønsker, blant annet at Knut Alvssons barn skulle ha en god forstander.⁴⁰³ Det kan med andre ord se ut til at den norske allmuen stilte seg bak Knuts arvingers krav til godset. Godset ble ikke returnert til slekta før i 1515, da Karl Knutsson inngikk et forlik med kongen, og ble skjenket det norske godset etter faren,

³⁹⁴ Njåstad 13.2.2009: http://nbl.snl.no/Knut_Alvsson

³⁹⁵ DN X, 705.

³⁹⁶ DN VIII, 463.

³⁹⁷ Hamre 1971: s. 183.

³⁹⁸ Moseng m. fl. 2007: s. 382.

³⁹⁹ *NGL 1388 – 1604*, bd. 3, I: s. 262 – 265.

⁴⁰⁰ Sandberg 1986: s. 7.

⁴⁰¹ DN XXII, 47.

⁴⁰² DN I, 1021; DN XXII, 53.

⁴⁰³ DN XXII, 69.

trolig som en personlig gunst fra kongen, da det ikke er kjent at hans søsken fikk del av arven.⁴⁰⁴

Sannsynligvis døde alle Knuts tre barn i 1520. Karl falt under beleiringen av Stockholm, og Erik ble henrettet under Stockholms blodbad.⁴⁰⁵ Ingen av sønnene etterlot seg livsarvinger. I tråd med gjeldende lovgivning tilfalt dermed arven etter dem til deres faster, Karine Alvsdatter, som også var deres nærmeste arving ifølge den norske Landslovens arvebolk, som var gjeldende i alle fall for det norske godset. Det kan for øvrig se ut til at deres søsterdatter, Gørvel, har arvet gods i Sverige etter Knutssønnene.⁴⁰⁶ Deres søster, Bodil, var gift med svensken Fader Nilsson, av adelsslekta Sparre. De to døde sannsynligvis samme året som hennes brødre. Dermed var det kun to igjen av Alv Knutssons etterkommere, og som vi skal følge videre: Knut Alvssons tidligere nevnte søster, Karine, og hans datterdatter, Gørvel Fadersdatter.

6.1.2 Jomfru Karine Alvsdatter

Karine Alvsdatter var, som nevnt over, datter av Alv Knutsson og Magnhild Oddsdatter. Hun hadde sitt sete på gården Grefsheim, som hennes mor hadde ervervet seg gjennom sitt ekteskap med Sigurd på Grefsheim. Til tross for sin rikdom og at må ha blitt relativt gammel, ble Karine aldri gift. Kanskje har hun, som Ludvig Daae lanserte som en mulighet, «(...) været sygelig eller noget lignende.»⁴⁰⁷ Om dette skulle være tilfellet, har det trolig vært snakk om et fysisk problem, ettersom Karine, i diplomaterialet, ser fullt ut til å kunne bestyre sitt gods uten at andre handlet for henne. En ting var å bestyre, men å forsvare var noe annet. I 1524 påberopte fru Inger til Austrått seg retten til Giskegodset. Fru Inger hadde allerede stor innflytelse i området, som innehaver av blant annet Sunnmøre len.⁴⁰⁸ Senest i 1523 hadde hun lagt Giskegodset under seg, og som tidligere nevnt ble hun fordrevet derfra av erkebiskopen,

⁴⁰⁴ Sandberg 1986: s. 7.

⁴⁰⁵ Daae 1895: s. 224.

«Stockholms blodbad, betegnelse på de massehenrettelser som foregikk i Stockholm i begynnelsen av november 1520 etter at Christian 2 hadde overtatt som svensk konge. Da ble ledende tilhengere av Sturepartiet stilt for en geistlig domstol, dømt som kjettere og umiddelbart henrettet. Ca. 90 personer, deriblant to biskoper, 14 adelsmenn, tre borgermestere og 14 rådmenn mistet livet 8. november, og de følgende dager ble mange andre henrettet, både i Stockholm og ut over landet. Stockholms blodbad hører til de mest omstridte spørsmål i nordisk historie; kildematerialet er svært magert og vanskelig å tolke. Det har således vært stor uenighet om hvem som var den drivende kraft bak blodbadet, Christian 2 eller den svenske erkebiskop Gustav Trolle.» (Mardal, M. 15.2.2009: «Stockholms blodbad», i *Store norske leksikon*, tilgjengelig fra: http://snl.no/Stockholms_bloodbad. [15.5.2014]).

⁴⁰⁶ DN I, 1079.

⁴⁰⁷ Daae 1895: s. 225.

⁴⁰⁸ Bjørkvik, H. 13.2.2009b: «Ingerd Ottesdotter», i *Norsk biografisk leksikon*, tilgjengelig fra: http://nbl.snl.no/Ingerd_Ottesdotter [20.10.2013]; Larsen 1994: s. 222.

med militær makt, noe som skjedde i 1528/1529⁴⁰⁹ Godset må hun imidlertid ha inntatt på ny på et ukjent tidspunkt. Inger var ikke den eneste som ville ha hånd om Giske. Thure Jønsson, som var sønn av Karines farbror, mente også at han hadde rett til godset. Det at Inger inndro Giske første gang, og at Thure fremmet sitt angivelige krav, skjedde minst tre år før den tidligere skildrede striden, om arven etter Ingerd Erlendsdatter, begynte. Tar man utgangspunkt i arvebolken i Landsloven, var både Inger til Austråtts og Thures arvekrav helt grunnløse. Går man ut fra skiftet etter Junker Hans Sigurdsson i 1490, blir Fru Ingers krav totalt ugyldig, siden Giske tilfalt Alv Knutssons del av arven, og ikke hennes far, Otte Matsson. I det norske diplommateriale finner vi en personkarakteristikk av Thure, fra en av hans samtidige, Claus Bille (høvedsmann på Bohus). Han skriver:

(...) ieg fich igaar din skriffuelsze met nogle løzachtige ord och thalle att du achter mig der met at bedrage fra min ære och lempe och besmite min redelighed adels ehre och throu som ieg min herre sourit haffuer och gjør mig till saadan en løzachtig och besmitedt mand som du selff er (...). (...) du haffuer saa thitt vend och sledet din kape att hun nu er saa jammerligen slitt paa bege szider det den iche vill thiene dig blant nogen erlig mandts kledebon.⁴¹⁰

Brevet avrundes med en sammenligning mellom Thure og Judas. Det er med andre ord ikke noe godt skussmål Claus Bille ga Thure. Sett ut fra andre aktstykker, blant annet fra arvekonflikter (f.eks. om arven etter Ingerd Erlendsdatter) fremstår Thure som en grisk og uærlig person, og jeg har ikke funnet noe som direkte taler imot det overskrevne skussmålet fra Claus Bille. Thure Jønsson kan for øvrig ha hatt en oppfatning av at hans far, Jøns Knutsson ble jaget fra land og arv, ettersom det var dette hans sønner, brukte som argument i en senere konflikt om samme gods.⁴¹¹ Dersom det hadde vært tilfellet ville ikke Thures krav til Giske virke urimelig.

Men Karine hadde mye mer gods enn hva en enslig kvinne kunne trenge, for å opprettholde et liv av høyadelig standard. Den 24. mars 1530 overdro hun alt sitt nordenfjeldske⁴¹² gods til erkebiskopen. Det nordenfjeldske godset omfattet også Giske og Giskegodset. Alt dette skulle erkebiskopen beholde hele Karines levetid, med alle inntektene, og ansvar for å forsvare

⁴⁰⁹ DN VIII, 525. På dette tidspunktet har enda ikke striden om arven etter Ingerd Erlendsdatter (kapittel 5.1.2) brutt ut.

⁴¹⁰ DN XXII, 199.

⁴¹¹ For mer om konflikten, se kapittel 6.2.

⁴¹² For definisjon av det *sønnenfjeldske Norge*, se s. 76, fotnote 386386.

det.⁴¹³ Fra dette året er det bevart vidisser, både av en vidisse fra 1516, av skiftebrevet etter junker Hans Sigurdsson, og av domsavsigelsen om arven etter Ingerd Erlendsdatter.⁴¹⁴ Hvem som har begjært disse vidissene er ikke nevnt, men det kan tenkes at har de blitt krevd av erkebiskopen eller Karine, og vergen for Otte Holgerssons barn (Ingerds rette arvinger). Målet har vært å få arvestridene ut av verden. I 1531 ble nok et krav på Karines gods fremsatt. Denne gangen av en representant for Knut Alvssons datterdatter, Gørvel Fadersdatter.⁴¹⁵ Dette kravet ble avvist, da det var lagt fram «(...)skiftebrev og andre Bevisligheder om Godsets Størrelse og Beliggenhed, da Godset nu lovlig tilhørte Jomfru Karine Alfsdatter.»⁴¹⁶ Selv om det norske godset etter loven tilhørte Karine, gav ikke Inger Ottedatter opp uten videre. I likhet med i striden om arven etter Ingerd Erlendsdatter måtte både konge og stormenn involveres.⁴¹⁷ Første om lag ti år etter at Ingerd Ottedatter inntok Giske første gang, gikk hun med på å overlevere godset til Karine igjen.⁴¹⁸ Senere samme år ble det klart at Giske først kunne tilfalle Gørvel, som Karines rette arving, etter sistnevntes død.⁴¹⁹ Godset var for øvrig ikke overført i sin helhet før i 1535, da Karine etterga kravet på tilbakebetaling av inntektene av godset, fra Ingers tid der, noe som kun skulle skjedd dersom overføringen gikk gjennom uten problemer.⁴²⁰ At Karine fremdeles ikke hadde overtatt godset, kan kanskje forklare at hun året før begjærte utstedingen av en ny avskrift av vidissen av Hans Sigurdssons skiftebrev.⁴²¹ Men freden varte ikke lenge. Etter Karines død, i 1536, blusset konflikten om Alv Knutssons gods opp igjen. Inger Ottedatter tok nok en gang deler av godset i besittelse, som nå etter loven skulle tilfalle Gørvel. Thure Jønsson var trolig død på dette tidspunktet, men hans to sønner⁴²² gjorde fordringer godset. For deres del var det både arven etter Hans Sigurdsson, og arven etter Agnes Alvsdatter og Knut Jønsson (foreldrene til Alv og Jøns Knutssønner), som var tema. I et aktstykke fra 1537, står det at arven mellom Knutssønnene skulle fordeles på følgende vis: Jøns skulle ha det svenske godset, samt en liten del i Norge som var arv etter deres far, Knut Jønsson, mens Alv skulle ta den norske delen av arven.⁴²³

⁴¹³ DN II, 1098.

⁴¹⁴ DN VIII, 626; DN IX, 662.

⁴¹⁵ DN I, 1079. –Gørvels representant var den samme Peder (i diplommet omtalt som «Peder Svenske») som hun senere ble gift med, nemlig Peder Nilsson Grip, som vi kommer tilbake til i neste delkapittel.

⁴¹⁶ DN I, 1079. –Kursivering beholdt fra kilden.

⁴¹⁷ DN IX, 698; DN XII, 533.

⁴¹⁸ DN II, 1111.

⁴¹⁹ DN XXIII, 347. –Dette, eller DN II, 1111, må trolig være feildatert. Sistnevnte er datert 5.9.1533, og DN XXIII, 347, 3.9. samme år. I DN XXIII, 347 omtales overdragelsen av Giskegodset som allerede utført, noe som ikke stemmer overens med dateringen av de to aktstykkene.

⁴²⁰ DN II, 1114.

⁴²¹ DN VIII, 723.

⁴²² Heretter omtalt som *Thuresønnene*.

⁴²³ DN XII, 581.

Ingenting er nevnt om deres søstre Ragnfrid og Katarina, men ifølge arvebolken i Landsloven hadde de krav på hver sin søsterlodd, nærmere bestemt 1/6 av arven. Dette var dog et utsagn fra Truid Ulfstand, som var gift med Gørvel Fadersdatter: den eneste arvingen til Alv Knutssons gods. Truid hadde derfor like sterk interesse av å få hånd om godset som thuresønnene hadde, og vi har ikke grunnlag til å kunne vurdere utsagnet som sannhet eller løgn ut fra det alene. Det kunne heller ikke de ti kongelig utnevnte danske- og svenske adelsmennene, som skulle avsi dom i saken. Derfor ble det avtalt at partene skulle møtes igjen i slutten av januar. Den 20. desember samme år støttet for øvrig allmuen på Brunlanes opp om Truids forklaring, på oppfordring av en av Truids menn. Folket der erklærte at de ikke var bekjent med at Alv skulle ha fordrevet Jøns fra sitt norske arvegods, men at Jøns av egen fri vilje hadde dratt til Sverige for å tilegne seg sin arv der.⁴²⁴ Da så det avtalte møtet ble holdt i januar støttet også 19 menn, deriblant kansler Morten Krabbe, lagrettemenn, borgermestre og rådmenn, opp om dette: alt godset Alv hadde eid var hans rette odel og arv, hvilket hans søsken aldri hadde klaget på.⁴²⁵

I tillegg til den midlertidige overdragelsen av hennes nordenfjelske gods, finner man spor etter fire eiendomstransaksjoner, i norske diplomer, fra Karines side. I 1533 solgte hun gården Kvalby (Hofs sogn i Land), og tre år etter gav hun Bugården i Sandherrad (Vestfold) som gave til sin slektning, Karine Olavsdatter, og hennes mann.⁴²⁶ Sistnevnte ble først kvittert for i 1552, med andre ord lenge etter Karines død.⁴²⁷ På ukjent tidspunkt skal hun også ha solgt gården *Ædren*, med underliggende gods, til Inger Ottesdatters datter, Margrete.⁴²⁸ Karines hovedgård, Grefsheim, og Grefsheimgodset skal hun ha gitt til Hamar domkirke, men dette godset kom tilbake til hennes arving, Gørvel Fadersdatter, etter reformasjonen.⁴²⁹ Karine kan ha gitt Grefsheim til kirken på betingelse av at hun skulle disponere gården ut sin levetid, eller at hun har donert godset fra sitt dødsleie. Da Ivar Jenssen, etter hennes død i 1536, ble sendt for å sikre viktige eiendeler for hennes arvinger skjedde det for øvrig noe. Mens Ivar var der kom hamarbiskopens tjenere og tok fra ham kister og skrin, gull, sølv, penger og brev, og ikke minst Karines segl. Dette var Truid Ulfstand, Gørvels mann, redd skulle ha vært brukt til å

⁴²⁴ DN XII, 582.

⁴²⁵ DN XV, 540. –I DN III, 1150 (datert 31.1.1538) Vitnet fire menn om å ha sett skiftebrevet mellom brødrene, Alv og Jøns, men at de ikke kunne erindre innholdet. Gørvel forble innehaver av godset.

⁴²⁶ DN VII, 705; DN I, 1086.

⁴²⁷ DN IV, 1131.

⁴²⁸ DN IV, 1114.

⁴²⁹ DN I, 1088.

utferdige falske brev.⁴³⁰ Kan hende har Hamarbiskopen forfalsket et eventuelt gavebrev fra Karine, men dette er for øvrig bare spekulasjoner.

6.2 Gørvel Fadersdatter og hennes menn

Gørvel Fadersdatter var som nevnt datterdatter av Knut Alvsson, og enearving til Karine Alvsdatters gods. Til tross for sine omfattende norske besittelser, er det kun kjent at hun skal ha besøkt Norge én gang. Gørvel var, som tidligere skrevet, datter av Bodil Knutsdatter og Fader Nilsson Sparre, og ble født en gang rundt 1510.⁴³¹ Som arving til de store godsmassene i Norge og på Hjalmland, samt farens svenske gods, var hun et særdeles ettertraktet gifte. Kanskje det beste i Norden, som Stein Ugelvik Larsen skriver.⁴³² Gørvels ekteskap med den svenske adelsmannen Peder Nilsson Grip, hennes første av i alt tre ekteskap, ble inngått i 1532. Som nevnt over var det Peder, vel å merke før de ble gift, som i 1531 representerte Gørvel i Oslo, angående Karine Alvsdatters gods.⁴³³ Ekteskapet fikk en brå slutt allerede året etter, da Peder druknet i Mälaren.⁴³⁴ Vi vet dessverre ingenting om avtalene som omfattet ekteskapet, men man kan gå ut fra at hun i alle fall må ha beholdt morgengaven, som vi for øvrig ikke vet noe om.

Gørvel beholdt ikke enkestatusen lenge. I 1534 ble hun gift med den danske riksråden Truid Gregersson Ulfstand. Truid var enkemann og hadde hele syv barn fra sitt første ekteskap.⁴³⁵ Han var født i 1487, og var dermed minst 23 år eldre enn sin nye kone. Truid hadde selv store eiendommer i Skåne, som på denne tiden lå under Danmark, og satt som lensherre på Varberg festning i Halland i over 20 år.⁴³⁶ Sin morgengave skal Gørvel ha mottatt i form av gods i Halland og 1000 ungarske gylden.⁴³⁷ Ekteskapets første år ble meget turbulente. Etter kong Fredrik Is død i 1533, brøt den såkalte grevefeiden ut. Årsaken var at riksrådet ikke klarte å komme til enighet om hvem som skulle overta tronen. Den avdøde kongens eldste sønn, hertug Kristian, var sterk tilhenger av protestantismen, noe som forståelig nok ikke falt i god

⁴³⁰ DN II, 1124.

⁴³¹ Sandberg 1986: s. 5.

⁴³² Larsen 1994: s. 228.

⁴³³ DN I, 1079.

⁴³⁴ Sandberg, P.Ø. 13.2.2009b: «Gørvel Fadersdatter», i *Norsk biografisk leksikon*, tilgjengelig fra: http://nbl.snl.no/G%C3%B8rvel_Fadersdatter [20.10.2013]

⁴³⁵ Daae 1895: s. 228.

⁴³⁶ Nissen d.e., H. 13.2.2009: «Truid Gregersen Ulfstand», i *Norsk biografisk leksikon*, tilgjengelig fra: http://nbl.snl.no/Truid_Gregersen_Ulfstand [20.3.2014]

⁴³⁷ *Norges Rigs-registranter: tildeels i Uddrag*, 1861: bd. I, Christiania: s. 140 – 142.

jord blant de katolske biskopene.⁴³⁸ Truid Ulfstand skal i 1531 ha ytret sin frykt over den lutherske læres fremgang, og i begynnelsen stilte han seg derfor på samme side som biskopene.⁴³⁹

I 1534 satt for øvrig Truid ni uker i fangenskap i Malmø, sammen med resten av adelen der. Han slapp først ut i august, etter å ha sverget sin troskap til grev Kristoffer, som var en av hertug Kristians motparter i grevefeiden. Men Kristoffer var regnet som en av Sveriges fiender, og Truids troskaps erklæring førte derfor til at Gørvels svenske eiendommer ble dratt inn under kronen.⁴⁴⁰ Disse eiendommene fikk Gørvel aldri tilbake. Truid hadde bare vært to drøye måneder ute av fangenskap, før han påny befant seg i en situasjon hvor hans frihet var begrenset. Denne gangen satt han vel og merke innenfor sine egne murer, da Varberg var under en ni uker lang beleiring, som i tillegg til ødeleggelsene skal ha kostet ham minst 20 000 mark.⁴⁴¹ Men dramatikken var langt fra over. I 1535 skal Truid nok en gang ha lagt om kursen, denne gangen til en mer nøytral posisjon. Av denne grunn ble en av grev Kristoffers viktigste menn, Marcus Meyer, satt i fangenskap hos Truid på Varberg. Truid likte for øvrig sin fange godt, og lot han nyte det som skulle vise seg å være *for* stor frihet. Da Truid ved en anledning befant seg utenfor slottets murer stengte fangen ham ute. Dette ble starten på en 14 måneder lang beleiring av hans eget slott, mens Gørvel, som var gravid, og Truids barn var på innsiden.⁴⁴² Da Truid igjen kunne kalle seg herre på Varberg, var det på et slott han selv hadde måtte rive ned med tung skyts.⁴⁴³ Den som gikk seirende ut av grevefeiden var hertug Kristian, som ble hyllet som dansk konge, den tredje med hans navn. Markus Meyer måtte senere bøte med livet, og ble henrettet 17. juni.⁴⁴⁴ I august 1536 ble de danske biskopene fengslet og reformasjonen gikk sin gang.⁴⁴⁵ I løpet av beleiringshøsten fødte Gørvel hennes eneste kjente barn, Nils Ulfstand.

⁴³⁸ Bøgh, A. 6.7.2012: «Grevens fejde 1534 – 36», Danmarkshistorien.dk, tilgjengelig fra: <http://danmarkshistorien.dk/leksikon-og-kilder/vis/materiale/grevens-fejde-1534-36/> [4.5.2014] –Ungarske gylden «(...)» var også vanlig navn i Danmark-Norge på de eldste dukatmynter slått her, men navnet ble etter hvert fortrent av betegnelsen *dukat*» (Forfatter ikke oppgitt 2004: «Ungarsk gylden», i *Norsk historisk leksikon, k/kultur og samfunn ca. 1500 – ca. 1800*, 2. utg. Imsen, S. og Winge, H. (red.), Cappelen akademisk forlag, Oslo: s. 467.)

⁴³⁹ Bruun, H. 18.7.2011: «Truid Gregersen Ulfstand», i *Dansk Biografisk leksikon*, tilgjengelig fra: http://www.denstoredanske.dk/Dansk_Biografisk_Leksikon/Samfund,_jura_og_politik/Myndigheder_og_politik/styre/Rigsr%C3%A5d/Truid_Gregersen_Ulfstand?highlight=truid%20geregelsen [5.5.2014]

⁴⁴⁰ Daae 1895: s. 230.

⁴⁴¹ Daae 1895: s. 230.

⁴⁴² Daae 1895: s. 231.

⁴⁴³ DN XIII, 621; DN XIII, 622.

⁴⁴⁴ DN XIII, 621; DN XIII, 622.

⁴⁴⁵ Bøgh, A. 6.7.2011: <http://danmarkshistorien.dk/leksikon-og-kilder/vis/materiale/grevens-fejde-1534-36/>

Truid var en ivrig forkjemper for sin kones gods, noe han også klarte å finne tid til selv under beleiringen av Varberg. Den 11. januar 1535 skrev han brev til den norske erkebiskopen, og bad ham hjelpe Karine Alvsdatter og Gørvel med å få hånd om deres arvegods.⁴⁴⁶ I andre halvdel av 1530-tallet gjorde Thuresønnene fordring på arven etter Alv Knutsson, som tidligere nevnt fordi de mente han hadde jaget sin bror, deres farfar, fra sin norske arv. Truid hadde god kjennskap til loven. Ved å fastslå at eiendommen hadde ligget under samme «ættlægg» i mer enn 60 år, samt at godset gjennom ubrutt linje var kommet til sin fjerde eier, kunne ingen løse odelen fra Gørvel.⁴⁴⁷

I løpet av 1530-tallet ebbet striden med Inger Ottesdatter og Thuresønnene ut. Neste steg var å få hånd om delene av godset som, til tross for opphevingen av dommen mot Knut Alvsson, ikke var returnert til arvingene. Dette gjaldt i alle fall Akerø i Agder, og syv gårder Truid fikk overdratt fra *Hustru Thalle* i Oslo.⁴⁴⁸ Truid gjorde også et forsøk på å tilegne seg et gods i Leirdal, som Margrete, en av Inger Ottesdatters døtre, hadde kjøpt av Karine Alvsdatter. Dette til tross for at han ikke kunne legge fram andre beviser enn sin påstand om at godset var Gørvels rette odel. Dette ble avvist, da Margrete kunne legge fram skjøte på godset, utstedt av Karine.⁴⁴⁹

Til tross for størrelsen på godskompleksets de rådde over, utnyttet Truid enhver mulighet til å utvide det ytterligere. Truid hadde, som nevnt over, vært bekymret over protestantismens framgang, men reformasjonen åpnet også muligheten for å kunne ta tilbake eiendom, som tidligere var gitt til geistlige institusjoner. Han krevde å få tilbake Naustdalsgodset fra Bergen domkirke, da det var slutt på messene som godset var gitt for, og godset Henrik Krummedike hadde gitt Mariakirken i Oslo, som sjelegave for Knut Alvsson.⁴⁵⁰ I disse tilfellene fikk ikke Truid medhold for sine krav.⁴⁵¹ Men han lyktes å få tilbake Grefsheim gård og gods (gitt av Karine Alvsdatter til Hamar domkirke), godset som hadde stiftet «Hellig-Løsens» alter i Mariakirken i Oslo, og St. Annas alter på Hamar.⁴⁵² Truid stod også for flere kjøp av ny eiendom i Norge, blant annet på Sunnmøre, i Romsdalen og på Voss.⁴⁵³ Etter Karine Alvsdatters død skulle en kiste med brev, som hun hadde etter sin far, ha forsvunnet. Denne

⁴⁴⁶ DN XI, 608.

⁴⁴⁷ DN XII, 585; MLL VI, 2.

⁴⁴⁸ DN XII, 586; DN II, 1130. –Hustru Thalle var enke, og hadde, sammen med sin avdøde mann, først sittet med gårdene som pant, og senere kjøpt dem av kongen. Truid fikk overdratt gården for 400 mark, i danske penger.

⁴⁴⁹ DN IV, 1114.

⁴⁵⁰ DN IV, 1115; DN X, 705.

⁴⁵¹ Kleiveland 1999: s. 101; Daae 1895: s. 240 – 241.

⁴⁵² DN I, 1088; DN XII, 595; DN VI, 771. –Sistnevnte alter trolig i domkirken.

⁴⁵³ DN XII, 592, 604 – 608.

hadde hun fått oppbevart i Svartbrødrenes kloster i Bergen. Men Karine hadde aldri hentet kisten. Den skulle så ha blitt fraktet ut av Bergen, av en mann ved navn Olav Ottesson, som hadde tatt den med til en gård ved navn Hesby. Olav ble så pålagt av kong Kristian, å føre kisten tilbake. Etter dette skal Inger Ottedatter ha vært hos Svartbrødrene og tatt ut alle de brevene hun ville ha, noe som kan ha vært uheldig, med tanke på arvekonflikten partene imellom.⁴⁵⁴ Kanskje kunne dokumentene i kista ha gjort det mulig for Gørvel å få hånd om mer gods hun hadde rett til.

Truid Ulfstand døde den 18. november i 1545.⁴⁵⁵ Ekteskapet med Gørvel skal ikke ha vært lykkelig. Gørvel skal angivelig ha sagt at hun heller ville være i helvete med hennes tredje mann, Lage Brahe, enn i himmelen med Truid.⁴⁵⁶ Det har tydeligvis hersket usikkerhet blant Truids arvinger om hvordan godset, som paret hadde kjøpt, innløst eller tatt i pant, skulle deles. I 1547 dro Lage Brahe til Bergen, for å forhøre seg om dette. Han fikk til svar at godset skulle deles slik: det ervervede godset som var Gørvels odel, skulle hun beholde selv, men betale stebarna halvparten av verdien i penger. Det ervervede godset, som ikke var odelsgoods, skulle deles halvt om halvt mellom Gørvel, og Truids barn.⁴⁵⁷ Delingen var i så måte fullt i tråd med delinger hvor det var lagt helmingsfélag, hvilket var i ferd med å bli den standardiserte formen for formuefellesskap mellom ektefeller.⁴⁵⁸

Høsten 1546 betalte Truids sønner 347 doble dukater (en dukat = 3 daler) og 261 engelotter (en engelot = 2 daler og 1 dansk mark).⁴⁵⁹ Årsaken er ikke nevnt, men det kan ha vært snakk om å løse ut deler av arv, som hadde tilfalt Gørvel. Året etter ble det klarlagt at landskylden fra året Truid døde skulle deles mellom Gørvel og barna. Dette i tråd med kong Håkons rettarbot (som står gjengitt i diplommet), ettersom Truid døde mellom Mikkelsdag og påske.⁴⁶⁰

Gørvel inngikk trolig sitt tredje og siste ekteskap en gang mellom 20. februar og 11. juni 1547.⁴⁶¹ Et diplom fra 20. februar dette året forteller om et kjøp av to melelagsleie i gården Ringstad, på Sunnmøre, og Gørvel er den eneste nevnte kjøper. Dette i motsetning til senere diplomer, hvor Gørvels mann, Lage Brahe, alltid er nevnt, eller handlet på Gørvels vegne.⁴⁶²

⁴⁵⁴ DN I, 1092.

⁴⁵⁵ DN XII, 612.

⁴⁵⁶ Daae 1895: s. 242.

⁴⁵⁷ DN XII, 617.

⁴⁵⁸ Hansen, L.I 2013b: s. 256. –Fra 1557 var helmingsfélag standarden for ektefellefélag ifølge loven.

⁴⁵⁹ DN I, 1105. – Verdiforhold oppgitt i sammendraget.

⁴⁶⁰ DN XII, 612, 615.

⁴⁶¹ DN III, 1164; DN XII, 612 – 614.

⁴⁶² DN XII, 610.

Lage Brahe til Krogholm (i dag Krageholm) var en dansk ridder, riksråd og lensherre. Lage var fetter til Gørvels stebarn, men var ikke beslektet deres avdøde far, Truid, gjennom blodsband, da barnas mor var Lages moster.⁴⁶³ Gørvel og Lage kom fort i konflikt med hennes stebarn. Det anstrengte forholdet førte til det som må kunne kalles alvorlig uvennskap. Så ille skal forholdet mellom søskenbarna ha vært, «(...) at rigsmarsken Erik Banner efter kongelig ordre måtte forpligte dem begge til ikke at fejde indbyrdes.»⁴⁶⁴ Det hele tilspisset seg i 1548, da Gørvel og Truids sønn, Nils Ulfstand, hadde vært med sin stefar til Sachsen. I løpet av hjemturen døde Nils. Da gutten skulle begraves i domkirken i Lund, sto et par av hans halvbrødre for et dramatisk opptrinn. En av avdødes halvbrødre sto frem og beskyldte Lage Brahe for å ha vært delaktig i guttens død. At Lage sverget mot dette var ikke nok. Truidssønnen krevde å få se liket til gutten, som da de fikk åpnet kisten tydelig viste seg å være død av pest.⁴⁶⁵ I etterkant av dramaet stevnet Lage Brahe Truidssønnen for kongen, for ærekrenkelse, men «(...) kongen og Raadet fandt dog, at der ikke var Noget, som gik Nogen af deres Ære for nær, (...) saa skulle de ogsaa i alle andre Henseender være Venner efter denne Dag...».⁴⁶⁶

Et av stridens videre kjernepunkter var arven etter Gørvel og Truids sønn. I følge et brev Truid selv skulle ha skrevet, hadde den delen av hans morgengave til Gørvel som bestod av gods i Halland, vært en lovstridig gave. Hadde den vært lovlig, skulle den ha gått videre til Gørvels arving, Nils Ulfstand, men denne var nå død, og hans halvsøsken gjorde krav på arven etter ham. Ettersom gaven i utgangspunktet var lovstridig, og hennes eneste arving var død, fikk Gørvel derfor bare beholde morgengaven fra Truid for sin levetid.⁴⁶⁷ Deretter skulle den tilbake til Truids barn. Gørvel fikk ikke noe av Truids danske gods i sitt eie. Heller ikke det som ville ha tilfalt sønnen, som arv etter hans far. Men dette var ikke det eneste konfliktområdet. Vi har tidligere sett at det norske ervervede godset skulle deles mellom Gørvel og hennes stebarn, med unntak av hennes odel. Dette ble igjen fastslått, denne gang ved dom, i 1552, hvor resultatet var det samme som ble fastslått i 1547: Gørvel skulle beholde sitt ervervede odelsgoods, men betale stebarna halve innløsningssummen. Resten skulle deles likt mellom partene. Det eneste nye momentet var de tilbakekalte religiøse gavene, som

⁴⁶³ Daae 1895: 242.

⁴⁶⁴ Bruun, H. 17.7.2011: «Lave Brahe», i *Dansk biografisk leksikon*, tilgjengelig fra: http://www.denstoredanske.dk/Dansk_Biografisk_Leksikon/Samfund,_jura_og_politik/Myndigheder_og_politik_k_styre/Rigsr%C3%A5d/Lave_Brahe?highlight=lave%20brahe [20.3..2014]

⁴⁶⁵ NRR I, s. 139 – 140.

⁴⁶⁶ NRR I, s. 139.

⁴⁶⁷ NRR I, s. 140 – 141.

Gørvel skulle beholde selv, på samme betingelser som odelsgodset.⁴⁶⁸ Godset ble skiftet ved loddkasting, slik at Gørvel fikk en part, Truids barn en annen, og til slutt skulle partene eie en tredje part sammen.⁴⁶⁹ I 1552 reiste Gørvel til Norge, kanskje for første og siste gang. Selv om hun titulerte seg som Fru Gørvel Fadersdatter *til Giske*, besøkte hun trolig aldri gården.⁴⁷⁰ I løpet av norgesbesøket skal hun ha gitt Lage fjerding- og tiendegave av alt hennes norske arvegods, ettersom de ikke hadde livsarvinger.⁴⁷¹

I 1567 døde Lage Brahe, og den barnløse Gørvel, som nå var blitt en gammel kvinne, satt alene tilbake med det enorme godskomplekset. Det ser ut til at hun i 1578 har hatt en uoverensstemmelse med Lages andre arvinger, men da de ikke møtte til rettertinget i Oslo er det vanskelig å si noe om hva konflikten gikk ut på.

Den dansk-norske kongen, Fredrik II, visste å utnytte situasjonen. At det norske godset skulle komme på hendene til svenske adelsmenn, var ikke i hans interesse, og han pleide derfor forholdet til Gørvel var svært godt. Gørvel skrev selv i et senere skjøte at kongen alltid hadde vist henne «(...) megen kongelig Naade og gunstig Bevaagenhed (...)» etter Lage Brahes død.⁴⁷² I 1574 skal hun ha ettergitt 6000 daler som kronen var henne skyldig for pantegods, samt 2000 daler som Lage hadde lagt ut på kronens vegne.⁴⁷³ Gørvels forhold til kongen må ha vært bedre enn til hennes eventuelle svenske slektninger. Hennes største ressurser var hennes utenlandske besittelser, og disse overførte hun til kongen i fire omganger. I 1582 overdro Gørvel sitt nordenfjeldske gods, og Hjaltslandsgodset som omfattet 71 eiendommer, til kong Fredrik II.⁴⁷⁴ Til gjengjeld ble hun begunstiget med Børringe kloster (med underliggende gods), Frosta herred, og tre av Lunds kapittelgårder, for sin livstid.⁴⁷⁵ På Børringe kloster hadde Gørvel sitt sete fram til sin død. På samme tid sendte hun ut et brev til sine norske bønder og tjenere, hvor hun bad dem være kongen tro og gi ham all landskyld, renter m.m. som de før hadde gjort til henne og hennes forfedre.⁴⁷⁶

⁴⁶⁸ DN XII, 635, 639.

⁴⁶⁹ DN XII, 640.

⁴⁷⁰ Daae 1895: s. 247.

⁴⁷¹ Daae 1895: s. 248.

⁴⁷² NRR II, s. 662.

⁴⁷³ Daae 1895: s. 249.

⁴⁷⁴ NRR II, s. 452; Daae 1895: s. 264.

⁴⁷⁵ NRR II, s. 452- 457

⁴⁷⁶ NRR II, s. 457.

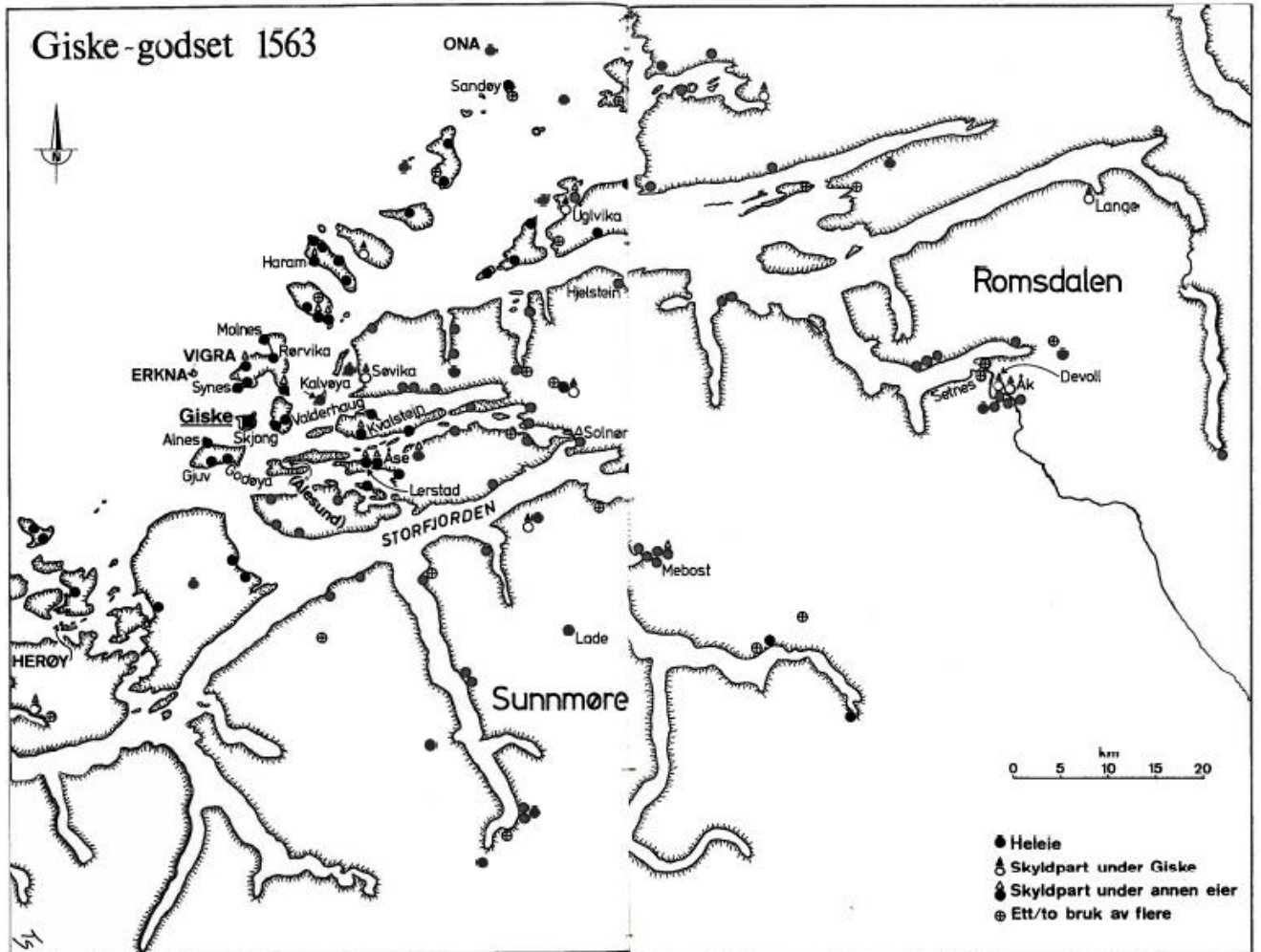

Figur 11: Giskegodset 1563. Holmsen, A. 1980: s. 34 – 35. Gjengitt med tillatelse fra karttegner Trond A. Svensson.

Hennes neste overdragelse til kongen fant sted i april 1586, hvor hun avhendet sitt gods i Gudbrandsdalen.⁴⁷⁷ I 1588 døde kong Fredrik II, men det gode forholdet ble videreført av hans arvtaker Kristian IV, som titt og ofte skal ha besøkt Gørvel på hennes eldre dager. I 1599 mottok kongen de siste av Gørvels norske besittelser, deriblant Manvik, Grefsheim gods, og Sørums gods, samt alt annet sønnenfjelsk gods som måtte gjenstå. For dette ble Gørvel forlenet med Kronens Hered, Skytshered, Veberød og Hemmestrup len i Skåne.⁴⁷⁸ I juli 1601 skrev Gørvel et brev, hvor hun hyllet kong Kristian IV, og erklærte at «(...) jngen effther denne dag ad wille kiende for min arffuing vden hans kong. maytt. allene.»⁴⁷⁹

⁴⁷⁷ NRR II, s. 662 – 663.

⁴⁷⁸ NRR III, s. 573 – 578.

⁴⁷⁹ Daae 1895: s. 271.

Den 20. april 1605, døde Gørvel i Børringe kloster. Hun ble begravet i domkirken i Lund, ved siden av sin sønn og Lage Brahe. Ved hennes død var den siste av Alv Knutssons etterkommere borte, og arven etter ham gått over fra å være adelsgods til å bli krongods.

6.3 Oppsummering

Med Alv Knutsson var definitivt slektsnettverkets forhold til kongemakten, som dens nærmeste støttespillere over, en rolle som ble overtatt av de danske Krummedikene. Mye hadde endret seg siden ættas velmaktsdager, ikke minst på det politiske planet. Motstridende interesser, mellom de tre unionslandene, hadde ført til interne stridigheter hvor Alv og Knut havnet på motsatt side av kongemakten.

Etter Alv Knutssons død i siste halvdel av 1490-tallet, og konfiskeringen av Knut Alvssons gods etter Knuts død i 1502, var arvestrid et stadig tilbakevendende tema. På 1520- og 30-tallet var det de samme aktørene som var involvert i konfliktene – både om arven etter Ingerd Erlendsdatter, og eiendommen som Alv Knutsson videreførte til sine arvinger. Til slutt var det en barnløs enke som satt igjen med hele det store godskomplekset. Da hun ikke hadde egne etterkommere, var det naturlig at hun avhendet sitt gods i utlandet mot gods i hennes nærrområde, som hun disponerte fullt ut hennes levetid. Slik kunne hun styre hvor hennes gods skulle ende opp, for å unngå at en ny konflikt oppsto etter hennes død. Med Gørvel Fadersdatters godsoverdragelser til kongen har vår gjennomgang av arv, eiendom og ekteskap i slektsnettverket, som startet med sammenslåingene av godsene Bjarkøy, Giske og Stårheim, fått sitt naturlige sluttpunkt.

Kapittel 7: Oppsummering og avslutning

Vi har gjennom de foregående fire kapitlene fulgt ti generasjoner av Bjarkøy-ættas etterkommere. I det følgende skal jeg foreta en oppsummering av gjennomgangen av slektsnettverket i lys av underproblemstillingene som ble trukket fram i kapittel 1.2. Under delkapittel 7.1 vil jeg ta for meg motiver og avtaler, samt norm og praksis i forbindelse med ekteskapene i slektsnettverket. I delkapittel 7.2 kommer en gjennomgang av eiendomsrelaterte forhold, før jeg i det neste kommer inn på eiendomsoverføringer i form av gaver og arv.

7.1 Ekteskap – «Like barn leker best»

Ordtaket «like barn leker best» kjenner de fleste til. At det kan være mye sannhet i dette ordtaket mener jeg kommer tydelig fram gjennom min oppgave. I alle fall kan man si at den etter hvert nokså grensekryssende skandinaviske adelen søkte sine «likeverdige», så langt det lot seg gjøre. Underveis i arbeidet med denne oppgaven har et mønster åpenbart seg for meg, nemlig i hvor stor grad eliten var knyttet sammen gjennom blodsband og affinal slekt. Gjennom en videre problemstilling ville dette kommet enda bedre fram, noe som ikke ville vært mulig innenfor rammene av min oppgave. Det var de mektigste som søkte sammen. Ingen steder kommer det så godt frem som ved utnevnelser av ny drottsete i 1439, hvor alle de tre kandidatene for embetet (Sigurd Jonsson, hans svigerbror Olav Håkonsson og dennes svigersønn, Erlend Eindridesson) var knyttet sammen gjennom dette slektsnettverket. De fleste mennene i slektsnettverket var riksrådsmedlemmer. Kontaktene mennene knyttet gjennom riksrådet må ha gitt et godt utgangspunkt for å finne best mulige gifter til deres barn, slik at de kunne videreføre sin status til etterkommerne eller til og med høyne den. Det er dette som ser ut til å ha vært hovedtanken bak de fleste giftermålene i slektsnettverket, og det har med stor sannsynlighet vært en viktig del av bildet også der andre motiver er oppgitt. Dette passer godt med begrepet «sosial reproduksjon», hvor det siktes til

«(...) hvordan forskjellige familier gjennom allokering av sine ressurser og tillemping av diverse spesifikke strategier søker å reprodusere de egenskapene som setter dem i stand til å opprettholde sin sosiale posisjon, sin rang innenfor det sosiale universet.»⁴⁸⁰

⁴⁸⁰ Hansen 1994: s. 106.

Man kan tydelig se den sterke viljen til å bygge en allianse mellom den yngre Bjarkøy-ætta og baron Tore Håkonssons slekt. Både Anders Bjarnesson og hans fetter (farbrors sønn), Erling Vidkunsson, ble gift med hver sin datter av Tore, som særlig Anders far, Bjarne Erlingsson, kjente godt fra deres felles bakgrunn i kongens råd.⁴⁸¹

De strategisk beste giftermålene falt i flere tilfeller innenfor grensene for de forbudte ledd. At det var mulig å få dispensasjon gav dem på sett og vis et utvidet handlingsrom, som ikke var alle til del ettersom omkostningene av prosessen var høye. For Gyrid Erlingsdatter og Eilif Eilifssons del ble søknaden begrunnet med at Eilif ikke kunne finne et jevnbyrdig gifte innenlands. Å gifte seg med en rik slektning, som i tillegg ville komme til å eie gods i samme region som hans eget gods lå, var med andre ord å foretrekke framfor å finne seg et jevnbyrdig gifte utenfor Norge. Trolig var et giftermål med Gyrid mye mer forlokkende enn et svensk ekteskap var avskrekkende. I alle fall ble ikke grensekryssende ekteskap sett på som et spesielt stort problem av andre.⁴⁸²

For Vidkunn Erlingsson og Gyrid Andresdatter, samt deres sønndatter Ingebjørgs giftermål med Sigurd Havtoresson, ble det å skape og bevare fred mellom ættene ført opp som årsak til at parene burde få innvilget dispensasjon for å gifte seg innen de forbudte leddene. Ingen dokumenter er bevart som kan fortelle om denne ufreden, men selv om konflikt var den reelle årsaken til deres ønske om å inngå disse ekteskapene, har i alle fall ikke eiendom og sosial status vært en demotiverende faktor. Det er for øvrig vanskelig å si om andre i slektsnettverket kan ha søkt, men fått avslag, da man i Pønitensariatarkivet kun finner igjen de som har fått positivt svar.⁴⁸³ Minst to av døtrene til Erling Vidkunsson ble gift med menn de var for nært beslektet med. Ekteskapene ble inngått mens deres bror, den rette odelsmannen Bjarne, fremdeles levde. I tillegg er det usikkert om han hadde to eller flere søstre. I så fall kunne det se ut til at hver av døtrene kun ville ha rett til en femtedel av arven. Å gifte den ene datteren bort til en dattersønn av kongen (som i teorien ville kunne føre til at hun en dag ble dronning), og en annen til en rik riksråd må ha vært veldig fristende. På samme tid var hans døtre selv svært gode gifter. Slik er det lett å kunne tenke seg Erling som den som har tatt initiativ til disse i utgangspunktet incestuøse ekteskapene.

Hvem barna giftet seg med har vært av stor interesse for foreldrene, og trolig i stor grad vært avgjort av dem, i alle fall for kvinnenens del. At det store godskomplekset ved flere

⁴⁸¹ Kapittel 3.2.

⁴⁸² Blant annet ble Sigurd Havtoressons bror, Jon, gift med en svensk kvinne, i om lag samme periode.

⁴⁸³ Berg 2004: s. 41.

anledninger ble ført videre gjennom kvinneledd, gjorde at den reelle kontrollen over det ble utøvd av menn som ble giftet inn i slektsnettverket. I så måte fikk den opprinnelige arvingen mindre makt over egen eiendom, og det var derfor svært viktig å finne dem gode ektemenn. At kontrollen over døtrenes ekteskapsinngåelser var spesielt viktig speiler seg i arvebolken i Landsloven, som har to egne kapitler viet til kvinners giftermål.⁴⁸⁴

For hvert enkelt ekteskap som ble inngått kan flere motiver ha ligget til grunn. Ekteskapene skulle fylle en funksjon: de skulle skape fordeler, for både for det nye paret og for deres slektninger. I tillegg etablerte giftermålene allianser mellom mektige menn og deres slekter. Ser man alle ekteskapene i slektsnettverket under ett, ser det ut til at det som stod høyest på lista over ønskede resultat av et ekteskap var videreføring eller forøkning av makt og rikdom. Dette har etter alt å dømme også vært en viktig «delmotiv» selv der andre motiver helt tydelig presenteres i kildene. Dersom det som ville være den mest gunstige ektefellen var innenfor de forbudte ledd, ser det ut til at man heller har søkt å tilpasse reglene til det spillet man ønsket å føre fremfor å følge de gjennom forhåndsgitte reglene fra kanonisk rett. Selv om enkene stod friere til å velge nye ektemenn ser det ut til at også de har holdt seg til denne tankegangen. I denne oppgaven kan man se at de har giftet seg med enkene i dette slektsnettverket, har vært menn som har tatt aktivt del i eiendomsforvaltningen. Kanskje var det nettopp deres egenskaper i rollen som godsinnhavere som var avgjørende for enkenes valg av ektemenn.

For enkelte kunne tidligere ekteskap være en stor fordel. I tilfellet Magnhild Oddsdatter (gift med Alv Knutsson), kan man se at hennes to tidligere ekteskap hadde økt hennes rikdom, og gjort henne til et attraktivt gifte, også for menn av høyere byrd enn hun selv. At hun i tillegg hadde et barn fra et av disse ekteskapene talte for at hun trolig var i stand til å bære fram flere, og dermed bidra til at slekta og godset ble ført videre. Samtidig bør det nevnes at tidligere barnløse ekteskap ikke ser ut til å ha vært et problem for de rike enkene i slektsnettverket. At de foreløpig var barnløse var ikke nødvendigvis synonymt med at de var ufruktbare, og deres rikdom gjorde enker som Margreta Eilifsdatter, Ingerd Erlendsdatter og Gørvel Fadersdatter mer enn attraktive nok.

Med Kalmarunionen (ca.1397 – 1521) skulle de skandinaviske landene knyttes sammen, blant annet med felles regent og utenrikspolitikk. Unionen, og det at man for hvert innenlandsk inngåtte ekteskap gjorde det vanskeligere for etterkommerne å finne ektefeller i samme land, må over tid ha brutt ned en eventuell motvilje noen hadde mot å finne utenlandske gifter.

⁴⁸⁴ MLL V, 1 – 2.

Trolig var det første norsk-svenske ekteskapet i denne framstillingen, inngått allerede før 1382, mellom Agnes Sigurdsdatter og svensken Jon Marteinson. I de senere generasjonene vi har gått gjennom var det nærmest like vanlig at man fant sine ektefeller i Sverige eller Danmark, som i Norge.

Når det gjelder transaksjoner av forskjellige verdier i forbindelse med ekteskapsinngåelser og hvordan félaget mellom ektefellene var lagt, kan ikke diplomaterialet gi oss alle svar vi er ute etter. Til det er for mange diplomer gått tapt. De eneste tilfellene hvor vi klart kan se deler av bildet noenlunde klart er i ekteskapene mellom Sigurd Jonsson og Filippa Hansdatter, og deres sønns forlovelse med Ingeborg Ågesdatter Thott. Det er kun fra det sistnevnte paret at félagskontrakten, hvor også morgengaven er beskrevet, er bevart. For Sigurd og Filippas del har vi kjennskap til i alle fall deler av félagskontrakten, og Filippas morgengave – begge deler gjennom opplysninger som kommer fram i andre diplomer. I begge disse tilfellene var det snakk om helmingsfélag, som utover seinmiddelalderen ble mer og mer vanlig, og som til slutt ble innført som standard etter loven (1557). Man kan derfor gå ut fra at mange av ekteskapene hvorfra vi ikke kjenner til slike avtaler, også har hatt helmingsfélag. Den eneste andre morgengaven vi kjenner til er godset Gørvel Fadersdatter fikk av Truid Ulfstand, og som ble krevd tilbake av hennes stebarn. Skiftet mellom henne og Truids barn ser ut til å ha vært gjort etter prinsippene til helmingsfélag. Jeg har ikke funnet spor etter andre transaksjoner forbundet med ekteskapsinngåelser, som tilgave eller brudepris. Medgift får vi heller ingen direkte opplysninger om, og det er vanskelig å komme med annet enn gjetning på dette området. De eneste andre gavene vi kjenner til mellom ektefeller er gavene utvekslet mellom Håkon Sigurdsson og Sigrid Erlendsdatter, som i hovedsak bestod av smykker og andre luksusgjenstander.

7.2 Eiendom

Ekteskap og arv spilte den absolutt viktigste rollen for godskompleksets vekst. Hvilke ressurser en potensiell ektefelle kunne bringe med seg inn i ekteskapet har uten tvil vært avgjørende for beslutningen om å koble to slekter sammen. Da bjarkøybaronene, Bjarne og Vidkunn Erlingssønner, inngikk sine giftermål i siste halvdel av 1200-tallet, var det med kvinner som var arving til hvert sitt gods: Giske og Stårheim. Aristokratiske familier fikk generelt, gjennom flere generasjoner, få eller ingen livsarvinger. Dette gjorde at store ressurser også kunne komme «langveis» fra, ved at det vi i dag vil omtale som relativt fjerne

slektninger ble barnløses arving, som da Havtoresønnene tok arven etter deres fars søskenbarn, Herdis Torvaldsdatter.⁴⁸⁵

Ettersom flere utenlandske menn og kvinner etter hvert ble inngiftet i slektsnettverket, brakte disse også med seg eierskapet til eiendom utenfor Norges grenser, da særlig i Vestgötaland. Disse eiendommene holdt seg for øvrig ikke like stabilt innenfor slektsnettverket gjennom generasjonene slik som det norske, men sveipet innom et par generasjoner før de forsvant igjen. I 1464 gav Junker Hans Sigurdsson sin forlovede (Ingeborg Ågesdatter Thott) både det godset han selv og moren eide i Vestgötaland. Senere gav hans mor henne også sin morgengave, som var eiendom på samme sted. I skiftebrevet etter junker Hans er ingen svenske eiendommer nevnt. Kan hende har eventuelt svensk gods utenfor Vestgötaland gått til kongen, sammen med resten av arven etter Filippa Hansdatter. Knut Jønsson som ble gift med Hans Sigurdssons kusine, Agnes Alvsdatter, var svensk. Hans svenske gods ble overført til sønnen Jøns, som vi ikke har fulgt videre i denne framstilling. Når vi kommer til de to siste generasjonene vi har fulgt, må man anse personene for å være mer svenske enn norske, selv om Knut Alvssons barn kan ha vært født i Norge. Da Knut ble dømt for landsforræderi i 1502, var dette en dom som gjaldt i alle de tre unionslandene, og derfor ble ikke bare hans norske gods, men også hans svenske gods konfiskert av kronen. Godset ble siden returnert til arvingene, men under grevefeiden ble det svenske godset nok en gang konfiskert. Sammen med Gørvel Fadersdatters andre svenske eiendommer forsvant det fra hennes hender for godt.

Sett opp mot det svenske godset forholdt det norske godset seg mer stabilt forankret i slektsnettverket gjennom generasjoners gang. I løpet av de tre første generasjonene ble de tre store godsene Bjarkøy, Giske og Sørumsamlet samlet. Disse godsene utgjorde kjernen i godskomplekset, som i stor grad ble holdt samlet fram til skiftet etter junker Hans Sigurdsson i 1490. I tillegg ble store godsmengder på Hjalmland lagt til det norske godset, da Sigurd Havtoreson arvet halvparten av Fru Herdis Torvaldsdatters gods der. I tur og orden ble mindre gods slukt opp av det stadig voksende godskomplekset, i hovedsak gjennom strategiske ekteskap og arv. Videre ble godsene utvidet ved kjøp av gårder og gårdparter, i hovedsak i nærområdene rundt de eksisterende godsene. Med de enorme rikdommene og relativt få etterkommere var ikke forarming av etterslekten, gjennom stadig oppsplitting av eiendom, et stort problem innenfor dette slektsnettverket. Ved arveoppgjør var det ikke nødvendig å dele opp enkeltgårder, men hele gårder kunne fordeles mellom arvingene. Likevel omfavnet det store godskomplekset også partseie og skyldparter i mange gårder. Flere

⁴⁸⁵ Kapittel 4.4.

av disse kan blant annet ha kommet i slektas eie gjennom bøter og andre inntekter fra kongelige ombud. Ved flere anledninger ble slike parter enten utvidet gjennom oppkjøp av andre deler i gården, eller makeskiftet bort. Gjennom makeskifter ble gjerne fjernere gårder og gårdparter skiftet mot eiendom som lå tettere opp mot annet gods de eide. På det viset fikk man samlet godset ytterligere og det ble lettere å administrere. Dette kan vi se ut fra det store omfanget av bevarte diplomer som beretter om eiendomstransaksjoner hvor Bjarkøy-ættas etterkommere har vært involvert, hvor Alv Knutsson fremstår som den mest aktive.

Sett under ett er det i kildematerialet mitt en klar kjønnsdeling når det gjelder mengden av dokumenter, og spor av dokumenter, personene jeg har tatt for meg har etterlatt seg. Som i de fleste andre sammenhenger hva angår eldre kilder er menn tydelig overrepresenterte i forhold til kvinner. Mennene var de mest aktive partene både når det kom til politikk, eiendom og forvaltning av ressurser. Retten til å forvalte kvinners eiendom tilfalt i et stort antall av tilfellene deres fedre ektemenn osv. Ofte ble kvinnene nevnt kun fordi det har vært nødvendig at de ga sitt samtykke for mennenes bestyrelse av deres ressurser. Av denne grunn vet vi som regel mye mindre om kvinnene enn deres ektemenn. Selv om kvinnene er langt mindre fremtredende i diplomer som vedrører eiendom enn menn, betyr ikke det nødvendigvis at de var passive når det kom til forvaltningen. Mange av kvinnene kan ha vært like sterke pådrivere som deres ektefeller, f.eks. for å erverve ny eiendom. I de fleste tilfellene kommer for øvrig ikke dette fram i diplomene, da det i kjøps- og salgsbrev som regel kun er selve transaksjonen som skildres. Margreta Eilifsdatter var et unntak. Hun ser ut til å ha tatt aktiv del i eiendomsforvaltningen sammen med sin andre mann Tideke Vistenaker, og ikke nøydt seg med å gi sitt samtykke.

Men noen kvinner skilte seg ut, i hovedsak enker. Enkene hadde større disposisjonsrett over sine midler og trer oftere fram i kildene enn både gifte og ugifte kvinner. Dette ser man også flere eksempler på i min framstilling. Kvinners eiendomstransaksjoner kommer oftest etter deres menn døde. Eksempler på dette er Gyrid Andresdatter, Margreta Eilifsdatter, Katarina Jonsdatter og Gørvel Fadersdatter. Ut fra det bevarte kildematerialet kan det tilsynelatende se ut til at ikke alle kvinnene benyttet seg av muligheten til å avhende eller kjøpe gods. Her kan man for øvrig ikke trekke noen konklusjoner da man ikke kan si noe om hvilken informasjon vi ville sattet igjen med dersom flere dokumenter hadde vært bevart. Det samme kan man si om mennene i slektsnettverket som knapt har etterlatt spor etter seg i diplommaterialet. For alt vi vet kan det være snakk om et stort antall ukjente eiendomstransaksjoner.

Den kanskje aller mest passende metaforen, for godskomplekset som helhet, finner vi hos Ludvig Daae: «For ham [historikeren] tager denne Jordegodsmasse sig ud som en Elv, der under et langt Løb har voxet sig stor ved at optage den ene Sideelv og Tvær-elv efter den anden, for saa omsider at udmunde i Havet.»⁴⁸⁶ Man kan se for seg hvordan elva starter med Bjarkøygodset og arbeider seg nedover langs kysten, hvor den stadig vokser seg større idet den møter på Dønnes, Giske, Stårheim, Losna, Naustdal, Kvåle, Finne, Nesøya, Manvik, Sørurn, Grefsheim osv. samt alle de mindre gårdene som ble kjøpt opp underveis. Deler av det store økonomiske overskuddet, fra rikdommene som strømmet inn gjennom kongelige ombud, og gjennom landskyld og landvarde fra det enorme godskomplekset, ble investert i ytterligere godsutvidelser.

Allerede i andre halvdel av 1200-tallet ble trolig Bjarkøy, som hovedsete for ættas overhoder, forlatt til fordel for det eiendomsmessig større, og ikke minst mer sentrale Giskegodset på Sunnmøre. At Giskegodset var i en særstilling innenfor det videre godskomplekset, kan man se ved at svært mange av slektens overhoder titulerte seg «til/i Giske», selv Gørvel Fadersdatter som trolig aldri satte sin fot på gården.

At landskyldfallet som fulgte svartedauden og de etterfølgende pestutbruddene hadde innvirkninger på slektsnettverkets inntekter kan ikke betviles. Vi hører at det hersket stor dødelighet i Oslo på begynnelsen av 1370-tallet, og at Ingebjørg Erlingsdatter da lå for døden.⁴⁸⁷ Men sett bort fra dette er pestutbruddene og etterdønningene lite synlige i det bevarte diplomaterialet som omhandler dette slektsnettverket. En av årsakene kan være de mange godssammenslåingene. «Opphopning av adelsgoods på færre hender medførte at inntektstapet for hver enkelt adelsmann ikke ble redusert i samme grad som den samlede avkastningen av adelsgodset.»⁴⁸⁸ Godskomplekset til Bjarkøy-ættas etterkommere var allerede på denne tiden det største i landet, og dets eiere var innehavere av høye offentlige ombud, som gav dem flere ben å stå på enn bare inntektene fra deres egne eiendommer.

Ekteskap og dødsfall var de viktigste årsakene til at eiendom skiftet eiere. Mennene er de som i det minste offisielt sett har stått for disponeringen av godset. Bortsett fra enkene finner vi få tilfeller hvor kvinner har gjort disposisjoner av gods uavhengig av menn. Bak disposisjoner gjort av menn kan man for øvrig ikke utelukke at kvinner har vært pådrivere for mange av disse, noe som før øvrig vanskelig lar seg bevise.

⁴⁸⁶ Daae 1895: s. 255.

⁴⁸⁷ DN VI, 278.

⁴⁸⁸ Moseng m.fl. 2007: s. 301.

7.3 Gaver og arv

Gavegiving er godt representert i kildematerialet. Gaver ble ikke bare gitt til religiøse institusjoner slik vi har sett over, men også til privatpersoner. Flere gaver kan trekkes frem: for eksempel fikk Ingebjørg Erlingsdatter gården Giske i gave fra sin far. Denne gaven kan i tillegg sees på som et forskudd på arv, ved at det var hennes døende bror – den som ville arvet godset dersom han levde lengre enn deres far, som hadde tatt initiativet til denne eiendomsoverføringen. Margreta Eilifsdatter gav tiende- og fjerdingsgave til Jøns Hjerne og Katarina Jonsdatter. Alv Knutsson fikk bergensgården Dreggen av Filippa Hansdatter, samt tiendegave av hans mormors gods fra hennes foreldre, osv. Sett bort fra Truid Ulfstands morgengave til Gørvel Fadersdatter, er alle gavene vi finner igjen i diplomaterialet gjort i tråd med loven: har de gått ut over bestemmelsene fra Nicolaus Breakspears gaverettsstatutt (tiende- og fjerdingsgave) har de rette arvingene gitt sitt samtykke til overdragelsen.

Testamentering ble tatt i bruk for å styre hvor deler av arven skulle ende opp. Fra dette slektsnettverket inneholder de fleste testamentene som er bevart, enten i sin helhet eller hvis innhold man får innblikk i gjennom andre dokumenter, gaver til geistlige institusjoner eller geistlige. Det eneste unntaket er brevet man kanskje kan se på som Gørvel Fadersdatters testamente,⁴⁸⁹ hvis egentlige innhold kun er stadfestingen av Kristian IV som Gørvels eneste arving. Dette er for øvrig det eneste «testamentet» fra tida etter reformasjonen, som medførte at sjelegavens religiøse funksjon falt bort. Testamentene inneholdt større og mindre donasjoner: alt fra sølvtøy, til dyr, penger og eiendom. De varierer voldsomt i lengde og omfang.

Med et stort overskudd å ta av, kunne store verdier overføres til geistlige institusjoner, for å forkorte tiden i den fryktede skjærsilden, men også for å synliggjøre sin rikdom, og å fremme sin status. Gaver til kirken finner vi igjen i hele perioden, fra både kvinner og menn. For Gyrid Andresdatter og Margreta Eilifsdatter var ikke bare gavene (til henholdsvis korsbrødrene i Nidaros og benediktinerne på Munkeliv kloster) gitt for sjelens frelse alene, men for å sikre dem på deres gamle dager.

Når det gjelder religiøse gaver må heller ikke symbolverdien undervurderes. Jon Marteinsson ønsket i sitt testamente, fra år 1400, at hans skjold og hjelm skulle henges i kirkekoret hvor kong Håkon VI var begravet. Med dette viste han kongen en slags siste ære. Gaven kunne symbolisere hans stadige troskap og forbindelse til kongen. Enda mer symboltung må man

⁴⁸⁹ Daae 1895: s. 270 – 271.

kunne kalle Knut Alvssons gave til Mariakirken i Oslo, fra år 1500. Han, Knut Alvsson – *ridder i Giske*, gav sitt Hallingdalsgods for sjelemesser til seg, sin familie, og alle hans forfedre. Med denne gaven plasserte han seg i en historisk kontekst, både som direkte etterkommer av Håkon V, og som arvtaker etter den mektige Giske-ætta. Dette under opptakten til det svenske, og senere også det norske opprøret.

Sett bort fra Truid Ulfstands morgengave til Gørvel Fadersdatter, ser alle gavene vi finner igjen i diplomaterialet ut til å ha vært gjort i tråd med loven: har de gått ut over bestemmelsene fra Nicolaus Breakspears gaverettsstatutt (tiende- og fjerdingsgave) har de rette arvingene gitt sitt samtykke til overdragelsen. De største gavene ble gitt til slekt og geistlige institusjoner.

Det ser ut til at arveoppgjørene på 1300-tallet, innad i slektsnettverket jeg har tatt for meg, gikk ryddig for seg. Innenfor de første generasjonene var det få livsarvinger. I de tilfellene det var flere enn én livsarving (som Erling Vidkunsson og Elin Toresdatters minst tre barn) døde de forskjellige linjene ut i neste generasjon. På det viset ble arvegangen ukomplisert og eiendommene som ikke var solgt eller gitt bort endte opp hos en enkeltperson. Godset ble skiftet mellom søsken for så senere å samles igjen – enten ved at søsken ble hverandres arving (når ikke alle hadde egne livsarvinger), eller ved at én linje døde ut, mens en annen fortsatte. Et eksempel er Erling Vidkunsson, som ble sin farbrors (Bjarne Erlingssons) arving, da både avdødes sønn, sønndatter og bror døde før han. Et annet eksempel, hvor delingen og samlingen var lengre fra hverandre i tid, er arven etter Alv Knutsson, som ble delt mellom hans barn og barnebarn, men ble samlet igjen hos sønnens datterdatter, Gørvel Fadersdatter.

Fra begynnelsen av 1400-tallet var konflikt vedrørende arv et stadig tilbakevendende tema. Konflikten mellom Håkon Sigurdsson og Margreta Eilifsdatter var bare den første i en lang rekke. På 1400-tallet klarte flere av etterkommerne å etablere egne slektslinjer, ved at deres barn vokste opp og fikk egne barn og barnebarn. Når arv skulle skiftes over videre kretser var sjansen større for at konflikter kunne oppstå. Om det var enighet om størrelsesforholdet på de forskjellige arvelodder, kunne måten godset skulle deles på være kime til uenighet. Som i tilfellet med Håkon Sigurdssons enke kan man se at en inngiftet gjenlevende ektefelle kunne skape problemer, ved å nekte å gi avkall på godset. Når slektskapet mellom arvelater og arving ikke kunne trekkes i rett linje, til livsarvinger eller foreldre, var det mye større sjanse for at konflikt oppsto, og at det ble gjort fordringer på arven fra flere hold. Arven etter Ingerd Erlendsdatter er det klareste eksemplet. Her utfordret så fjerne slektninger som var barn av

tremenninger, arven som barna til Ingerds søstersønn var berettiget til, ettersom de hadde tettere slektskapsbånd til Ingerd. De mest dramatiske av disse var de to konfliktene på 1520- og 30-tallet: den sistnevnte konflikten om arven etter Ingerd Erlendsdatter, hvor erkebiskopen måtte ty til militær makt for å få Ingerd Ottesdatter fjernet fra Giske; og kravet Thuresønnene reiste gjennom anklagen mot den avdøde Alv Knutsson, som de mente hadde fordrevet deres farfar både fra land og arv.

I flere tilfeller har testamenter blitt skrevet, for å omdirigere deler av verdiene til andre enn de som stod nærmest i arvetallet. De aller fleste arveoppgjørene ser fullt ut til å være i tråd med arverekkefølgen i Magnus Lagabøters Landslov. Det samme gjelder reglene for arv av odelsjord fra samme lovverk. I så måte har arven i de fleste tilfellene gått til slektninger av varierende nærhet i slektskapet til avdøde. Da Filippa Hansdatter døde på 1470-tallet levde ingen av hennes slektninger som arvetallet i Landsloven omfattet lengre. Arven gikk derfor til kongen. Men arveoppgjørenes blindsoner er mange. Hvordan arven har blitt fordelt mellom gjenlevende ektefelle og avdødes andre arvinger er i de fleste tilfellene ukjent. Det samme gjelder hvordan arv ble skiftet mellom søsken. Om vi vet hvordan det ble skiftet mellom brødrene i en søskenflokk, vet vi ikke nødvendigvis hva deres søstre fikk som arv. Arv var uten sammenligning den viktigste årsaken til omfordeling av eiendom.

Historien om Bjarkøy-ættas etterkommere er i stor grad en suksesshistorie. Det er historien om gode strategier, som gjennom giftermål opparbeidet seg en enorm rikdom og makt, som svært få kunne overgå.

7.4 Avsluttende bemerkninger

Underveis i arbeidet med denne oppgaven er det flere ting jeg skulle ønske at jeg hadde hatt mulighet til å gå mer i dybden av. Noen personer og slektslinjer har jeg av tids- og plasshensyn måttet utelate. Ved å gå inn i senere adelsjordebøker vil en kanskje finne svar på f.eks. hva som tilfalt Agnes Alvsdatter og Knut Jønssons døtre. Det hadde vært interessant å følge de to andre grenene av junker Hans Sigurdsson arvinger videre, og sett på skjebnen til delene av godkomplekset som tilfalt dem. Gjennom en vid kartlegging av aristokratiets slektskapsbånd ville en kanskje avdekket eventuelle forbudte ekteskap, som vi ikke finner spor etter i Pønitiensariatarkivet. Kvinners rolle som lensinnehavere er et annet felt som det ville vært interessant å ta en nøyere titt på. Kan hende kan noen av disse punktene være alternativer til en framtidig avhandling. Jeg mener for øvrig at avgrensningen i min oppgave har vært vellykket, og at jeg har fått besvart de spørsmålene som dannet mitt utgangspunkt.

Vedlegg

Oversikt:

Vedlegg 1, s. ii: Priser og verdiforhold.

Vedlegg 2, s. iv: Geistlige institusjoner tilgodesett i Bjarne Erlingssons testamente (jordegods).

Vedlegg 3, s. vi: Geistlige institusjoner tilgodesett i Bjarne Erlingssons testamente (penger).

Vedlegg 4, s. vii: Personlige donasjoner i Bjarne Erlingssons testamente.

Vedlegg 5, s. viii: Jon Marteinssons eiendomsdisposisjoner.

Vedlegg 6, s. ix: Geistlige institusjoner tilgodesett i Jon Marteinssons testamente (penger).

Vedlegg 7, s. xi: Donasjoner av andre verdier i Jon Marteinssons testamente.

Vedlegg 8, s. xiii: Personlige minnegaver i Jon Marteinssons testamente.

Vedlegg 9, s. xiv: Alv Knutssons godservervelser.

Vedlegg 10, s. xvi: Slektsoversikt over koblingene til Sørums.

Vedlegg 11, s. xvii: Grov oversikt over de største godsene.

Vedlegg 12, s. xviii: Kart over Bjarkøygodset 1490.

Vedlegg 13, s. xix: Kart over Sudreimsgodset (Sørums) 1599.

Vedlegg 14, s. xx: Kart over Hjaltlandsgods.

Vedlegg 1: Priser og verdiforhold.

Sølv:

I mitt materiale er sølv den viktigste verdien, nest etter eiendom. Brent sølv er antatt å ha hatt sølvinnhold på 90-95 %, og var akseptert som rent sølv. “Det ble etter vekt regnet likeverdig med sølvet i engelske penninger (sterlinger), som i denne perioden hadde stabil finhet på 925.”¹ Denne finheten finner vi også igjen i dag når “Sterling Silver” er synonymt med 925.

Mark:

1 mark gull = 2 ½ mark brent sølv

1 mark brent sølv = 3 mark forngild/8 øre/ 24 ertoger

Penning:

Når man møter på verdien penning, kan det ha flere betydninger. Penning kan bety både mynt og penger. *Mynt* er ifølge Kolbjørn Skaares definisjon stemplede, statlig garanterte metallstykker hvis hovedfunksjon er som betalingsmiddel, verdimåler og verdibevarer, mens *penger* både kan bety mynt, edelmetaller, regnepenger, eller betalingsvarer.²

Landskyldenheter:

Når det gjelder eiendom ble det regnet med forskjellige enheter avhengig av landsdel. Slektsnettverket jeg har arbeidet med satt med store godsmengder rundt om i hele landet, og i flere tilfeller (for eksempel Bjarne Erlingssons testamente, DN XV, 1) har jeg møtt på en salig blanding av forskjellige typer enheter. I slike tilfeller har det vært nødvendig å regne om disse verdiene til én for å skape oversikt over det som ved første blick framtoner seg som et kaos.

- Østafjells ble landskylda oppgitt i *markebol*.³ Ett markebol tilsvarte, 8 øresbol, 24 ertogbol eller 480 penningbol.
- Vestafjells brukte man gjerne enhetene *månedsratsbol/månedsratsleie*, *mamatebol/matebol* eller *laupsbol/laupsleie*. Alle disse ble utredet med én laup/ spann smør, og tilsvarte én *spannsleie*, som ble brukt i Trøndelag, Nørdmøre og Nord-Norge.⁴ Forholdet mellom det østafjellske markebolet og disse enhetene var 1:3, altså

¹ Pettersen (2013) s. 4-5

² Pettersen (2013) s. 2

³ Ifølge Pettersen (2013) s. 142 kunne landskylda østafjells være oppgitt i *Hefseldebol*, som ga 1 hefselde (varierende målenhet) smør. Denne enheten har jeg for øvrig ikke møtt på i mitt kildemateriale.

⁴ Moseng, Opsahl, Pettersen, Sandmo (2007) s. 420

gikk det tre månedsmatsbol/spannsleier på et markebol. Det enkleste for min del var derfor å regne om alle landskyldenhetene til markebol.

- I Nord-Gudbrandsdalen kan man også finne enheten *kuleie*, som var jord som gav 1 ku i årlig landskyld.⁵

Storhundre = 120 stk. = 10 tylfter = 6 snes = 2 skokk

«**Skippundvekt**, vektsystem som ble brukt ved veiing av jern, korn, mel, salt, fisk o.a. (...) [ifølge] Landsloven: 1 skippund = 24 vetter à 28 5/6 merker = 692 merker.»⁶

⁵ Pettersen 2013: s. 399.

⁶ Winge, H. 2004: «Skippundvekt», i *Norsk historisk leksikon: kultur og samfunn ca. 1500 – ca. 1800*, 2.utg. Imsen, S. og Winge, H. (red.), Cappelen akademisk forlag, Oslo

Vedlegg 2: Geistlige institusjoner tilgodesett i Bjarne Erlingssons testamente (jordegods):

Mottaker:	Donasjon:	Motytelser/betingelser:	Annen merknad:
Kristkirken i Nidaros	61 MMB*	Gravsted i kirken, innstiftelse av prebende.	
Kristkirken i Nidaros	Jorder i Trøndelag til verdi av 78 MMB, 6 øresbol 1 vett malt, 5 penninger	Innstiftelse av prebende.	Sjelegave for Bjarne, Margreta og Anders. MMB opprinnelig oppgitt i pund korn, spann smør, 5 mark og 5 øre sølv.
Bakke kloster	8 MMB* på Sunnmøre.		
Bjarkøy kirke	10 MMB i Lofoten.		Oppgitt i SL.**
Dønnes kirke	3 MMB i Lofoten		Oppgitt i SL.
Peterskirken i Veøy	3MMB i Romdal.		Oppgitt i MB.***
Kristkirken (i Veøy?)	3 MMB i Romdal (eller på deling med Peterskirka og Nikolauskirka?).		Oppgitt i MB.
Nikolauskirken (i Veøy?)	3 MMB i Romdal (eller på deling med Peterskirka og Kristkirka?).		Oppgitt i MB.
Peterskirken i Borgund	12 MMB i Mo.		Halvparten til presten, resten til kirken.
Kristkirken (i Borgund?)	12 MMB i Mo (eller på deling med Peterskirken og Margareta kirken?).		Halvparten til presten, resten til kirken.
Margareta kirken (i Borgund?)	12 MMB i Mo (eller på deling med Peterskirken og Kristkirken?).		Halvparten til presten, resten til kirken.
Giske kirke	12 MMB i Skodje.		Halvparten til presten, resten til kirken.
	Halvparten av gården	Innstifte prebende, årstidsdag holdes med sjelemesse, sang, klang og	Sjelegave for

Kristkirken i Bergen	Fatten.	voksllys.	Bjarne.
Apostelkirken (kongelig kapell på Bergenus)	Resterende halvdel av gården Fatten.	Innstifte prebende, årstidsdag holdes med sjelemesse, sang, klang og voksllys.	
Olavshuset ved kongsgården i Bergen.	6 MMB i Sogn.	Alle i huset skal lese 10 fadervår om dagen, for Bjarne og alle kristne sjeler, hver dag.	
Nikolaskirken i Bergen	Hele gården Svarthals.	Årstidsdag med sjelemesse, sang, klang og voksllys.	Sjelegave for vedlikehold av kirken.
Nonneseter kloster i Bergen	30 MMB i Mundal.	Prest eller munk tilsettes hver 12. måned for å holde sjelemesse for alle kristne sjeler, hver dag måneden gjennom.	Sjelegave for Bjarne, Margreta og Anders.
Gimsøy kloster	3 MMB på Nes.		Sjelegave for Bjarne, Margreta og Anders. Oppgitt i MB.
Olavsklosteret i Tønsberg	3 MMB i Sukkerud.		Sjelegave for Bjarne, Margreta og Anders. Oppgitt i MB.
SUM:	259 MMB, 6 øresbol, 1 vett malt, 5 penning samt de hele gårdene Fatten og Svarthals.		229 MMB dersom gavene til kirkene i Veøy og Borgund skulle deles

Bjarne Erlingsson bekreftet også følgende to donasjoner foretatt av hans kone Margreta Nikolausdatter i hennes testamente: 15 MMB til Prester og degner ved alteret i Kristkirken i Nidaros, og 6 MMB til Giske kirke.

Vedlegg 3: Geistlige institusjoner tilgodesett i Bjarne Erlingssons testamente (penger):

Mottaker:	Donasjon:	Annen merknad:
Tautra kloster	1 mark brent sølv.	
Reinsklosteret	1 mark brent sølv.	
Holmsklosteret	1 mark brent sølv.	
Mariakirken i <i>Bænum</i>	1 mark brent sølv.	
Dønnes kirke	2 mark brent sølv.	
Alle hellige menns hospital i Bergen	2 mark brent sølv.	Sjelegave for Bjarne, Margreta og Anders.
Katarinahospitalet	2 mark brent sølv.	Fikk også Bjarnes seng.
Munkeliv kloster (Mikaelsklosteret?)	1 mark brent sølv.	
St. Johanneskirken	1 mark brent sølv.	
Barfotbrødrene i Bergen	10 mark brent sølv.	
Prekebrødrene i Bergen	5 mark brent sølv.	
Mariakirken i Bergen	1 mark brent sølv.	
Halsnøy kloster	2 mark brent sølv.	
Lysekloster	1 mark brent sølv.	
Mariakirken i Tønsberg	1 mark brent sølv.	
Barfotbrødrene i Tønsberg	1 mark brent sølv.	
Barfotbrødrene i Oslo	1 mark brent sølv.	
Prekebrødrene i Oslo	1 mark brent sølv.	
Barfotbrødrene i Konghelle	1 mark brent sølv.	
SUM:	36 mark brent sølv.	

Vedlegg 4: Personlige donasjoner i Bjarne Erlingssons testamente:

Mottaker:	Donasjon:	Motytelse/betingelse:	Annen Merknad:
Dronning Eufemia	Forgylt staup.		
Tore Håkonsson	Forgylt bilde av St. Nikolas.		
Ingebjørg Erlingsdatter	20 markebol på Nes.		
Gyrid Andresdatter	Gullbelte fra kong Edvard I og ikke-forgylt staup.		
Kristine Andersdatter	Hele Giske og alt som ligger til, Runde (skylder 24 MMB) og Goksøyra på 6 MMB.		
Øygerd (Margretas søsterdatter)	5 merker gull 5 MML i Rochedhall (2) og Gangstad (3).	Dersom hun gifter seg med Bjarnes samtykke.	
Bjarnes nåværende og fremtidige tjenere	Ett års landskyld av alt Bjarnes gods på opplandene.	Til hver etter hva de er verdt.	
Fattige folk i Romsdal	12 skippund korn		Oppgitt som 1 lest.
Fattige folk på Sunnmøre	12 skippund korn		Oppgitt som 1 lest.
Jon (Vidkunns uektefødte sønn?)	Foro og 9 MMB i Sogn.	Får ikke selge, bytte jorda. Får han ikke livsarvinger faller jorda tilbake til Bjarne og hans arvinger.	

Vedlegg 5: Jon Marteinssons eiendomsdisposisjoner.

Årstall:	Kildens plassering:	Beskrivelse:
1373	DN VII, 290	Jon Marteinsson mottar eiendommene <i>Venisjö</i> og <i>Mulathorp</i> i Sverige, for 2000 svenske mark Knut Algotsson var skyldig hans far.
1380	DN I, 464	Thorgrim Fugl avhender sitt gods i <i>Astnaby</i> og <i>Kolanger</i> , til Jon, som vederlag for to stjalne hingster.
1382	DN II, 470	Jon kjøper <i>Rökila</i> i Sverige.
1382	DN II, 477	Gjeld betalt til Jon i form av to gårder (12 LB) i Braalanda sogn, i Sverige.
1383	DN II, 480	Kjøpt <i>Signeby</i> og halve <i>Elgtun</i> i Värmland, betalt med hest klær og penger.
1384	DN I, 485	Jon får 3 ØB i gården <i>Vilner</i> i Sørum sogn.
1384	DN I, 486	Jon mottar gården Lunde på Romerike, som betaling for sakefall.
1384	DN II, 485	Kjøpt mer av gården <i>Vilner</i> på Romerike.
1386	DN I, 499	Kjøpt ½ mannslodd* i fiskeriet <i>Mikelsvarp</i> i Lågen i Gudbrandsdalen.
1390	DN I, 513	Jon og Bjørn Alvsson mottar alt Hallvard Eilivssons gods på Romerike for bot for uforsettlig drap på et barn.
1390	DN III, 490	Jon sikrer Ingerid Øysteinsdatter for hennes levetid, med jord i <i>Thorsvik</i> .
1392	DN I, 538	Kjøpt 12 ØB i <i>Hvalheim</i> på Romerike.
1397	DN I, 557	Jon har fått 6 ØB i <i>Skjellingborg</i> på Furnes
1397	DN II, 549	Kunngjøring om kjøpet av <i>Signeby</i> og halve <i>Elgtun</i> og at full betaling ble gitt.
1399	DN II, 560, DN XXIII, 66	Ridder Jon får alt Svein Kæmpes gods i Thegn, i Väst-Götaland, for utestående skyld.
1400	DN XVI, 42	Jon testamenterer bort 1/3 av alt selververvet gods på Romerike, Hedmarken, Follo og Solør + ett MB i Solør sogn.
?	Biskop Øysteins jordebok bd. III – IV: s. 439	Jon og Agnes samtykket til gave fra «Alfwer a Stangum ok Aasa kona han»
?	Biskop Øysteins jordebok bd. III – IV: s. 445	Jon gir 11 ØB, <i>j Gæddu rudi</i> , til Sørum kirke.
?	Biskop Øysteins jordebok bd. III – IV: s. 446	Jon og Alv Haraldsson gir (ett?) MB til Sørum kirke.

* Mannslodd tilsvarer, ifølge Imsen og Winge 2004: s. 277, begrepet brorslodd/brorpart.

Vedlegg 6: Geistlige institusjoner tilgodesett i Jon Marteinssons testamente (penger):

Mottaker:	Donasjon:	Motytelser/betingelser:	Annen merknad:
Vår Frues kirke og St. Birgitta i Vadstena	1 Lødig mark	Jon skal få skrifte der en gang, samt sjelemesse for ham hver fredag et helt år.	I hvite penger. Gitt sammen med en rekke gjenstander. Se vedlegg 6.
Vår frues kirke i Skara	20 mark		Til bygningen. Skal betales av Torstein Simonssen (?) som skylder 140 mark for en hingst.
Gråbrødrenes kloster i Skara	1 lødig mark	Jon skal få skrifte der en gang, samt sjelemesse for ham hver fredag et helt år.	
Svartbrødrenes kloster i Skara	1 lødig mark	Som hos gråbrødrene.	
Lunds kirke i Kisa	1 lødig mark		Til fargelegging av bilde av St. Margareta.
Foss kirke i Blaker	1 lødig mark		Til fargelegging av bilde av St. Laurentius.
St. Hallvards kirke	2 ½ lødige mark	Gravsted for Jon dersom han dør før pilegrimsreisen til Roma.	En hingst og rustning skal også gis kirken. Kan innløses av hans arvinger for 40 mark: halvparten til kirkebygget, resten til dens klerker. ½ lødig mark til de fattige.
Nonneklosteret	2 ½ lødige mark		½ lødig mark til de fattige.
Korskirken	1 ½ lødig mark		½ lødig mark til de fattige.
St. Olavs kloster	2 ½ lødige mark		½ lødig mark til de fattige.
Gråbrødrene i Oslo	2 ½ lødige mark		½ lødig mark til de fattige.
Clemenskirken	1 ½ lødig mark		½ lødig mark til de fattige.
	2 ½ lødige mark	Gravsted for Jon dersom han kommer hjem fra pilegrimsreisen.	Gitt sammen med en hingst, Jons stridsrustning. Alt som hører med skal også gis kirken. Deles halvt om halvt mellom

Vår frues kirke			kirkebygg og klerkene. Kan løses av arvingene for 40 uspesifiserte mark. ½ lødige mark til de fattige.
SUM:	20 ½ lødige mark, 20 uspesifiserte.		3 ½ lødige mark til fattige.

Vedlegg 7: Donasjoner av andre verdier i Jon Marteinssons testamente:

Mottaker:	Donasjon:	Motytelser/betingelser:	Annen merknad:
Geistlige institusjoner:			
Vår Frues kirke og St. Birgittaklosteret i Vadstena	Kalk med disk av rent gull (veier 1 mark). En jomfrus opphold i klostere, og til hennes opphold så godt som 30 mark i klær. 1 nobel* til vielsesgull. 1 lødig mark i hvite penger.	Jon skal få skrifte der en gang, samt sjelemesse for ham hver fredag et helt år.	
Holmskirken i Nordal	Forgylt hostiegjemme (veier 1 lødig mark)		
Orskirken i Bilstad	Forgylt hostiegjemme (veier 1 lødig mark)		
St. Laurentiuskirken i Bolstad	Forgylt hostiegjemme (veier 1 lødig mark)		
Brålanda kirke	Forgylt kalk (veier 1 lødig mark)		
Varna hospital	Uforgylt kalk (veier 1 ½ lødig mark)		
Foss kirke i Blaker	Lite uforgylt hostiegjemme (vekt 2 øre)		
Sørum kirke	1 MB jord i Sørum sogn, forgylt hostiegjemme (vekt 1 lødig mark), kiste med et par nye messeklær med kalk og alt tilbehør, og 4 kyr.	Hver jul skal presten levere et voksllys, som veier i mark, til hvert alter.	Ei ku til hvert alter.
St. Hallvardskirken i Oslo	1/3 av alt selververvet gods på Romerike, Hedmarken, Follo og Solør deles på de fire kirkene	Årtidsdag med messe offer og voks.	
Vår frues kirke i Oslo		Årtidsdag med messe offer og voks.	
Nonneklosteret i Oslo		Årtidsdag med messe offer og voks.	
Sørum kirke		Årtidsdag med messe offer og voks.	Deles likt mellom prestebordet og kirken.
Hallvardskirken i Oslo	Hingst og platerustning		Kan innløses av testators arvinger for 40 mark: halvparten hver til kirkebygget og klerkene.

Nonneklosteret i Oslo	Hest, turneringsrustning og utstyr som hører med		Kan innløses av testators arvinger for 30 mark.
Hellige kors kor	Skjold og hjelm	Skal henges opp hellige kors kor, der den unge kong Håkon [VI] hviler	
Vår Frues kirke i Oslo	Hingst og stridsharnisk og utstyr som hører med		Kirken og klerkene skal eie halvparten hver. Kan innløses av testators arvinger for 40 mark.

* Nobel: Engelsk gullmynt tidligst slått i 1344

Vedlegg 8: Personlige minnegaver i Jon Marteinsons testamente:

Mottaker:	Gave:	Merknad:
Biskop Øystein i Oslo	Sølvbeslått bordkar med lokk	
Herr Ogmund Bolt	Trebollen "Jemtebolle"	
Herr Gaute Eiriksson (<i>min svogers</i>)	Horn beslått med sølv	
Håkon Sigurdsson (<i>min broder</i>)	Et kar med høy fot	Svigerbror
Fru Karine Knutsdatter (<i>min søster</i>)	Sølvbeslått drikkehorn av hvaltann	
Herr Jonas Sigmundsen (<i>min svoger</i>)	Beslått horn	Søsterens mann
Sigurd (<i>min søstersønn</i>)	Sølvbeslått horn	
Magnus (<i>min sønn</i>)	Sølvbeslått horn Jon hadde fått laget	
Sigurd (<i>min sønn</i>)	Det sølvbeslått hornet "Gudrunsstut"	
Katarina (<i>min datter</i>)	Sølvbeslått horn etter testators far.	
Ingeborg (<i>min datter</i>)	Sølvbeslått horn Jon hadde fått av kansleren Herr Henrik	
Torstein Simonsen	Et horn.	
Laurents Vebjørnsson	Et horn.	
Sakse Andresson	Et horn.	
Torstein Skjeldulvsson	Et horn.	
Øystein Klerk	Et horn.	
Herr Guttorm sogneprest	Åtte alen engelsk klede av dobbel bredde.	

Vedlegg 9: Alv Knutssons godsvervelser.

Årstall	Kilde	Kjøp	Jordskifte	Annet	Beskrivelse
1455	DN II, 810			x	Hvert 10. MB som Katarina Jonsdtr. arvet av foreldrene.
1458	DN II, 827		x		Alv på konas vegne. <i>Mykenes</i> og halve Mjørlund på Toten, mot forskjellige gårdparter på Hedmarken.
1460	DN II, 834	x			Alv og kona kjøper gårdene <i>Austdaler</i> , Foged-Narum og Finstad på Opplandene.
1460	DN II, 835	x			Bjørøy, Gladsøen, hele Bjørøygodset, Trøndelag.
1462	DN III, 857			x	<i>Lid</i> i Bergs sogn på Hedmarken skjøtes til Alv og kona.
1462	DN II, 844			x	Alv får fullmakt over gods.
1462	DN IX, 341			x	4 MMB i <i>Geslen</i> , og alt Gard Rikolfsson eide i <i>Fiske i Aaen</i> , pantsettes.
1462	DN I, 861			x	Gertrud Jakobsdtr. Pantsetter <i>Finnen</i> og hva hun eide i <i>Horvid?</i>
1463	DN I, 864 DN I, 1048	x			Gården <i>Toftestad</i> , Våge sogn, Gudbrandsdalen.
1466	DN II, 861	x			Alv og kona kjøper halve gården <i>Lid</i> , Bergs sogn, Hedemarken.
1466	DN I, 914 DN I, 874	x			Alv og kona kjøper gården <i>Drang</i> i Otternes sogn, Agder, for 4 lodd sølv.
1466	DN II, 863	x			Søsterlodd i gårdene <i>Geslen</i> og <i>Aas</i> på Voss.
1466	DN IV, 962			x	Mottar konas tildømte odelsgoods på <i>Borgundøya</i>
1467	DN I, 878 DN II 864	x			<i>Agerøya</i> med <i>Sandøya</i> og <i>Kalvøya</i> i, Høyvåg sogn, Agder.
1468	DN II, 870	x			5 MMB i gården <i>Horveid</i> , Evanger sogn, Voss.
1468	DN I, 885	x			4 ½ MMB i nedre <i>Kytvin</i> , Vangs sogn. Kjøpt av sogneprest på Voss.
1468	DN I, 886	x			6 MMB i <i>Geslen</i> og 2 ½ MMB i <i>Ås</i> , Evanger sogn, Voss.
1471?	DN III, 891	x			1 MB i nedre <i>Ærvik</i> , Brunlanes.
1472	DN IV, 974		x		Alv og kona får gården <i>Gyrestad</i> , og <i>Skelleros-</i> og <i>Flagerå-fiske</i> mot 5 MMB i nedre store <i>Ringheim</i> på Voss.
1472	DN II, 886			x	Alv tildømmes gods på Magnhilds vegne. Godset Gertrud Jakobsdtr. Rømer arvet etter barna hun hadde med Magnhilds farbror. Odelsgoods.
1472	DN I, 900			x	Gården <i>Dreggen</i> i Bergen gitt Alv av Filippa Hansdtr.
1473	DN XII, 242		x		Makeskifter med konas samtykke <i>Lunder</i> på Toten mot <i>Myr</i> på Hedemarken.
1473	DN I, 904	x			16 ØB i <i>Skygeberg</i> i Musedal i Øyer Sogn, Gudbrandsdalen.
1476	DN I, 915	x			12 ØB i Moskerød, Tuneims sogn, Brunlanes

1477	DN II, 903			x	Alvs søsken avstår sine rettigheter til Giske, med øyer og holmer til ham.
1480	DN I, 927			x	Alv og kona får gården <i>Bu</i> , Holleiden, Gudbrandsdalen, for å bøte på giverens fars deltakelse i drapet på Beinkt Hartviksson
1482	DN I, 932			x	Skifte av gods etter Katarina Jonsdtr. Tiendegave av godset før skiftet (og tiendegave av godset etter skiftet), Manvik gård, Bugard og Bugard <i>gods</i> .
1488	DN VIII, 416			x	Magnhild får <i>Kvegestad</i> , Hvamsbygden, Gudbrandsdalen, for manglende regnskap.
1490	DN I, 966	x			Ødegården <i>Åleseter</i> , Vatne kirkesogn, Sunnmøre.
1490	DN VIII, 426			x	Arv etter Hans Sigurdsson: Sørums m. alt gods på Romerike og i Hallingdal, Skenem i Oslo, Giske m. alt gods i Romsdal og på Sunnmøre, 5 gårder i Senja len, 1/3 av landvarden i Gryllefjord, Torsken og Øifjord. ¹ På Hjalmland: Valia m. alt gods i Walls, Foula, gods i Sandness og Northmavine og alt gods i Unst og Fetlar. ²
1491	DN III, 979	x			1 MB i gården <i>Berg</i> i Fron i Gudbrandsdalen.
1492	DN III, 982	x			Gården <i>Fagernes</i> i Eidsvold sogn, Romerike.
1493	DN I, 977	x			Alv og kona kjøper gården <i>Thorestad</i> i Gudbrandsdalen, med 2 ødegårder og kvernbruk.
1494	DN, II, 980	x			Alt Gyda Thorkjellsdtr. Eide i gården <i>Surten</i> , Sunnmøre.
1495	DN I, 983	x			Ødegården <i>Aske</i> i Borgund, Sunnmøre.
1495	DN I, 984	x			Alv og kona kjøpte alt Østen Einarsson eide i <i>Bolsø</i> (i Romsdalen) og i <i>Ekreim</i> (Okerø sogn)
1495	DN II, 986	x			En teig og alt Ingerid Ketilsdtr. Eide i <i>Spjelkavik</i> , Borguns sogn, Sunnmøre.
1500	DN II, 1013	x			Tidligere kjøpt gården <i>Hjevne</i> i Øyer.
Ukjent årstall	DN III, 1146			x	Eiendom gitt Hamar domkirke til stiftelse av St. Annas alter, og prebende.
Sum:	42 Aktstykker	22	3	14	

¹ Sandberg (1970): s. IV.

² Stylegar og Schei (2007): s. 113.

Vedlegg 10: Slektoversikt over koblingene til Sørum.

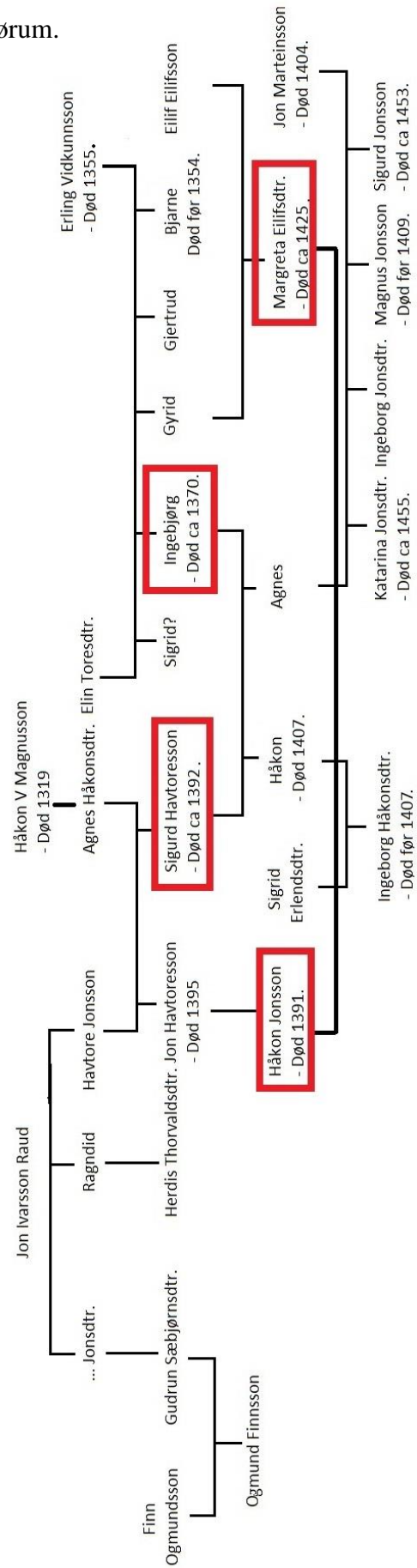

Vedlegg 11: Grov oversikt over gods.

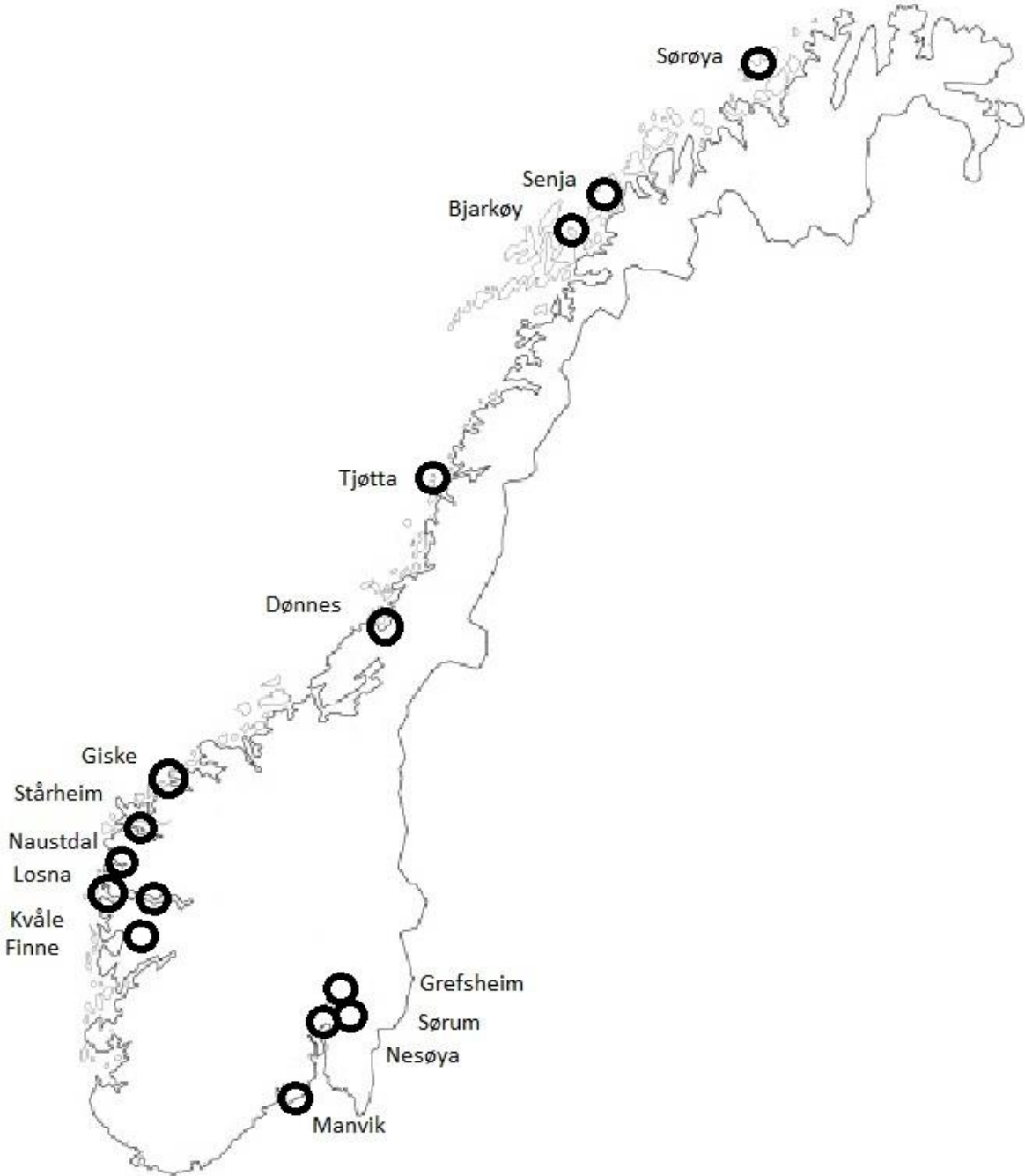

Vedlegg 12: Kart over Bjarkøygodset 1490.

Holmsen, A. 1980: s. 38. Gjengitt etter tillatelse fra karttegner Trond A. Svensson.

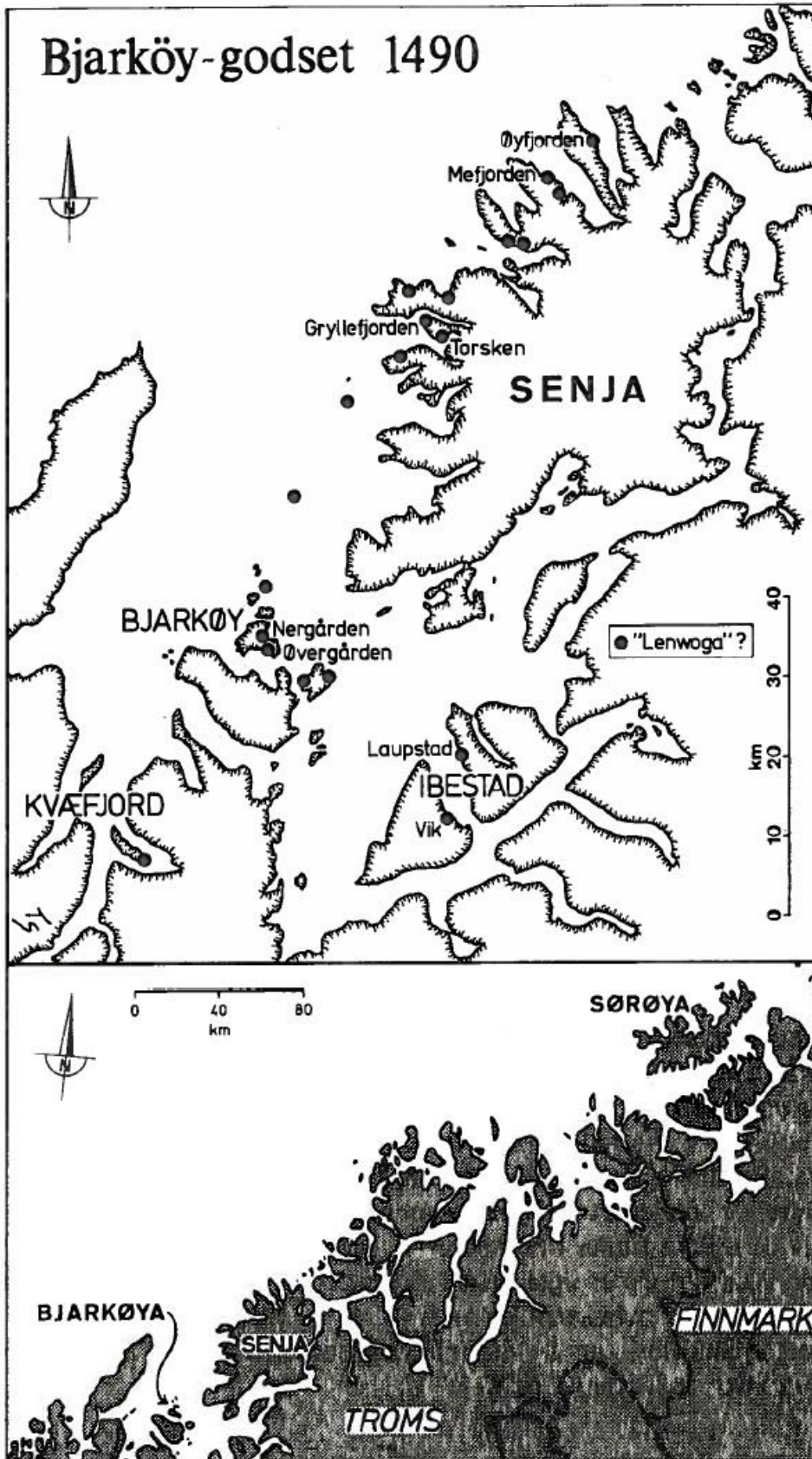

Vedlegg 13: Kart over Sudreimsgodset (Sørum) 1599.

Holmsen, A. 1980: s. 47. Gjengitt etter tillatelse fra karttegner Trond A. Svensson.

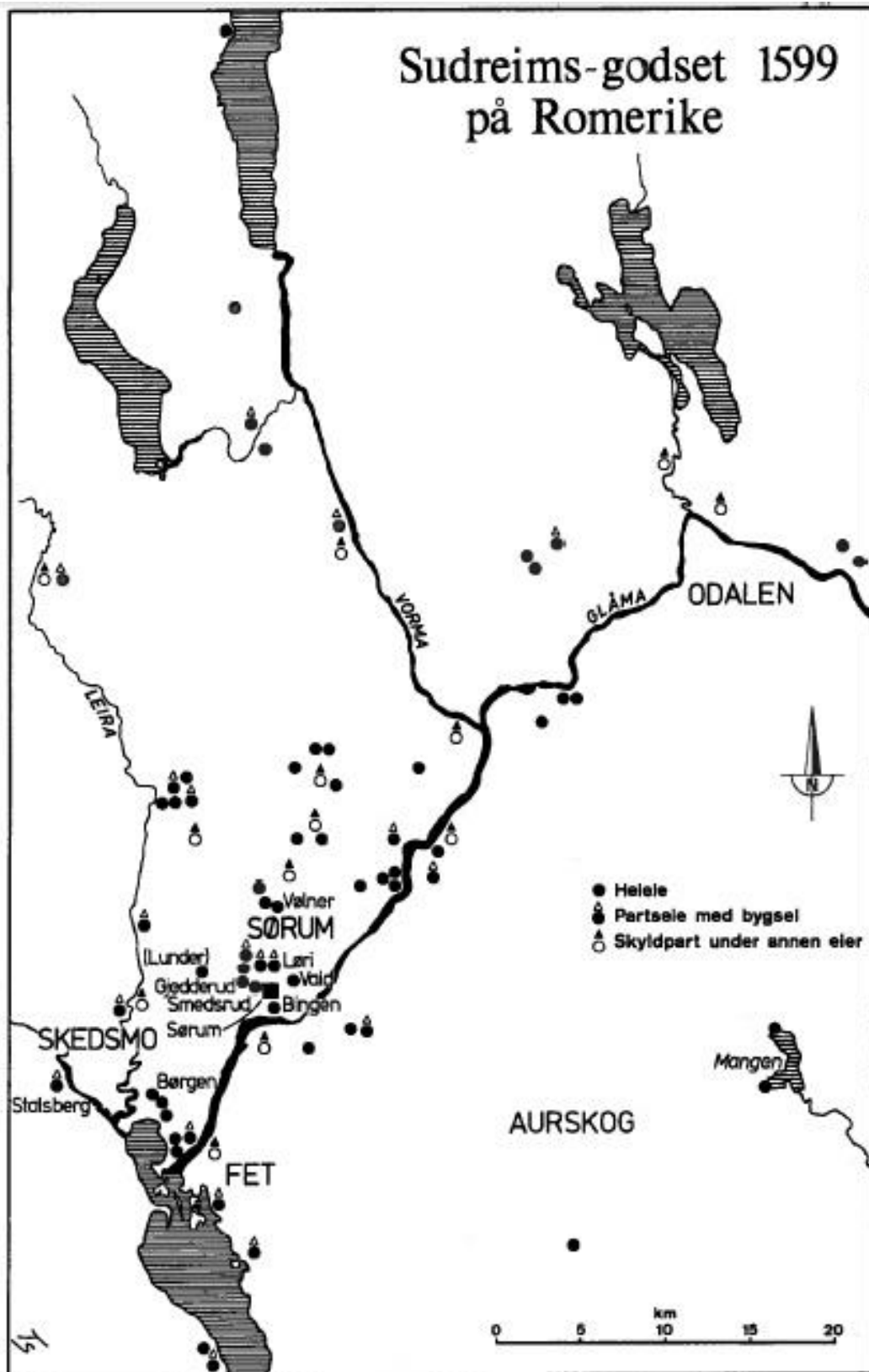

Vedlegg 14: Kart over Hjaltlandsgods.

Stylegar og Schei 2007: s. 124. Gjengitt etter tillatelse fra Frans-Arne Stylegar.

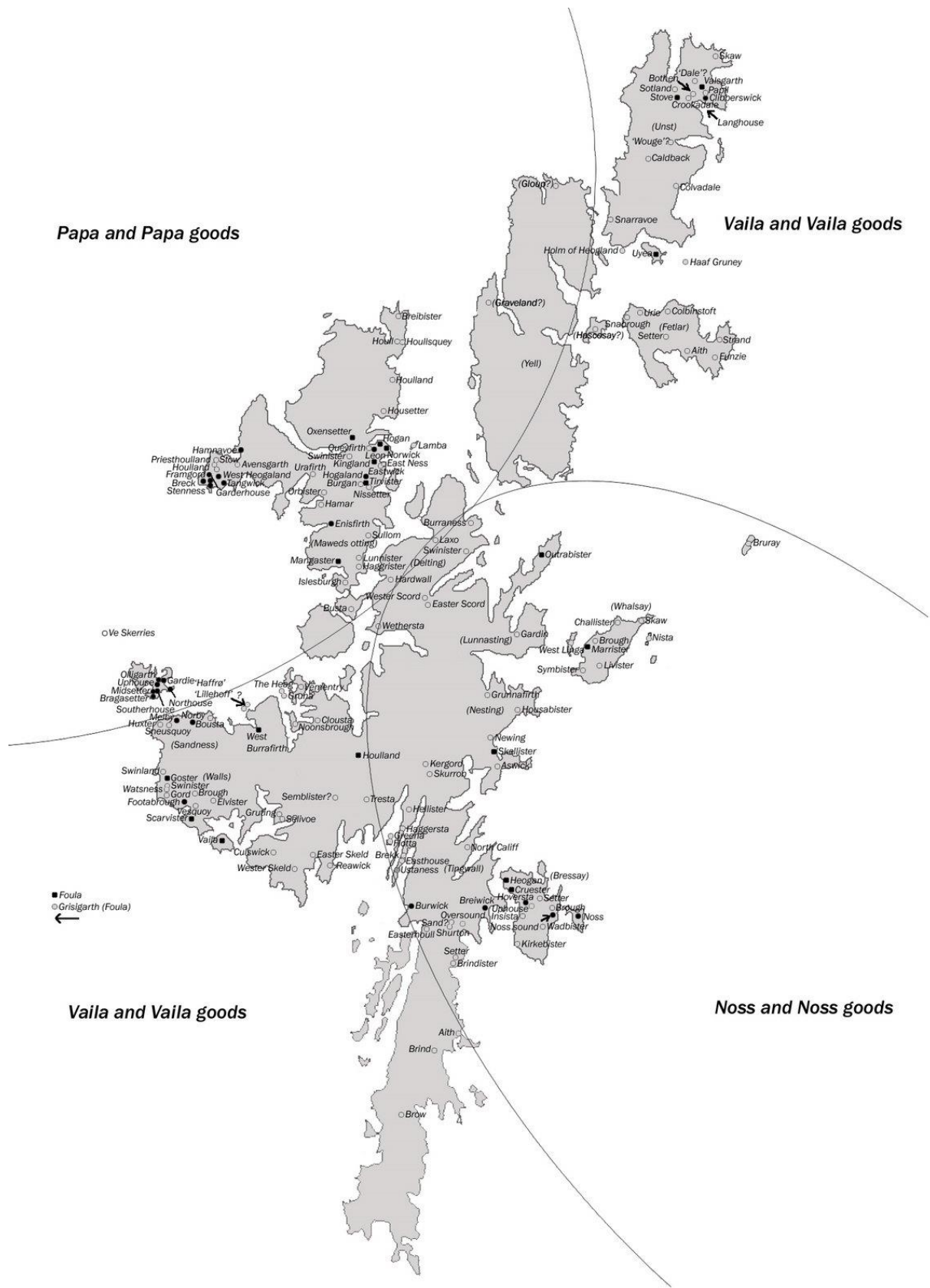

Trykte kilder:

Aslak Bolts jordebok, Jørgensen, J.G. (red.) 1997: Riksarkivet, Oslo.

Biskop Eysteins jordebok (Den Røde Bog) 1879: Huitfeldt, H.J. (red.), Christiania.

Aktstykker i «Om fru Gørvel Fadersdatter og hendes norske jordegods», Daae, L. (red.) i *Historisk tidsskrift*, 1895, bd. 13. 3. rekke. s. 264 – 274.

Diplomatarium Norvegicum bd. XXII (1990 – 1992, Kommissjonen for Diplomatarium Norvegicum (red.), Norsk historisk kjeldeskrift-institutt, Oslo), og XXIII (2001 Ulset, T. (red.), Riksarkivet, Oslo).

Dombog for 1578, Thomle, E.A. (red.) Det Norske Historiske Kildeskriftfond, Christiania.

Gørvel Fadersdatters regnskap over Giske og Giskegodset 1563, Sandberg, P.Ø. (red.) 1986, Norsk historisk kjeldeskrift-institutt, Oslo.

Diplomatium Poenitentiarie Norvegicum, i *Synder og pavemakt: Botsbrev fra Den Norske Kirkeprovins og Suderøyene til Pavestolen 1438-1531*, Jørgensen, T. og Saletnich, G. (red.), 2004, Misjonshøgskolens forlag, Stavanger.

Magnus Lagabøters Landslov, Taranger, A. (red.) 1970, Universitetsforlaget.

Norges Gamle Love inntil 1387, Keyser, R. og Munch, P.A. (red.) 1849.

Norges gamle Love, Anden række: 1388 – 1604, bd. 3, I. Blom, G.A. (red.), 1966.

Norske Rigs-Registranter: tildeels i Uddrag. 1861: bd. I – IV, Christiania.

Rygh, O. 1908: «Gaardnavne i Romsdals amt», i *Norske gaardnavne*, K. Rygh (red.) W.C. Fabritius & Sønner A/S, Kristiania.

Sekundærlitteratur:

Arnórsdóttir, A.S. 2002: «"Ægte" eller "uægte" ægteskab i middelalderen: et spørgsmål om definition.» *Den jyske Historiker*, nr. 98 – 99, s. 13 – 23.

Arnórsdóttir, A. 2010: *Property and Virginity: The Christianization of Marriage in Medieval Iceland 1200 – 1600*, doktorgradsavhandling i historie ved Universitetet i Aarhus, Aarhus Universitetsforlag.

Andersson, C. 2010: «Andliga gåvor i världsligt bruk – om den religiösa gåvan som social och maktskapande handling», i *Gaver, ritualer, konflikter : et rettsantropologisk perspektiv på nordisk middelalderhistorie*, Orning, H.J., Esmark, K. og Hermanson, L. (red.) Unipub, Oslo.

- Benedictow, O.J. 1969: «Drapet på Knut Alvsson», i *Historisk tidsskrift*, bd.48, Fuglum, P. og Mannsåker, D (red.).
- Benedictow, O.J. 1987: *Norges historie*, bd. 5. *Fra rike til provins 1448 – 1536*, J.W. Cappelens forlag.
- Berg, S.H. 2004: *Kristenrettspraksis i norsk seinmellomalder*, hovedfagsoppgave i historie ved Universitetet i Tromsø.
- Berg, S.H. 2011: «Ei romaferd frå nord?» i *Ottar*, nr. 3, s. 43 – 48.
- Bergwitz, J.K. 1924: «Hvordan kan Losne-ætten - 1490 - ta arv efter Sudrheim-ætten?», in *Historisk tidsskrift femte rekke*, 1924, Den Norske Historiske Forening, Kristiania. s. 297 – 302.
- Bjørkvik, H. 1996: *Aschehous norgeshistorie, bd. 4: Folketap og sammenbrudd: 1350-1520*, Aschehoug, Oslo.
- Bourdieu, P. 2008: *The bachelors' ball : the crisis of peasant society in Béarn*, Nice, R. (oversetter), Polity press, Cambridge
- Bratrein, H.D. 2002: «Det eldste Vardøhus.» *Håløygminne*, nr. 3, s. 173 – 182.
- Bratrein, H.D. 2009: «Høvdingætta på Bjarkøy.» *Håløygminne*, nr. 3, s. 62 – 78.
- Bull, E. 1923: «Bjarne Erlingsson», i *Norsk biografisk leksikon*, Bull, E., Krogvig, A. og Gran, G. (red.), Aschehoug & Co, Kristiania. s. 553 - 554.
- Caprona, Y.D. 2013: *Norsk etymologisk ordbok: tematisk ordnet*, Kagge forlag, Oslo
- Daae, L. 1895: «Om fru Gørvel Fadersdatter og hendes norske jordegods», i *Historisk tidsskrift*, bd. 13. 3. rekke. Nr. 3 (red. ikke oppgitt).
- Diplomatarium Norvegicum*, (søkemotor) dokumentasjonsprosjektet, tilgjengelig fra: http://www.dokpro.uio.no/dipl_norv/diplom_felt.html [22.5.2014]
- Dybdahl, A. 1998: «Bjarne Erlingssons testamente og Giskeættens jordegods», *Håløygminne*, nr. 4, s. 403 – 436.
- Ersland, G.A. og Sandvik H. 2008: *Norsk historie, bd. 2: Norsk historie 1300-1625: eit rike tek form*, 2. utg. Det Norske Samlaget, Oslo.
- Gies, F. og Gies, J. 1989: *Marriage and the family in the Middle Ages*, Harper & Row, New York.
- Gjerdåker, B. 2001: *Til odel og eige. Odels- og åsetesrettane gjennom eit millenium med vekt på dei siste 250 åra*. NILF-rapport 2001 - 15.
- Græsdal, K. 2000: «Joint Ownership in Medieval Norway», i *Family, Marriage and Property Devolution in the Middle Ages*, Hansen, L.I. (red.) s. 81 – 98.

- Hamre, L. 1971: *Norsk historie 1450 – 1513*, Universitetsforlaget, Oslo.
- Hamre, L. 1972: *Innføring i diplomatikk*, Universitetsforlaget, Oslo.
- Hansen, L.I. 1994: «Slektskap, eiendom og sosiale strategier i nordisk middelalder», i *Collegium Mediaevale, Tverrfaglig tidsskrift for middelalderforskning*, vol. 7, nr. 2, s. 103 – 132.
- Hansen, L.I. 1996: «Interaction between Northern European sub-arctic Societies during the Middle Ages», i *Two Studies on the Middle Ages (KULTs skriftserie)*, M. Rinda (red.) Rådet, Oslo.
- Hansen, L.I. 2011: «Formuefelleskap og arverett i seinmiddelalderens Norge», i *Arverettens handlingsrom: strategier, relasjoner og historisk utvikling, 1100-2000 : rapporter til det 27. nordiske historikermøte, Tromsø 11.-14. august 2011*, Andersen, P. og Niemi, E. (red.) Orkana Akademisk, Tromsø.
- Hansen, L.I. 2013a: «Inheritance, property and marriage in Medieval Norway», i *Married women and the Law in premodern Northwest Europe*, Beattie, C. og Stevens, M.F. (red.), The Boydell Press, Woodbridge
- Hansen, L.I. 2013b: «The Field of Property Devolution in Norway during the Late Middle Ages: Inheritance settlements, Marriage Contracts and Legal Disputes», i *Medieval Law and Its Practice*, Vol. 16, *Disputing strategies in medieval Scandinavia*, Brill Academic Publishers, Leiden s. 247 – 277.
- Hansen, L.I. under utgivelse: Manus til kronologisk kapittel 1100 – 1500, kommer i *Telemarks historie* bd. 1. Agerøy, N.I., Rian, Ø., Rovde, O., Schrumpf, E. og Skobba, I. (red.), Fagbokforlaget, Bergen.
- Heggstad, L., Hødnebo, F og Simensen, E. 2008: *Norrøn ordbok*, Samlaget, Oslo.
- Helle, K.1972: *Konge og gode menn i norsk riksstyring ca. 1150-1319*, Universitetsforlaget, Bergen.
- Holmsen, A. 1980: *Gård og gods i Norge i eldre tid*, Universitetsforlaget, Oslo.
- Holtan, I. 1996: *Ekteskap, frillelevnad og hor i norsk høgmellomalder*, Universitetsforlaget, Oslo.
- Norsk historisk leksikon: kultur og samfunn ca. 1500-ca. 1800*, 2. utg. Imsen, S. og Winge H. (red.), 2004, Cappelen akademisk forlag, Oslo.
- Imsen 2010: *Norgesveldet, occasional papers*, Vol. 1, *The Norwegian domination and the Norse World c. 1100 – c. 1400*, Tapir Academic Press, Trondheim.
- Kleiveland 1999: *Naustdal bygdebok*, bd. 3, *Allmennsøge*, Naustdal sogelag, Naustdal.

Kleven, H.I. 2005: *Eiendom - Klasser - Arv. bd. 2. Føydalismen i Danmark og Norge*, Falken forlag, Oslo

Koht, H.1927: «Var herr Tidike «Wüstenacker» tysker?», i *Historisk tidsskrift*, bd. 28, Grøndahl & søns boktrykkeri, Oslo

Koht H. 1975: *Norsk bondereising*, Pax forlag, Oslo.

Kvamme, S. 1994: «Herrane til Giske», i *I balansepunktet: Sunnmøres eldste historie ca. 800 – 1600*, Larsen, S.U. og Sulebust, J. (red.), Sunnmørsposten forlag, Ålesund.

Larsen, S.U. 1994: «Kvinnene til Giske», i *I balansepunktet: Sunnmøres eldste historie ca. 800 – 1600*, Larsen, S.U. og Sulebust, J. (red.), Sunnmørsposten forlag, Ålesund.

Leistad 1985 – 1986: «Om ættene RØMER og SMØR samt en seiglivet gjenganger i norsk middelaldergenealogi», i *Norsk slektshistorisk tidsskrift*, bd. XXX, Leistad, G.I., Mardal, M., Seland, P., Tellefsen, T.P. og Wasberg, G.C. (red.), Norsk slektshistorisk forening, Oslo.

Moseng, O.G., Opsahl, E., Pettersen G.I. og Sandmo E. 2007: *Norsk historie 750 - 1537*, 2. utg. Universitetsforlaget, Oslo.

Munch, J.S. 1994: «Kulturminner på Bjarkøy», i *Håløygminne*, nr. 1 s. 117 – 148.

Norseng, P.G. 2005: «Odelsrett – the Norwegian reitrait lignager», i *Land, Lords and Peasants' right to control land in the Middle Ages – Norway, Scandinavia and the Alpine region: report from a seminar in Trondheim, November 2004*, Iversen, T. og Myking, J.R. (red.), Institutt for historie og klassiske fag ved NTNU, Trondheim.

Opsahl, E. 1998: «Hr. Jon Marteinsson til Sørum - en svenske med suksess i Norge», i *Årbok Romerike historielag*, bd. 19. *Middelalderen på Romerike*, Romerike historielag, Skedsmo, s. 191 – 214.

Pettersen, G.I. 2013: *Priser og verdiforhold i Norge ca. 1280 – 1500*, Riksarkivet, Oslo.

Pettersen, G.I. 1992: *De økonomiske sidene ved PROVENT-INSTITUSJONEN i Norge ca. 1280 – 1500*, ad Notam Gyldendal, Oslo.

Regesta Norvegica, (søkemotor) dokumentasjonsprosjektet, tilgjengelig fra:
http://www.dokpro.uio.no/dipl_norv/regesta_felt.html [22.5.2014]

Robberstad, K. 1947: *Lovbod og brev frå gamalnorsk tid : tekster og umsetjingar til bruk i rettshistoriske øvingar for juridiske studentar*, skrivemaskinstua, Oslo

Robberstad, K. 1948a: «Baronen Bjarne Erlingsson i Bjarkøy», i *Håløygminne VII*, Eidnes H. (red.), s. 493 – 509.

Robberstad, K. 1948b: «Baronen Bjarne Erlingsson i Bjarkøy», i *Håløygminne VII*, Eidnes, H. (red.), s. 533 – 546.

Robberstad, K. 1948c: «Baronen Bjarne Erlingsson i Bjarkøy», i *Håløygminne VII*, Eidnes, H. (red.), s. 557 – 575.

Sandberg, P.Ø. 1970: *Jordeboka over Hans Sigurdssons norske godskompleks, et forsøk på rekonstruksjon av Sudreimættens jordegods i Norge ca. 1500*, hovedfagsoppgave i Historie ved Universitetet i Oslo.

Strømme, A. 1995: *Norske testamenter og sjelegavebrev fra middelalderen. En undersøkelse av omfang og bruk.*, hovedfagsoppgave i historie ved Universitetet i Trondheim.

Stylegar, F.A. og Schei, L.K. 2007: «'Lords of Norrway' The Shetland estate of Herdis Thorvaldsdatter», i *West over Sea, Studies in Scandinavian Sea-Borne Expansion and Settlement Before 1300*, Smith B.B, Taylor, S. og Williams, G. (red.), Brill, Boston, s. 111 – 128.

Taranger, A.1917: «Tidsrummet 1443 – 1537», i *Norges historie fremstillet for det norske folk* bd. 3 del 2, Aschehoug & co, Kristiania.

Wyller, T.C. 19.11.2013: «Personalunion», i *Store norske leksikon*, tilgjengelig fra: <http://snl.no/Personalunion> [18.5.2014]

Øye, I. 1990: «Middelalderkvinner i tverrfaglig belysning», i *Historisk tidsskrift*, nr. 4.

Nettressurser:

Benedictow, O.J. 13.2.2013: «Hartvig Krummedike», i *Norsk biografisk leksikon*, tilgjengelig fra: http://nbl.snl.no/Hartvig_Krummedike [26.4.2014]

Bjørkvik, H. 13.2.2009a: «Alv Knutsson», i *Norsk biografisk leksikon*, tilgjengelig fra: http://nbl.snl.no/Alv_Knutsson [22.4.2014]

Bjørkvik, H. 13.2.2009b: «Erlend Filippusson», i *Norsk biografisk leksikon*, tilgjengelig fra: http://nbl.snl.no/Erlend_Filippusson [6.5.2014]

Bjørkvik, H. 13.2.2009c: «Ingerd Ottesdotter», i *Norsk biografisk leksikon*, tilgjengelig fra: http://nbl.snl.no/Ingerd_Ottesdotter [20.10.2013]

Bratberg, T. 12.5.2009: «Manvik», i *Store norske leksikon*, tilgjengelig fra: <http://snl.no/Manvik> [3.3.2014]

Bøgh, A. 6.7.2012: «Grevens fejde 1534 – 36», *Danmarkshistorien.dk*, tilgjengelig fra: <http://danmarkshistorien.dk/leksikon-og-kilder/vis/materiale/grevens-fejde-1534-36/> [4.5.2014]

Bruun, H. 17.7.2011: «Lave Brahe», i *Dansk biografisk leksikon*, tilgjengelig fra: http://www.denstoredanske.dk/Dansk_Biografisk_Leksikon/Samfund,_jura_og_politik/Myndigheder_og_politisk_styre/Rigsr%C3%A5d/Lave_Brahe?highlight=lave%20brahe [20.3.2014]

Bruun, H. 18.7.2011: «Truid Gregersen Ulfstand», i *Dansk biografisk leksikon*, tilgjengelig fra:
[http://www.denstoredanske.dk/Dansk_Biografisk_Leksikon/Samfund, jura og politik/Myndigheder og politisk styre/Rigsr%C3%A5d/Truid Gregersen Ulfstand?highlight=truid%20gregersen](http://www.denstoredanske.dk/Dansk_Biografisk_Leksikon/Samfund,_jura_og_politik/Myndigheder_og_politisk_styre/Rigsr%C3%A5d/Truid_Gregersen_Ulfstand?highlight=truid%20gregersen) [20.3.2014]

Enhet for digital dokumentasjon ved HF 8.9.2006: *Dokumentasjonsprosjektet*, tilgjengelig fra:
<http://www.dokpro.uio.no/> [15.5.2014]

(Forfatter ikke oppgitt) 14.2.2009: «Laterankonsiler», i *Store norske leksikon*, tilgjengelig fra:
<http://snl.no/laterankonsiler> [15.5.2014]

(Forfatter ikke oppgitt) 7.10.2010: *Oversikt over eiendom og inntekt*, via: arkivverkets hjemmeside, tilgjengelig fra:
<http://www.arkivverket.no/arkivverket/Tema/Middelalder/Eiendom-og-inntekt> [15.5.2014]

Gillingstam, H. (publiseringsdato ikke oppgitt) «Nils Bosson (Grip)», i *Svenskt biografisk leksikon*, tilgjengelig fra: <http://sok.riksarkivet.se/sbl/Presentation.aspx?id=13213> [25.3.2014]

Helle, K. 26.9.2013: «Erling Vidkunsson», i *Norsk biografisk leksikon*, tilgjengelig fra:
http://nbl.snl.no/Erling_Vidkunsson/utdypning [6.5.2014]

Hildebrand, B. 1949: «Hans (Eberstein) Everstein, greve av», i *Svenskt biografisk leksikon*, tilgjengelig fra: <http://sok.riksarkivet.se/sbl/Presentation.aspx?id=16567> [25.3.2014]

Mardal, M. 15.2.2009: «Stockholms blodbad», i *Store norske leksikon*, tilgjengelig fra:
http://snl.no/Stockholms_blodbad [15.5.2014]

Nissen d.e. H. 13.2.2009: «Truid Gregersen Ulfstand», i *Norsk biografisk leksikon*, tilgjengelig fra: [http://nbl.snl.no/Truid Gregersen Ulfstand](http://nbl.snl.no/Truid_Gregersen_Ulfstand) [20.3.2014]

Njåstad, M. 13.2.2009: «Knut Alvsson», i *Norsk biografisk leksikon*, tilgjengelig fra:
http://nbl.snl.no/Knut_Alvsson [21.4.2014]

Opsahl, E. 13.2.2009a: «Karl 1 Knutsson Bonde», i *Norsk biografisk leksikon*, tilgjengelig fra:
http://nbl.snl.no/Karl_1_Knutsson_Bonde [26.4.2014]

Opsahl, E. 13.2.2009b: «Sigurd Jonsson», i *Norsk biografisk leksikon*, tilgjengelig fra:
http://nbl.snl.no/Sigurd_Jonsson [1.2.2014]

Risberg, S. 17.6.2013: *SDHK*, via: det svenske Riksarkivets hjemmeside, tilgjengelig fra:
<http://riksarkivet.se/sdhk> [15.5.2014]

Risberg, S. 16.4.2013: *Svenskt Diplomatarium*, via: det svenske Riksarkivets hjemmeside, tilgjengelig fra: <http://riksarkivet.se/diplomatariet> [15.5.2014]

Sandberg, P.Ø. 13.2.2014: «Erik Sæmundsson» i *Norsk biografisk leksikon*, tilgjengelig fra:
http://nbl.snl.no/Erik_S%C3%A6mundsson [26.4.2014]

Sandberg, P.Ø. 13.2.2009: *Gørvel Fadersdatter*, i Norsk biografisk leksikon, tilgjengelig fra: http://nbl.snl.no/G%C3%B8rvel_Fadersdatter [20.10.2013]

Sandberg, P.Ø. 13.2. 2009: *Karl Sigurdsson*, i Norsk biografisk leksikon, tilgjengelig fra: http://nbl.snl.no/Karl_Sigurdsson [25.4.2014]

Sandberg, P.Ø. 13.2.2009: *Odd Alvsson*, i Norsk biografisk leksikon, tilgjengelig fra: http://nbl.snl.no/Odd_Alvsson [25.4.2014]

Sandvik, G. 9.4.2013: *Diplomatarium Norvegicum*, i Store norske leksikon, tilgjengelig fra: http://snl.no/Diplomatarium_Norvegicum [12.4.2014]

Selberg, K. 2010: «Eldre norske rettskilder – en oversikt», i *Det juridiske fakultetsbibliotekets skriftserie*, nr. 20, tilgjengelig fra: <https://www.duo.uio.no/bitstream/handle/10852/33266/2010-2.pdf?sequence=1> [14.5.2014]

(Forfatter ikke oppgitt) 14.2.2009: *Håkon Jonsson*, i Store norske leksikon, tilgjengelig fra: http://snl.no/H%C3%A5kon_Jonsson [6.5.2014]

(Forfatter og publiseringsdato ikke oppgitt): *Bülow, släkt*, i Svenskt biografiskt lexikon, tilgjengelig fra: <http://sok.riksarkivet.se/SBL/Presentation.aspx?id=16216> [14.3.2014]

(Forfatter og publiseringsdato ikke oppgitt): *Hiärne, släkt*, i Svenskt biografiskt lexikon, tilgjengelig fra: <http://sok.riksarkivet.se/sbl/Presentation.aspx?id=13617> [15.4.2014]

Ulvund, F. 10.8.1999: *1223-24; Lovtak av kardinal Nicolaus Breakspears gaverettsstatutt*, Ressursside for historie grunnfag, tilgjengelig fra: http://www.hist.uib.no/grunnfag/kjelder/1223_24_lovtak.htm [3.9.2013]